

Applicatorisch-Tactische Studiën over den oorlog in het polderland

(Nieuwe Serie)

DOOR

Jhr. G. A. A. ALTING VON GEUSAU.

INLEIDING.

Sedert ik in aflevering IV van het Orgaan 1903/4 eenige applicatorisch-tactische studiën schreef over den oorlog in het polderland, heeft de Tactiek zool niet eene belangrijke schrede voorwaarts gedaan, dan toch weer nieuwe gezichtspunten geopend. De ervaringen uit den Zuid-Afrikaanschen oorlog heeft men kalmer weten te verwerken en gedachtig aan de in den aanvang wat wilde conclusiën, die men uit dien oorlog trok, heeft men zich meer bezadigd getoond tegenover de ervaringen uit den Oost-Aziatischen oorlog.

Voorla laatstgenoemde oorlog heeft doen zien, dat er zelfs over zeer moeilijke terreinen toch nog wel aangevallen kan worden en dat onder de hevige indrukken van het moderne vuur niet aan een ieder den moed in de schoenen behoeft te zinken; dat er nog troepen zijn, die niet als door eene onzichtbare hand worden tegengehouden, door het ledige slagveld en door den muur van lood.

Ik meen, dat die lessen uit den Zuid-Afrikaanschen oorlog juist thans zoo groote waarde hebben gekregen, nu zij zijn gecorrigeerd door die uit den Oost-Aziatischen oorlog, ook al heeft men dezen laatsten oorlog nog niet volkomen kunnen verwerken.

De evolutie, die de tactiek in de laatste jaren onderging, is voor ons leger ten deele reeds neergelegd in gewijzigde reglementen.

1907/08. I.

Sedert ik mijne vorige studie schreef werden de tactische beginselen van onze infanterie-reglementen veel verbeterd, verkregen wij een geheel nieuwen velddienst en werd ook in Nederland snelvuurgeschut ingevoerd.

Naar ik vertrouwd wordt door een en ander wel het uitgeven van eene nieuwe serie studiën over den oorlog in het polderland gewettigd.

Toch zal men daarin op het gebied van den velddienst weinig nieuws aantreffen, omdat het nieuwe voorschrift in hoofdzaak andere beginselen bracht voor het gebruik der cavalerie en dit wapen juist in den polder-oorlog naar mijne meening geheel op den achtergrond wordt gedrongen.

Een zeer belangrijke arbeid, naar welken ik in deze studie herhaaldelijk hoop te verwijzen, is het boekje van den Generaal-Majoor SABRON over de Voorbereiding tot den oorlog in het Polderland.

Voor de hierna volgende studiën heb ik gekozen het westelijk deel der stafkaart, blad Utrecht, waar wij een zeer typisch Nederlandsch polderland vinden, waarop een eventueele oorlog ons zeker zal kunnen brengen.

Ik bied den geachten lezer hier een zestal uitgewerkte onderstellingen, die allen op zichzelf een afgerond geheel vormen, doch waarvan de eerste vijf genomen zijn uit een zelfde algemeen strategisch kader.

De algemeene veronderstelling, van welke ik uitging, is dat na eene doorbreking van de Nieuwe Hollandsche Waterlinie bij Utrecht, het Nederlandsche veldleger eene polderstelling inneemt in de lijn Rotterdam—Gouda—Bodegraven—Uithoorn, dus in het noorden aangeleund aan de Stelling van Amsterdam. De verdediging van het vak van en met Bodegraven tot aan de Amsterdamsche Stelling is opgedragen aan de 1e Divisie.

In deze algemeene onderstelling heb ik drie bijzondere onderstellingen uitgewerkt voor de Nederlandsche troepen — roode troepen, en twee voor de vijandelijke troepen — blauwe troepen.

Als algemeen optreden van de vijandelijke troepen heb ik mij daarbij voorgesteld, dat opereeren :

- $\frac{1}{2}$ Divisie tegen Noorden;
- $1\frac{1}{2}$ Divisie langs het Rijn-access;
- 1 Divisie langs den Hollandschen IJssel;
- 1 Divisie in reserve.

Het stellen van inundatiën heb ik buiten beschouwing gelaten.

Hoezeer nog steeds overtuigd van de groote moeilijkheid om in eene applicatorische studie het nachtgevecht naar behooren te behandelen, heb ik toch gemeend, dit hier in den kring mijner beschouwingen te moeten opnemen, omdat het juist in den Russisch-Japanschen oorlog zoo zeer op den voorgrond is getreden.

In deze tweede serie heb ik mij eenigszins moeten beperken bij het geven van kaarten en schetsen om niet te veel te vergen van de finantiën onzer Vereeniging.

's-Gravenhage, September 1907.

Jhr. G. A. A. ALTING VON GEUSAU,
Kapitein der Grenadiers.

ONDERSTELLING I.

BODEGRAVEN.

Troepen :

6 bataljons infanterie ;
1 peloton cavalerie ;
3 batterijen veld-artillerie ;
 $\frac{1}{2}$ compagnie veld-pioniers ;
1 sectie wielrijders ;
treinen.

Onderwerp :

Innemen en bezetten van eene verdedigende stelling.

Algemeene Oorlogstoestand.

Roode troepen hebben in opdracht om aan een bij Utrecht doorgedrongen Blauwe Leger een verder doordringen in Holland te beletten.

Bijzondere Oorlogstoestand Roode Troepen.

De Commandant van het 4e Regiment Infanterie, de Kolonel A., ontvangt op den 13en Mei te 4 uur n. m. de order om stelling te nemen bij Bodegraven, ten einde een doordringen van den vijand te beletten tusschen de Nieuwkoopsche plassen en de Sluipwijksche plassen. Andere troepen worden belast met de bewaking van deze plassen, terwijl eene algemeene reserve te Oudshoorn staat.

De troepen bevinden zich op dit oogenblik op marsch van Utrecht in westelijke richting met de achterhoede te Woerden,

en worden slechts zwak gevolgd door vijandelijke cavalerie en wielrijders.

Het detachement bestaat uit:

- 4de Regiment Infanterie (6 bataljons);
- 1 peloton 2de Eskadron, 3de Regiment Huzaren;
- 1e Afdeeling, 2de Regiment Veld-Artillerie (3 batterijen);
- 1/2 1e Compagnie Veldpioniers;
- 1 sectie wielrijders (40 man);
- 1 sectie verbandplaatsafdeeling;
- 1 infanterie-munitie-colonne;
- 1 artillerie-munitie-colonne;
- 1 telefoonbrigade;
- 1 detachement verplegingstrein.

Beschouwingen over de Bevelvoering.

Uit deze onderstelling blijkt, dat aan den Commandant van het 4de Regiment Infanterie wordt opgedragen om een gedeelte van eene lange verdedigende stelling te bezetten tot hardnekkige verdediging.

De toegangswegen langs den Ouden Rijn zijn van het meeste belang voor een vijand, die, na de Nieuwe Hollandsche Waterlinie te hebben doorbroken, verder in Holland wil doordringen.

Dit belangrijk deel der stelling wordt toegewezen aan eene brigade, die, blijkens de toevoeging van treinen en hulpdiensten, meer zelfstandig is gemaakt.

Dit zal ook tot uitdrukking moeten komen in de samenstelling van den staf der brigade. Er is aangenomen, dat de zes bataljons van het regiment allen daarbij zijn ingedeeld.

De Kolonel A. beschikt in de eerste plaats over den volledigen regimentsstaf, maar daarin heeft hij te weinig organen om naar behooren eene zoo sterke brigade te commandeeren. Bij den oorlog in het polderland zal het berhaaldelijk voorkomen, dat eene Divisie eene zeer groote ruimte inneemt en dat het dus noodig wordt geoordeeld, haar te splitsen in zelfstandige brigades.

Ik acht het een bepaalden eisch, dat bij eene dergelijke brigade een kapitein van den generalen staf optreedt als chef van den staf, want een regiments-adjndant is niet de aangewezen persoon om aan het hoofd te staan van een operatief bureau van aard en omvang als hier optreedt. Staf-officieren hebben door hunne opleiding aan de Hoogere Krijgsschool, en later onder leiding van den Chef van den Generalen Staf, een ruimeren blik gekregen in de eischen van de bevelvoering. Eenheid van opvatting tusschen de verschillende troepencommando's is hier van groot belang. Verder behoort er nog een adjunct van den staf bij te zijn en wanneer die niet van hooger hand is aangewezen, zal de Regiments-Commandant goed doen, daarvoor een kapitein of een luitenant uit zijn regiment of uit de artillerie te nemen, die bij den Generalen Staf is gedetacheerd geweest of, wanneer die er niet is, een officier, die aan de Hoogere Krijgsschool is geweest.

Voor troepenafdeelingen van eene sterkte als wij hier behandelen, is de techniek der bevelvoering eene zaak van overwegend belang. Het komt er op aan om den wil van den Brigade-Commandant op korte en duidelijke wijze neer te leggen in een bevel, dat door de ondercommandanten gemakkelijk gelezen en begrepen wordt. Goede bevelvoering draagt veel bij tot het gemak der troepen. Door oordeelkundige en tijdige bevelen wordt veel onnoodig heen en weer loopen en veel misverstand voorkomen, wordt de troep, na eene soms zware dagtaak, zoo spoedig mogelijk tot rust gebracht en wordt die bij den aanvang van die dagtaak niet vroeger op de been gebracht dan noodig is. Het in elkaar zetten van goede bevelen is iets, wat men moet hebben geleerd onder deskundige leiding en wat een gewoon troepenofficier nog niet kent alleen door de schema's uit onze reglementen na te schrijven.

Verder zal het niet minder noodig zijn om ook over een intendant te beschikken, aangezien de verpleging behoorlijk geregeld moet zijn en men dit niet mag laten aankomen op

hierin niet of weinig geschoolde verplegingsofficieren van de bataljons infanterie.

Opstelling der Brigade te 4 uur n. m.

Wanneer men eene onderstelling wil uitwerken, behoort men zich eerst op grond der verstrekte gegevens een meer nauwkeurig beeld trachten te scheppen van den toestand op het gegeven oogenblik.

De achterhoede bevindt zich volgens de onderstelling te Woerden; nemen wij aan, dat zij eene sterkte heeft van 2 bataljons infanterie, 1 peloton huzaren, 1 batterij veld-artillerie en 1 sectie wielrijders. De vijand kon blijkbaar niet dadelijk krachtig vervolgen, maar bepaalde zich er toe om door cavalerie en wielrijders op de hoogte te blijven van hetgeen onze troepen verder zouden doen. Onder deze omstandigheden zal de achterhoede de marschcolonne hebben geformeerd.

De rest van de colonne zal zeker gebruik maken van de gunstige omstandigheid, dat ter weerszijden van den Rijn een goede weg loopt, en dus in twee colonnes naast elkaar marcheeren.

De Brigade-Commandant heeft zich de beschikking verzekerd over eenige stoombootjes, die tusschen de beide colonnes in varen en op een waarvan hij zich zelf bevindt met zijne toegevoegde officieren.

De colonne ziet er aldus uit:

Achterhoede.

Ve en VIe Bataljon, 4 R. I.

1e Batterij, 2 R. V.-A.

1 peloton Huzaren.

1 sectie Wielrijders.

Noordelijke colonne.

Ie en IIIe Bataljon, 4 R. I.

2de Batterij, 2 R. V.-A.

$\frac{1}{2}$ 1ste Comp. Veldpioniers.

Zuidelijke colonne.

IIe en IVe Bataljon, 4 R. I.

3de Batterij, 2 R. V.-A.

1 sectie Verbandplaatsafdeeling.

Treincolonne.

- 1 Infanterie-munitie-colonne;
- 1 Artillerie-munitie-colonne;
- 1 detachement Verplegingstrein.

Omtront de indeeling dezer colonnes willen wij thans niet nader in bijzonderheden treden.

Om 4 uur n. m. is de achterhoede bezig, door Woerden te trekken; de treincolonne is te Bodegraven en de hoofdmacht ter weerszijden van de rivier bij Rietveld, waar de Divisie-Commandant persoonlijk aan boord van de stoomboot komt en aan den Kolonel A. de opdracht verstrekt, die in de onderstelling is aangegeven.

Beschouwingen en overwegingen.

Op de stoomboot kan men de kaart gemakkelijk vóór zich nemen om na te gaan, wat er verder gedaan moet worden om aan de ontvangen opdracht te voldoen. Doordat men rechts moet aansluiten aan de Sluipwijksche plassen en links aan die van Nieuwkoop, is vanzelf bepaald, dat men niet vèr oostelijk van Bodegraven moet stelling nemen.

Het vergevorderde uur van den dag en het feit, dat de vijand niet krachtig meer vervolgt, maken het weinig waarschijnlijk, dat men nog op 13 Mei een vijandelijken aanval zal hebben te verwachten, terwijl ook een nachtelijk oprukken in breeder front niet licht zal worden beproefd alvorens te hebben verkend.

Men zal dus moeten beginnen met voorposten achter te laten, vervolgens in groote lijnen vaststellen, waar stelling wordt genomen en in verband daarmee de legering der troepen zoodanig vaststellen, dat zij de stellingen gemakkelijk kunnen bezetten.

In de te bezetten strook vindt men in de eerste plaats het Rijn-access, bestaande uit twee harde wegen langs den Rijn, de rivier zelve en den spoorweg; verder den harden weg langs de Mye en dit water zelf. De stelling om die accessen

af te sluiten, zal loopen ongeveer langs den straatweg van Gouda naar Bodegraven en bij Aan de togt ten oosten van Zwammerdam. De voorposten komen diensgevolge bij Wierickerschans en bij De Roskam ten noordoosten van Mye.

Het zich indenken in de opdracht en het bestudeeren van de kaart heeft zoo veel tijd geëischt, dat men inmiddels bij Weyland is gekomen en de achterhoede zich ongeveer bij Rietveld zal bevinden.

Er worden nu de navolgende voorloopige orders afgezonden :

- 1e. Treincolonne halt houden te Zwammerdam ;
- 2e. Hoofdmacht halt houden te Bodegraven ;
- 3e. Achterhoede halt houden te Wierickerschans.

Vervolgens maakt de Kolonel A. een bevel op ingevolge § 129 V. V. luidende :

4de Regiment Infanterie
Detachement
No.

Bodegraven, 13 Mei 1907,
5 uur n. m.

Legeringsbevel.

- 1e. De vijand heeft ons tot nu toe zwak gevolgd met cavalerie en wielrijders.
- 2e. Wij blijven te Bodegraven.

Dislocatie.

a. I bon } Buurtschap Mye van Aan de togt tot en met
2e batt. } Veldzigt.

b. III bon } Bodegraven ten noorden van
 $\frac{1}{2}$ cie Veldpioniers } den Rijn.

IV bon }
 $\frac{2}{3}$ 1 batt. } Bodegraven ten zuiden van den Rijn
Sectie V.P.A. } tot aan den spoorweg.

Kantonnements-Commandant Luit.-Kol. C. (III B).

c. II bon. Langs den Ouden Bodegraafschen dijk tusschen den spoorweg en Pl. 2 straatweg Bodegraven—Gouda.
Kantonnements-Commandant Majoor D. (II B).

- d. V bon. }
 3e batt. en lichte munitiecolonne } Zwammerdam.
 groote trein }
 Kantonnements-Commandant Majoor E. (V B).
- e. VI bon. }
 Wielrijders } Voorposten bij Wierickerschans.
 Cavalerie }
 $\frac{1}{3}$ 1 batt. }
 Voorposten-Commandant Majoor F. (VI B).

- 3e. Het VIe Bataljon, met de onder *e* genoemde detachementen, blijft op marschvoorposten te Wierickerschans. Eén compagnie op den spoorweg, een ten noorden en een ten zuiden van den Rijn.

Bij vijandelijken aanval krachtig weerstand bieden achter de kleine Wiericke en eerst voor overmacht teruggaan op Bodegraven.

Het Ie Bataljon plaatst één compagnie op marschvoorposten aan het ontmoetingspunt van de Hazekade met den kunstweg door Mye, daarbij 10 wielrijders te geven door den Achterhoede-Commandant. Voorts een sectie op de Noordzijds-kade.

Het IIe Bataljon schuift een sectie vooruit op het Broekveldsche dijkje.

De Kantonnements-Commandanten regelen de engere kantonnementsbeveiliging.

- 4e. Het 1e Bataljon zoekt voeling met de neventroepen ten noorden, het IIe Bataljon ten zuiden.

Telefoonverbinding wordt gemaakt van Wierickerschans en van het Ie Bataljon naar Bodegraven.

- 5e. Aangezien bij vijandelijken aanval krachtig weerstand moet worden geboden, zal nog heden avond door het Ie Bataljon eene stelling worden verkend tot afsluiting van het Mye-access; door het IIIe Bataljon eene noordelijk van den Rijn ten oosten van Bodegraven en door

het IVe Bataljon eene zuidelijk van den Rijn ten oosten van Bodegraven; door het IIe Bataljon eene langs den straatweg naar Gouda.

Deze stellingen worden bezet zoodra de vijand de voorposten krachtig aanvalt.

Morgen 4 uur v. m. aantreden op de appelplaatsen.

- 6e. Verpleging van de proviand- en haverwagens.
 . Aanvulling door aankoop voor het Ie en Ve Bataljon te Zwammerdam, IIe, IIIe en IVe Bataljon te Bodegraven, VIe Bataljon te Wierickerschans, Artillerie en Cavalerie te Bodegraven. Groote trein te Zwammerdam. Bagagevoertuigen bij de troepen.
- 7e. Ik ben te Bodegraven, hotel
- 8e. Aldaar te 9 uur n. m. rapport.

De Kolonel

A.

Dit bevel wordt bij aankomst te Bodegraven gedicteerd aan de daar aanwezige troepencommandanten en in uittreksel gezonden aan den commandant der achterhoede en van den grooten trein.

Bij de dislocatie is reeds voor zoo veel dit kan rekening gehouden met de door de troepen in te nemen stellingen. Voor de batterijen kan dit echter niet, want eerst de terreinverkenning kan leeren, waar die in stelling komen.

Aangezien het mijn voornemen is, in deze onderstelling meer bepaald het inrichten en bezetten van eene verdedigende stelling te behandelen, zal ik de bij het voorpostenbataljon te nemen maatregelen uitstellen tot eene volgende onderstelling. De details van legering en kantonnementsbeveiliging wensch ik hier eveneens met stilzwijgen voorbij te gaan, het echter aan den lezer aanbevelende, deze punten voor zich zelve uit te werken.

Om 6 uur n.m. kunnen de afdeelingen der hoofdmacht te Bodegraven zijn en wanneer wij met het oog op de voorafgegane gebeurtenissen aannemen, dat de troepen behoefte hebben aan rust, dan zal er zeker niet veel van kunnen komen, nog dien avond aan het werk te gaan tot versterking van het terrein. Om 8 uur is het donker.

Verkenning van de Stelling.

De Kolonel A. besluit evenwel om persoonlijk nog zoo veel mogelijk van het terrein te zien, vóórdat de duisternis invalt. Hij ontbiedt het eerst de Commandanten van het IIIe en IVe Bataljon om met hen na te gaan, waar precies men ten oosten van Bodegraven stelling zal nemen.

De keuze is hier niet gemakkelijk, want aan beide oevers van den Rijn heeft men eene bijna doorlopende reeks huizen en erven, die het uitzicht zeer belemmeren en het schootsveld beperken.

In elk geval zullen tamelijk omvangrijke opruimingen noodig zijn, wil men ten minste eenige honderden meters vrij schootsveld hebben. Vooral de vele huizen op den zuidelijken oever zijn zeer hinderlijk, omdat men daaraan niet veel kan opruimen. De bedekte strook ter weerszijden is echter niet bijzonder breed.

Wanneer men de kaart raadpleegt, dan vindt men ten oosten van Bodegraven eigenlijk nergens eene behoorlijke stelling dwars over het acces en men staat hier dus voor het zelfde geval, dat zich bijna bij alle polderstellingen voordoet. Gaat men wat meer naar voren, dan heeft men weer eene andere hofstede met hout en tuinen op enkele honderden meters vóór zich liggen.

Ten noorden van den Rijn valt hier de keuze op de lijn achter de molengoot van het stoomgemaal ten noordoosten van Bodegraven. Langs dit water loopen dijkjes, die vooral in den polder eene geschikte verdedigingslijn bieden, ook omdat zij glooiend verlopen, waardoor die lijn uit de verte zeker niet meer zichtbaar zal zijn dan eene nieuw aangelegde tirailleurloopgraaf. Het zomerpeil van den Noordzijdschen

polder is — 1,74 M. De kadehoogte langs den boezem van Woerden \pm 0,30 boven A. P. zoodat deze dijckjes ongeveer 1,50 M. boven het omliggende terrein zullen liggen. Vóór deze lijn kan men door het verrichten van opruimingen nog wel wat schootsveld verkrijgen.

Directe aansluiting op den zuidelijken oever zou ons juist midden in een complex van huizen brengen en daarom is het beter, hier ongeveer 50 M. meer vooruit te gaan.

Thans wordt dus vastgesteld, dat de door het IIIe en IVe Bataljon in te nemen stellingen loopen zooals hierhoven werd omschreven, laatstgenoemd bataljon met den rechter vleugel over den spoorweg.

In overleg met den Artillerie-Commandant wordt verder vastgesteld, dat één sectie veld-artillerie met directe richting zal komen vlak aan den Rijn op den noordelijken oever, waardoor de beide kunstwegen en de rivier kunnen worden bestreken en dat een sectie veld-artillerie nabij den spoorweg zoodanig zal worden geplaatst, dat zij vuur kan brengen tusschen deze en de rivier. Men hoopt door opruimingen te verkrijgen, dat het Rijnvak tot Wierickerschans kan worden bestreken.

De Kolonel A. draagt aan de beide Bataljons-Commandanten op om den volgenden morgen te 4 uur met het inrichten van die stellingen voor infanterie en artillerie een aanvang te maken, waarbij elk hunner nog kan beschikken over een compagnie werkers van het Ve Bataljon, terwijl voorts het noodige zal worden verricht om te kunnen beschikken over een zoo groot mogelijk aantal burgerwerklieden.

De aandacht dezer hoofdofficieren wordt nog in het bijzonder gevestigd op het groote nut, dat men zal kunnen hebben van doelmatig aangelegde ijzerdraadversperringen tusschen de boomen van de voorgelegen boomgaarden.

De Kolonel A. begeeft zich vervolgens naar M.P. 1 op den straatweg naar Gouda, waar ook tegen half acht de commandant van het IIe Bataljon is ontboden, die inmiddels zijne stelling al eens in oogenschouw heeft genomen.

Hier is de zaak vrij eenvoudig, want het terrein ten zuiden van den spoorweg is tot op grooten afstand absoluut open. Men kan hier bij een vijandelijken aanval eene stelling van $1\frac{1}{2}$ K.M. lengte zonder bezwaar bezetten met 3 compagnieën en de vierde bij Station Bodegraven laten om zoo noodig nog in te grijpen aan den Rijn.

De beste wijze van stelling nemen zal hier zijn op vaartuigen in de langs de oostzijde van den straatweg loopende vaart. Men behoeft dan geene dekkingen te maken en heeft eene zeer weinig zichtbare lijn. Deze vaart is geen boezemwater, doch ligt gemeen met den Zuidzijdschen Polder en den Polder Reenwijk, zoodat men er geen hoogen dijk langs aantreft. (Zie de figuren 58, 59 en 60 van SABRON, Voorbereiding Oorlogvoering Polderland).

Opruiming en zijn in dit deel der stelling niet te verrichten, zoodat aan den Bataljons-Commandant wordt opgedragen om nog werkers af te staan aan den Commandant van het IVE Bataljon.

Met den Artillerie-Commandant wordt voorts besproken om ook hier een sectie veld-artillerie met directe richting te plaatsen, ongeveer bij Pl. 2, die dan o. a. vuur kan brengen op de spoorbrug over de Kleine Wiericke ten zuiden van Wierickerschans.

De Kolonel A. acht het niet noodig, nog naar het Ie Bataljon te gaan. De Bataljons-Commandant heeft voorloopig voldoende aanwijzingen in het Legeringsbevel en voordat men daar is zou het zeker volmaakt donker zijn. Hij zoekt daarom zijn kwartier op, waar zijn middagmaal reeds gereed staat. Hij gebruikt dit met de hem toegevoegde officieren en den Majoor P. van de veld-artillerie, waarbij natuurlijk de gebeurtenissen van de laatste dagen een onderwerp van gesprek uitmaken. Na het middagmaal, waaraan men onder de gegeven omstandigheden niet al te veel tijd kan besteden, vindt men vóór het rapport (9 uur) nog gelegenheid om onder het genot van een kop koffie en een sigaar op de kaart te bespreken hoe de artillerie zal optreden.

Drie sectiën zijn reeds geplaatst met directe richting. Moet men die van de zelfde batterij nemen, of uit elke batterij een? Het heeft vóór om maar één batterij aan te breken, toch heeft het nemen van één sectie uit elke batterij het groote voordeel, dat men dan bij de overblijvende 6 sectiën drie in plaats van twee Batterij-Commandanten beschikbaar heeft met alle hulpmiddelen voor indirecte richting. Ik geloof daarom, dat ik er bij de artillerie de voorkeur aan zou geven om tegen den gewonen regel meerdere tactische verbanden aan te breken, wanneer ik op verschillende plaatsen enkele sectiën noodig heb voor het schieten met directe richting.

Handelt men aldus, dan blijven er over : drie batterijen van 4 stukken en er wordt nu besloten er één met indirecte richting te plaatsen nabij het station en de andere twee in het rayon van het Ie-Bataljon bij Veldzigt.

Het verkennen van de artillerie-stelling bij Veldzigt zal een der eerste werkzaamheden moeten zijn voor den volgenden morgen. Dan zal blijken in hoe verre het wenschelijk is om een deel met directe richting op te stellen en of het wellicht aanbeveling verdient, een sectie bij den Zierendeweg te plaatsen om vuur te brengen op de noordzijde van het Mye-access. Uit de artillerie-stelling bij Veldzigt kan men op grooten afstand nog vuur brengen op de Hazekade, voorts in den Myepolder en in den Noordzijdschen polder, terwijl men er eindelijk op rekent om met deze batterijen zeer krachtig mede te werken tot het afslaan van een aanval langs het Rijn-access.

De Bataljons-Commandanten geven nog des avonds zoo mogelijk vóór het invallen van de duisternis aan hunne Compagnies-Commandanten de noodige aanwijzingen omtrent de in te nemen alarmstellingen, wanneer de vijand onze voorposten mocht aanvallen.

Rapport.

Om 9 uur n. m. wordt bij den Brigade-Commandant te Bodegraven rapport gehouden. Daar geven de verschillende onderdeelen op welke veranderingen hebben plaats gegrepen ;

zieken, gewonden, verliezen aan personeel en materieel, gezondheidstoestand enz.

De adjudanten geven voorts inlichtingen omtrent hetgeen meldenswaardig is ten aanzien van de legering, verpleging, munitieverbruik enz.

Het uur van appel is reeds in het legeringsbevel aangegeven, omdat men het dan aan de troepen kan mededeelen, voordat deze uiteengaan. Na het rapport is het zeer bezwaarlijk om nog dergelijke bevelen, die iedereen moet weten, uit te geven.

De meeste bevelen en aanwijzingen voor het bezetten en inrichten der stelling zijn reeds gegeven in het legeringsbevel en bij de besprekingen op het terrein.

Enkele zaken dienen nog te worden bevolen.

De bataljons I, II, III en IV en de artillerie vangen na het appel aan met het werken aan de stelling.

Door het Ve Bataljon wordt aan elk der bataljons I, III en IV een compagnie gegeven om te werken. Deze compagnieën geheel gewapend. Als de stellingen moeten worden bezet gaan zij terug naar Zwammerdam. De overschietende compagnie wacht aan den Kerkweg bij Buitenkerk nadere bevelen.

Door de halve Pioniercompagnie worden colonnewegen gemaakt noordelijk en zuidelijk om Bodegraven heen, doch zoo veel mogelijk aan 's vijands oog onttrokken. Zij maakt voorts eene brug over den Rijn bij Buitenkerk en werkt verder mede aan het opruimen van het voorterrein.

Bruggen in spoor- en kunstwegen mogen niet vernield worden. Aan den waterstaatkundigen toestand mag niets worden veranderd, daarom geene dijken doorgraven en geene sluizen en duikers vernielen.

Verpleging door de inwoners, te regelen door de Bataljons-Commandanten en den Commandant der afdeeling veld-artillerie.

Omtrent op te richten verbandplaatsen zullen nadere bevelen worden gegeven.

Om 6 uur v. m. gaat een sectie der infanterie-munitie-

colonne naar het Ie Bataljon, eene naar Bodegraven en eene naar Zwammerdam. De artillerie-munitie-colonne blijft voorloopig te Zwammerdam, zoo ook het detachement van den Verplegingstrein en de Pontonafdeeling.

Door deze bevelen hebben de troepencommandanten voldoende aanwijzingen om verder zelf te handelen. Mededeelingen omtrent den vijand behoeven thans niet verder te worden gedaan. Men ziet, dat de aanwijzingen voor het inrichten en bezetten der stellingen hier gedeeltelijk werden gegeven in het legeringsbevel en zich verder ontwikkelden door besprekingen en afzonderlijke mondelinge bevelen. Ik geloof niet, dat men in een geval als het hier besprokene zal komen tot een vormelijk verdedigingsbevel volgens een of ander schema.

In den loop van den avond zullen bij den Kolonel A. verschillende berichten inkomen omtrent den vijand, zoowel van de voorposten, als van burgerpersonen, die van 's vijands zijde komen. In eigen land opereerende, mag men daarop wel rekenen.

Nemen wij aan, dat zich uit die berichten de navolgende toestand teekent :

In den namiddag en avond van 13 Mei 1907 worden steeds meer troepen door Utrecht gebracht. Omtrent sterkte heeft men geene betrouwbare aanwijzing, maar er is veel artillerie bij. Woerden werd in den avond door eene betrekkelijk zwakke macht bezet. Zegveld was om 9 uur n. m. nog onbezet. Vijandelijke voorposten werden tegen 8 uur n. m. aangetroffen bij Rietveld.

Uit een en ander blijkt wel, dat men vooreerst nog geen aanval te duchten zal hebben, terwijl ook uit de voorafgegane gevechten mag worden verwacht, dat de vijand allicht eenigen tijd zal behoeven om zich te herstellen.

Er is dan ook voor den Kolonel A. alleszins aanleiding om zich ter ruste te begeven. Eén officier van den brigadestaf blijft op het bureau achter om inkomende meldingen in ontvangst te nemen en naar bevind van zaken te handelen.

Nadere verkenning en verdere bevelen.

Te 4 uur v. m. van den 14en Mei verlaat de Kolonel A. zijn kwartier om zijne nadere regelingen te treffen.

De paarden blijven rustig op stal staan, aangezien men er in is geslaagd, eenige goede rijwielen te bemachtigen voor den kolonel, den kapitein van den generalen staf en den adjunct. De Artillerie-Commandant gaat liever te paard mede. De regiments-adjutant blijft op het bureau achter om verschillende zaken, den dienst bij het regiment betreffende, te behandelen en verder het bureau open te houden. De vier wielrijders van den regimentsstaf volgen den Brigade-Commandant, terwijl de bereden ordonnansen achter blijven.

In Bodegraven zelf zijn reeds de noodige bevelen gegeven; daar marcheert alles en dat zal men later wel zien. Daarom het eerst naar den Kerkweg, waar ongeveer ter zelfder tijd een compagnie van het Ve Bataljon aankomt, die ter beschikking van den Brigade-Commandant moest worden gesteld. De commandant dier compagnie krijgt de opdracht om op schuiten stelling te nemen in den Molentogt, die door den Noordzijdschenpolder loopt van Veldzicht naar het stoomgemaal ten noordoosten van Bodegraven. De ruimte tusschen het Ie en IIe Bataljon moet hierdoor worden aangevuld om een doordringen van den vijand door den polder te beletten.

De bedoeling is om in ééne lijn stelling te nemen zonder ondersteuningstroepen of reserves en zoo weinig mogelijk zichtbaar te zijn.

Men zal ook hier schouwen of andere vaartuigen moeten aanvoeren en die gebruiken op de zelfde wijze als boven is aangegeven voor de troepen langs den straatweg Bodegraven—Gouda.

Wanneer men voor elke groep rekent op twee bij elkander liggende vaartuigen met een klein schuitje als reserve, dan moet de compagnie beschikken over eene vloot van 48 vaartuigen. Daarbij zal men nog moeten rekenen op een roeiboortje voor den kapitein en een voor elk der sectie-commandanten.

Voordeelig zou het zelfs zijn, wanneer de kapitein een klein motorbootje kon machtig worden.

De compagnie moet een front van ongeveer 1000 M. bezetten en dit verkrijgt men door voor elke groep te rekenen op 25 M. frontlijn en 40 M. tusschenruimte tot de neven-groep ($16 \times 25 + 15 \times 40 = 1000$). Deze bezetting zal zeer krachtigen weerstand kunnen bieden tegen een aanval over het open terrein, wanneer men de manschappen voldoende voorziet van munitie en wanneer de artillerie van Bodegraven en van Veldzicht kan medewerken.

Voor den nacht zal het voordeelig zijn, de schouwen niet tegen den vijandelijken oever te leggen, doch tegen den eigen oever. De 10 à 12 M. breede Molentogt geeft dan afdoende stormvrijheid.

De Kolonel A. gaat vervolgens naar het Ie Bataljon, waar hij omstreeks 5 uur v. m. aankomt. De bataljons-commandant heeft eene stelling verkend, die bij Aan de togt dwars over het Mye-acces loopt en waarvan de linker vleugel is gelegen in eene boerenhofstede ten noorden van de Mye. Van die hofstede loopt een breed water in noordelijke richting en daarin worden ook weer eenige bemande schouwen gelegd. Naar het zuiden zal de stelling van dit bataljon zich uitstrekken tot Veldzicht en liggen in den oostrand der verschillende begroeide perceelen. Het verkrijgen van eenig schootsveld op het Mye-acces zelf, zal hier weder even moeilijk zijn als op het Rijn-acces, doch door den kronkelenden vorm zal men meer succes kunnen hebben van schuin vuur. Aangezien de polders ter weerszijden van het Mye-acces niet veel in peil verschillen, zijn de kaden niet zeer hoog. De Mye zelf ligt gemeen met den polder Nieuwkoop en Noorden. Men heeft hier met één bataljon ruim een kilometer te bezetten, maar het terrein in den Myepolder is voor een aanvaller zoo ongunstig, dat men hier niet sterker behoeft te zijn.

Uit het zoeken van verband naar het noorden is verder gebleken, dat achter de plassen een bewakingsdetachement

staat, met één compagnie op het vak van en met de Hooge Brug tot en met de Kooiwoning en dat bij de Hooge Brug een sectie veld-artillerie komt te staan. De Zierendeweg ligt op een vrij hoogen dijk.

De Commandant van het Ie Bataljon is van plan om één compagnie te belasten met de stelling op het acces zelf, twee compagnieën tusschen Aan de togt en Veldzigt, één sectie in schouwen ten noorden van Aan de togt en de drie overige sectiën van de vierde compagnie voorloopig in reserve achter te houden.

Elk der compagnieën zal bij het aangaan van het gevecht aanvankelijk drie sectiën ontwikkelen en een als ondersteunings-troep achterhouden. In het stadium, waarin men thans is, bevindt zich echter nog één compagnie aan de Roskam.

De drie andere compagnieën zijn te 4 uur v. m. begonnen met het in orde brengen van de stellingen en worden daarbij geholpen door een compagnie van het Ve Bataljon.

Bij het inrichten van de stellingen gaat men als volgt te werk.

Dekkingen worden zoodanig in de perceelen hakhout gemaakt, dat zij van buiten niet zichtbaar zijn. Het graven daarin zal wel niet zeer gemakkelijk zijn, maar toch niet onmogelijk.

Aangezien men voorshands nog over voldoende tijd beschikt, worden dekkingen gemaakt voor staande schutters, die bestand zijn tegen artillerievuur en waarin men desnoods eene langdurige artilleriebeschieting kan doorstaan, dus met scherfweren.

Blijkt het graven te moeilijk, dan kan de grond met kruiwagens worden aangevoerd voor het verder versterken van de dekkingen. Kruiwagens en groot gereedschap zal men in de hofsteden in overvloed vinden en men mag ook rekenen op hulp van een aantal boerenarbeiders.

Eindelijk wordt op een afstand van 30 à 40 M. vóór de stelling eene finke versperring van prikkeldraad gemaakt.

De hier geschietste zeer omvangrijke terreinversterking zal veel tijd eischen, maar als nader blijkt, dat men dien beschikbaar heeft, moet hij worden gebruikt. De troepen mogen de werkzaamheden niet als geëindigd beschouwen, zolang men niet alles heeft gedaan, wat de stelling nog kan verbeteren; beter schootsveld, meer dekking, minder zichtbaarheid en grooter stormvrijheid.

Aannemende, dat de vijand ons nog den geheelén dag met rust laat, zal men den werktijd aldus kunnen verdeelen:

4—9 werken — 5 uren.

9—10¹/₂ rust, koffie koken, brood eten.

10¹/₂—1¹/₂ werken — 3 uren.

1¹/₂—4¹/₂ rust, middageten.

4¹/₂—7¹/₂ werken — 3 uren.

De troep werkt dan 11 uren en ik meen, dat het niet practisch zou zijn, nog meer te eischen.

Voor het gereed maken van het eten en de koffie kan zeer geschikt gebruik worden gemaakt van de hulpbronnen, die men in de verschillende boerenwoningen vindt.

Artilleriestelling.

In het rayon van het Ie Bataljon worden twee batterijen veldartillerie in stelling gebracht, elk echter slechts 4 stukken tellende.

Tijdens de besprekingen tusschen den Brigade-Commandant en den Commandant van het Ie Bataljon heeft de Artillerie-Commandant hieraan zijne bijzondere aandacht gewijd.

De eene batterij wordt geplaatst met directe richting bij Veldzigt en daar zoo goed mogelijk gemaskeerd. Vandaar kan men vuur brengen in het geheele voorgelegen open terrein en ook medewerken op het Rijn-acces. De Hornpolder en de Noordzijdsche polder vormen één geheel met een zomerpeil van — 1.75 A. P.; de Myepolder heeft een zomerpeil van — 1.90 A. P. De andere batterij komt aan den Ziendeweg en kan vandaar met directe richting vuur brengen op het terrein ten noordwesten van het Mye-acces en op dit acces zelf; met indirecte richting in den Myepolder.

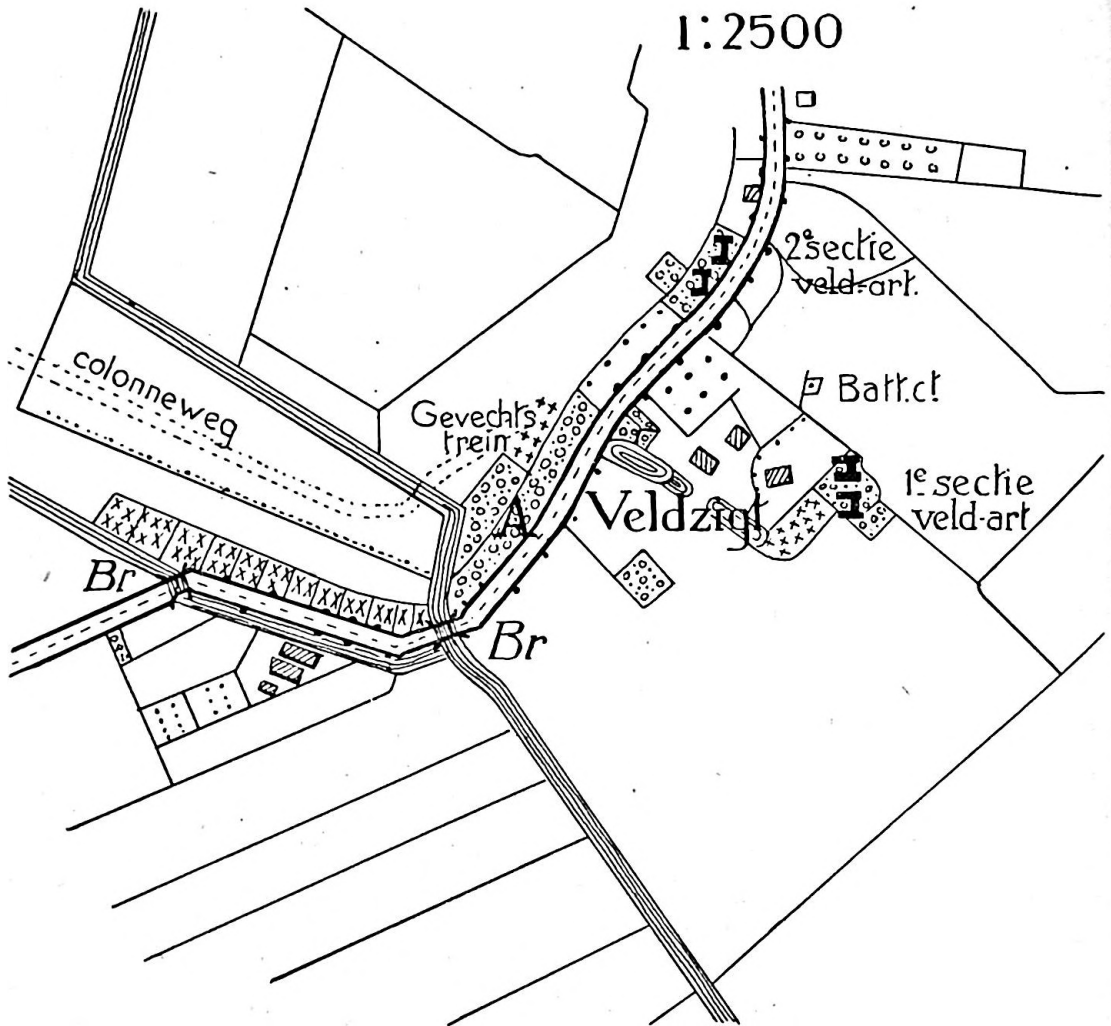

Bovenstaande schets geeft een denkbeeld hoe de batterij bij Veldzigt zou kunnen worden opgesteld. Wil men medewerken tegen een vijand, die langs het Rijn-acces oprukt, dan zal de 2e sectie bij A moeten worden opgesteld, waartoe aldaar de noodige voorzieningen worden getroffen.

Bij voldoende tijd worden voor elke sectie nog meer stellingen voorbereid om daarheen verplaatst te kunnen worden, wanneer de vijand de opstelling mocht hebben ontdekt en zijn vuur hinderlijk wordt.

Een colonneweg wordt aangelegd door den Hornpolder naar Zwammerdam, omdat het niet zeker is, dat men bij eventueelen terugtocht gebruik zal kunnen maken van den Kerkweg.

De opstellingen voor de sectiën zijn gekozen *in* de perceelen hakhout om minder zichtbaar te zijn en toch nog direct te kunnen richten.

De lichte munitiecolonne wordt geheel gebracht op den noordelijken weg nabij den Kerkweg, waar ook de Artillerie-Commandant zich later zal ophouden. Een deel van de artilleriemunitie-colonne komt aan den oostuitgang van Zwammerdam.

Van veel belang is het welke instructiën men aan de gescheiden deelen der artillerie geeft, want het spreekt wel van zelf, dat bij eene zoo verspreide opstelling noch de Brigade-Commandant, noch de Artillerie-Commandant het oogenblik van openen van het vuur in de hand zal kunnen houden, zelfs niet wanneer men aanneemt, dat er eene behoorlijke verbinding wordt gemaakt. (c.q. telefonisch)

De commandant van de batterij bij Veldzigt krijgt de instructie om op grooten afstand te vuren, wanneer zich belangrijke doelen vertoonen langs de Hazekade en verder mede te werken tot afslaan van aanvallen op de stelling van het Ie Bataljon. Tegen vijandelijke afdeelingen, die langs het Rijn-access oprukken, mag alleen worden gevuurd, wanneer daartoe last wordt gegeven.

Nadat aan den linker vleugel alles is geregeld, vaart de Kolonel A. met een schuitje door de Molentogt van Veldzigt naar Bodegraven om de stelling van de daar geplaatste compagnie na te zien. Verder gaat hij de opstellingen van het IIIe en IVe Bataljon voor Bodegraven na en brengt daarin zoo noodig eenheid van opvatting om te komen tot een geheel, dat zoo sterk mogelijk is. Daarna wordt nog een bezoek gebracht aan de stelling van het IIe Bataljon langs den straatweg naar Gouda.

Het gedetailleerd behandelen van die stellingen zou mij

echter te ver voeren, en ook te veel in herhalingen doen vervallen.

Munitie-aanvulling.

Wil men de stelling hardnekkig verdedigen, dan is een ruime munitie-voorraad noodig. Aannemende, dat bij den man en in de voertuigen de reglementaire voorraad aanwezig is, dan zou de verdeeling als volgt kunnen zijn voor de bataljons der voorste linie:

De bij die bataljons aanwezige caissons worden geheel geleidigd en de voorraad verdeeld. Van de 46080 *) patronen krijgt elke compagnie er 11520; voorts heeft men er nog 5160 op de compagnieskar, die in dit geval ook kunnen worden uitgegeven. Totaal per compagnie 1668 pakjes van 2 houders, waarvan men er dus aan elk man 8 kan geven, zoodat hij totaal beschikt over $120 + 80 = 200$ patronen. Aangezien er niet gemarcheerd behoeft te worden, heeft deze vermeerdering met 80 patronen geen bezwaar.

Uit den infanterie-munitie-trein worden aan elk bataljon twee nieuwe caissons verstrekt, die zoo noodig op een vaartuig in de nabijheid van de stelling worden gereed gezet.

Geneeskundige Dienst.

Bij elk der bataljons in voorste linie blijft een officier van gezondheid met eenig personeel om de eerste hulp te verleenen en het vervoer der gewonden te regelen. Daarbij wordt, voor zooveel de gelegenheid daartoe bestaat, het vervoer te water toegepast.

Voor de troepen ten zuiden van den Rijn wordt eene hulpverbandplaats ingericht in eene hoeve ten noordwesten van het station Bodegraven. Voor die aan den Rijn en ten noorden daarvan een drijvende hulpverbandplaats op den Rijn en voor die aan het Mye-access eveneens een drijvende bij den Mye-watermolen. Een hoofdverbandplaats te Zwammerdam.

*) Door eene onlangs gewijzigde bepakking kan men per patroon-caisson nog 1700 patronen meer bergen.

Handelingen van den vijand.

In den loop van 14 Mei houdt de vijand voeling met onze voorposten, maar verricht daarop nog geen bepaalden aanval. Hier en daar ziet men kleinere patrouilles van wielrijders langs de wegen, die door enkele schoten zonder moeite worden afgewezen. Uit verkenningen en uit berichten van burgerpersonen blijkt, dat de vijand den geheelen dag gebruikt om troepen om Woerden te concentreeren. Woerden zelf is tegen den avond sterk belegd. Zegveld wordt tegen 6 uur n. m. bezet en voorposten vooruit gebracht tot de Slimmen Wetering. Rietveld en Barwoutswaarder krijgen meer troepen en Waarder wordt bezet. Dit alles wijst op eene voortzetting van de aanvallende beweging langs den Rijn.

De Kolonel A. acht het niet noodig, orders te geven voor het aflossen der voorposten. In het bataljon en in de compagnieën kan men zoo noodig kleine aflossingen bewerkstelligen.

Voor den nacht gelast de Kolonel A., dat een deel der troepen, te bepalen door de bataljons-commandanten, in de stelling moet overnachten.

De compagnie van het Ve Bataljon in de Molentogt moet in haar geheel in de stelling overnachten en verkrijgt daartoe de beschikking over eenig licht tentmaterieel.

Voorts vestigt de Brigade-Commandant nog eens de aandacht op de noodzakelijkheid om in de stellingen eenigen mondvoorraad en drinkwater gereed te zetten, voor het geval men daarin geruimen tijd moet doorbrengen.

Het zal misschien eenige verbazing wekken, dat de vijand niet met meer voortvarendheid optreedt en aldus aan den Kolonel A. een kostbaren tijd laat om zijne stellingen krachtig te versterken.

De Russisch-Japansche oorlog heeft mij versterkt in de meening, dat de gevechten en veldslagen niet dag in dag uit op elkaar zullen volgen, zooals bij tactische oefeningen op de kaart en manoeuvres, en dat men zeker mag rekenen nu en dan eenige dagen stilstand te zullen hebben. Waar het oorlogsterrein in Mandsjoerije dwong tot *weken* stilstand, zal ons moeilijke polderterrein den vijand toch ook wel dwingen

tot *dagen* stilstand om na geleverde gevechten zijne troepen te ordenen, op nieuw te groepeeren, verliezen en munitie aan te vullen en zich gereed te maken tot nieuwe gevechten.

Telefoon en Seingemeenschap.

De Kolonel A. beschikt over eene telefoonbrigade, waarbij beschikbaar zijn 4 toestellen en 10 rollen, elk van 800 M. draad. Hiermede kan gemaakt worden:

- a. een kantoor te Wierickerschans bij de voorposten,
- b. een kantoor te Bodegraven,
- c. een kantoor op den straatweg naar Gouda,
- d. een kantoor op het Mye-access bij Aan de togt.

Men heeft dan de voornaamste punten van de stelling met elkaar verbonden. Wordt het voorpostenbataljon teruggenomen, dan wordt de daarheen gelegde lijn ingetrokken en op nieuw gelegd naar de reserve, met een kantoor te Zwammerdam.

Van zeer groot nut zal het zijn wanneer men in de verschillende vakken van de stelling de onderdeelen met elkander in verbinding kan brengen door middel van een optischen seindienst, zooals die reeds thans bij verschillende regimenten van ons leger wordt beoefend volgens het stelsel-VREEDÉ. Hierdoor kan men zeer gemakkelijk de compagnieën met den Bataljons-Commandant in verbinding brengen en zelfs de sectiën met den Compagnies-Commandant. Men bereikt daarmede het zeer groote voordeel, dat het overbrengen van berichten door heen en weerlopende ordonnansen wordt voorkomen, waardoor men geene geweren aan het vuur onttrekt en het goed overkomen van een bericht niet in de waagschaal wordt gesteld door het misschien buiten gevecht stellen van den overbrenger.

Ik zal in deze studie niet verder ingaan op mogelijk te leveren gevechten, omdat ik alleen het inrichten en bezetten heb willen bespreken. In eene volgende studie komt het gevecht nog ter sprake.

ONDERSTELLING II.

WIERICKERSCHANS.

Troepen:

1 bataljon infanterie;
1 peloton cavalerie;
1 sectie veld-artillerie;
10 wielrijders.

Onderwerp:

Uitzetten van voorposten en aanval op de voorpostenopstelling.

Onderstelling.

De achterhoede van eene roode troepenmacht, die van Utrecht over Woerden in westelijke richting teruggaat, bevindt zich te 4 uur n. m. van 13 Mei 1907 nabij Wierickerschans.

De vijand houdt voeling met zwakke cavalerie en wielrijderpatrouilles.

De sterkte der achterhoede bedraagt:

2 bataljons infanterie;
1 peloton cavalerie;
1 batterij veld-artillerie;
10 wielrijders.

Te Wierickerschans ontvangt de commandant der achterhoede van den algemeenen bevelhebber de navolgende:

Order. (§ 214 V.V.)

4de Regiment Infanterie.
No.

Bodegraven, 13 Mei 1907,
3¹⁵ n. m.

1e. De vijand schijnt voorloopig niet verder te vervolgen.

- 2e. Ik leger mijne brigade om Bodegraven met het doel oostelijk van die plaats in eene verdedigende stelling een verder doordringen van den vijand in Holland langs den Rijn te beletten.
- 3e. Van uwe achterhoede zal één bataljon met twee sectiën veld-artillerie doormarcheeren en te Bodegraven nadere bevelen ontvangen.
Betrek met de overige troepen marschvoorposten.
- 4e. Te beveiligen van en met de Endelkade tot en met de Middelwetering. Het Rijn-access waarnemen tot Woerden.
Kleine nevenafdeelingen komen rechts op het Broekveldsche dijkje en links op de Noordzijds-kade.
- 5e. Bij vijandelijken aanval krachtig weerstand bieden aan de Kleine Wiericke. Voor overmacht teruggaan op Bodegraven.
- 6e. Verpleging van de proviandwagens, die te 6 uur n. m. aankomen en worden aangevuld door aankoop te Wierickerschans.
- 7e. Het woord is „Inktpot”.
- 8e. Ik ben te Bodegraven, hotel
Aldaar rapport te 9 uur n. m.

De Kolonel

A.

Alvorens te bespreken welke bevelen de Achterhoede-Commandant geeft, is het noodig na te gaan hoe de achterhoede thans staat.

Van den hoofdtroep der achterhoede staat één bataljon bij Weipoort op den zuidelijken weg, oostelijk daarvan de batterij en oostelijk daarvan één compagnie van het andere bataljon. Eene tweede compagnie van laatstbedoeld bataljon marcheert langs den noordelijken weg ter hoogte van de artillerie. Er zijn twee achtertroepen ingedeeld, elk ter sterkte van een compagnie infanterie en vijf wielrijders; zij marcheeren ongeveer ter zelfder hoogte ter weerszijden van den Ouden Rijn.

Van den zuidelijken achtertroep marcheert één sectie langs den spoorweg. Het peloton cavalerie volgt zelfstandig op ongeveer 2 K.M. achter de achterspitsen.

Schematisch, zal de achterhoede er aldus uitzien :

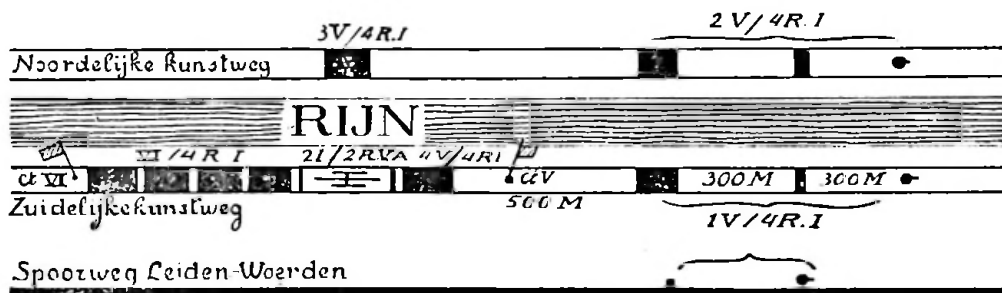

De Luitenant-Kolonel B, Commandant van het Ve Bataljon, laat, nadat hij de ontvangen order heeft gelezen, halt houden en geeft per wielrijder de navolgende orders :

Order (schriftelijk).

4e Regiment Infanterie
Ve Bataljon
No.

Wierickerschans, 13 Mei 1907,
4 uur n. m.

Aan Commandant VI/4 R. I.

Doormarcheeren naar Bodegraven en U melden bij den Regiments-Commandant.

*De Luitenant-Kolonel
B.*

Order (mondeling).

Aan Commandant 2 I/2 R. V.-A.

Laat een sectie te Wierickerschans te mijner beschikking, welker commandant zich onverwijld bij mij meldt.

Marcheer met de rest van uwe batterij door naar Bodegraven en meldt u bij den Commandant van het 4e Regiment Infanterie.

U kunt het VIe Bataljon voorbij draven.

Aangezien de vijand slechts met zwakkere patrolles voeling houdt, is er geen bezwaar om de vier compagnies-commandanten van het Ve Bataljon te ontbieden op den zuidelijken weg nabij Wierickerschans, omdat men dan veel gemakkelijker de verdere orders mondeling kan uitgeven en zoo noodig verduidelijken. De beide compagnies-commandanten, die ten noorden van den Rijn zijn, worden even overgezetz, waartegen geen bezwaar is, wanneer wij aannemen, dat zich bij elke troepenafdeeling eenige vaartuigen bevinden.

De Luitenant-Kolonel B. geeft nu, zoodra de compagnies-commandanten en de luitenant der artillerie zijn aangekomen, eene mondelinge order overeenkomstig het gestelde in § 215 V.V.

Voorpostenorder (mondeling).

4e Regiment Infanterie
Ve Bataljon
No.

Wierickerschans, 13 Mei 1907,
4³⁰ n. m.

- 1e. De vijand houdt slechts zwak voeling met cavalerie en wielrijders en ging niet verder dan Woerden.
- 2e. Onze troepen nemen stelling ten oosten van Bodegraven.
Wij blijven hier op marschvoorposten.
- 3e. *Opstelling der onderdeelen.*

4e compagnie vormt Voorpostendetachment I op het snijpunt van De Kleine Wiericke met den spoorweg Leiden—Woerden.

1e compagnie vormt Voorpostendetachment II op het punt, waar wij nu staan (zuidelijke kunstweg nabij den noordoostelijken saillant van de schans).

3e compagnie vormt Voorpostendetachment III op den kunstweg noordelijk van de rivier ter hoogte van het punt, waar wij nu staan.

2e compagnie komt als gros op den zuidelijken oever ten westen van de schans.

Sectie veld-artillerie komt in bewakingsstelling tusschen de schans en den spoorweg en bereidt het vuur voor op het Rijn-access en op den spoorweg.

Cavalerie blijft te Nieuwerbrug en patrouilleert gedurende den nacht tot Woerden om voeling met den vijand te houden.

Wielrijders trekken bij het invallen van de duisternis terug op het gros en rusten verder.

4e. *Regeling van den voorpostendienst.*

Voorpostendetachment I sluit den spoorweg af, bezet met één sectie het punt van samenkomst van de Endelkade met de Kleine Wiericke en patrouilleert tot den Papendijk.

Voorpostendetachment II sluit den weg af ten zuiden van den Rijn en in vereeniging met III de rivier zelve; patrouilleert tot Bekenes.

Voorpostendetachment III sluit den weg af ten noorden van den Rijn en in vereeniging met II de rivier zelve; plaatst een gedetacheerden post op een vaartuig in de Middewetering en patrouilleert tot de Bree.

5e. Bij vijandelijken aanval wordt hardnekkig weerstand geboden aan de Kleine Wiericke, dus in de lijn der voorpostendetachementen.

6e. Alle afdeelingen kunnen onder dak worden gebracht, doch blijven gekleed. Paarden en stukrijders onder dak bij het gros. De paarden blijven opgetuigd. De kanonniers legeren bij de stukken.

Het eten wordt bij de compagnieën gereed gemaakt en genomen van den bagagetrein.

De proviandwagens worden te 9 uur n. m. aangevuld bij het gros door de zorg van den luitenant-kwartiermeester.

Van binnen naar buiten niemand door laten; van buiten naar binnen alles onder geleide doorzenden naar het gros.

7e. Ik bevind mij bij Voorpostendetachment II.

8e. Woord: „Inktpot.”

De Luitenant-Kolonel

B.

Opmerkingen.

Naar aanleiding van de hier gegeven voorpostenorder wil ik nog eenige punten bespreken.

In de eerste plaats eene waarschuwing tegen de naar mijne meening verkeerde opvatting om in dit bevel letterlijk over te nemen, wat in de instructie werd vermeld. In het schema van § 215 wordt wel verwezen naar de punten 1e, 2e, 5e en 6e der instructie, doch dat wil alleen zeggen, dat men de zelfde stof moet behandelen, niet letterlijk herhalen wat in de instructie stond. Het zal dikwijls noodig zijn om meer te zeggen, soms wenschelijk om minder te zeggen. Als voorbeeld wijs ik in dit geval op punt 5e. De Voorposten-Commandant moet weten, dat hij voor overmacht terug moet gaan op Bodegraven, maar het is onnoodig en zelfs niet gewenscht om dit aan de troepen mede te deelen, want het oogenblik van teruggaan mag alleen door den Luitenant-Kolonel B. worden beoordeeld en niet door de compagnies-commandanten. Zoo ook punt 6e. Van hetgeen daaronder in de instructie vermeld staat, kan de algemeene commandant veel overlaten aan den Voorposten-Commandant, doch deze zal bijv. omtrent de slagvaardigheid zeker orders moeten geven. Men zal dus nimmer de schema's uit onze voorschriften slaafs mogen opvolgen, doch zich behoorlijk rekenschap geven, wat in het bepaalde geval de ondercommandanten, voor wie het bestemd is, moeten weten.

Beschouwen wij vervolgens de punten zelven van meer nabij.

Omtrent 1e en 2e valt niets bijzonders te zeggen dan dat degene, die de voorpostenorder uitgeeft, onder 1e nog mededeelingen kan doen omtrent hetgeen hij zelf nog van den vijand te weten kwam.

Uit punt 3e blijkt, dat de voorpostendetachementen gebracht zijn in de lijn, die door den Voorposten-Commandant voorloopig moet worden vastgehouden. Dit heeft het groote voordeel boven eene opstelling van die compagnieën meer voorwaarts,

dat zij nu bij een vijandelijken aanval niet dadelijk terug behoeven te gaan.

De artillerie komt in bewakingsstelling op een punt, vanwaar men hoopt de wegen op beide Rijnovers te kunnen beschieten. Door de richting, die de rivier neemt tusschen Weyland en Nieuwerbrug, bestaat voor deze hoop wel grond.

Er zou ook iets voor zijn geweest om op elken Rijnover één stuk te plaatsen, maar de Luitenant-Kolonel B. zag daarvan af, omdat de wegen toch niet in de lengte te bestrijken zijn en hij meer verwacht van het optreden der geheele sectie onder een officier dan van de gescheiden stukken, waarvan dan één onder een onderofficier komt te staan.

De cavalerie onderhoudt gedurende den nacht de voeling met den vijand; ik hoop later aan te toonen, dat dit minder goed is.

De wielrijders zijn gedurende den afgelopen dag zoodanig in actie geweest, dat zij dringend behoefte hebben aan rust.

Eene belangrijke vraag voor den Voorposten-Commandant was of hij gebruik zou maken van de Wierickerschans.

Deze schans is een zeer groot, hoog verdedigingswerk, dat ongetwijfeld het voordeel heeft van groote stormvrijheid, door de breede en diepe gracht, welke er omheen ligt. Toch maakt onze Voorposten-Commandant er liever geen gebruik van, omdat de taak der voorposten niet is om tot het uiterste stand te houden, maar ten slotte voor overmacht terug te wijken op de hoofdstelling ten oosten van Bodegraven.

Troepen, die deze schans bezet hebben, zullen daaruit tijdens een gevecht zeer moeilijk kunnen teruggaan. Voorts vormen de wallen van deze versterking een gemakkelijk te vinden en te beschieten doel voor vijandelijke artillerie, die er vermoedelijk vrij spoedig in zou slagen om het aan de bezetting onhoudbaar te maken.

Dergelijke hoge schansen zijn tegenwoordig zelfs als steunpunten van eene hardnekkig te verdedigen stelling niet zeer geschikt meer, ook omdat men er geene scherfvrije onderkomens in vindt.

In de voorpostenlinie namen wij die schans dan ook niet op; noch als steunpunt, omdat men achter de Kleine Wiericke beter staat; noch als artillerie-positie, omdat de sectie beter verborgen staat in een of ander perceeltje houtgewas ten zuiden van de schans; noch als dekking voor de reserve-compagnie, omdat deze beter gedekt staat achter de schans en daar beter hare bewegingsvrijheid behoudt.

Slechts als observatiepunt zal de hooge wal wellicht diensten kunnen bewijzen.

Handelingen der Compagnieën.

Beginnende aan den rechter-vleugel, vinden wij eerst het Voorpostendetachment I aan den spoorweg. Dit wordt uitgezet door de 4e Compagnie, die bij ontvangst van de order ongeveer bij Weipoort staat.

De compagnie marcheert zuidelijk langs den Langen Weidschen weg, wat zonder veiligheidsmaatregelen kan geschieden, omdat de 1e Compagnie zich nog als achtertroep meer oostelijk bevindt.

De opdracht luidt: „sluit den spoorweg af, bezet met één sectie het punt van samenkomst van de Endelkade met de Kleine Wiericke en patrouilleer tot den Papendijk.”

De Compagnies-Commandant laat zijne compagnie halt houden bij den spoorwegovergang en overziet vandaar het terrein, dat hem ter bewaking is aangewezen.

Aangezien dit ter weerszijden van den spoordijk geheel open is, meent hij, dat het onnoodig is, een veldwacht langs den spoorweg vooruit te schuiven, ook omdat de terugtocht van deze groote bezwaren zou hebben.

Daarom besluit hij zijne compagnie als volgt te verdeelen:

3 sectiën ten westen van de spoorbrug over de Kleine Wiericke, waarvan één sectie aldaar als veldwacht optreedt. Deze sectie schuift een gedetacheerden post vooruit tot aan de Dubbele Wiericke bij de Kraanbrug (10 man).

1 sectie bij den Kievietsheuvel, westelijk van de Kleine Wiericke.

Bij den spoorwegovergang in den Langen Weidschen weg worden nu de navolgende orders uitgegeven aan de vier sectie-commandanten en aan een sergeant, die bestemd wordt om met een korporaal en 8 man bij de Kraanbrug te komen.

Deze orders bevatten in hoofdzaak de gegevens, die volgens § 226 V. V. aan de veldwacht-commandanten worden verstrekt.

1e. De vijand is ons met zwakke afdeelingen cavalerie en wielrijders gevolgd en bevindt zich richting Woerden.

Ons bataljon blijft op voorposten achter gindsche terrein-afscheiding (wijst naar de Kleine Wiericke).

Mijne compagnie komt op den rechter vleugel. Aan die terrein-afscheiding moet krachtig weerstand worden geboden.

2e. De 1e sectie komt op Veldwacht N^o. 1 bij den Kievietsheuvel, dat is gindsche hoeve (wijst daarheen); de 2e sectie komt op Veldwacht N^o. 2 achter de Kleine Wiericke bij de spoorbrug; de 3e en 4e sectie rusten onmiddellijk ten zuidwesten van die brug in eene zich daar bevindende kleine hoeve, voor zooveel daar ruimte is.

3e. Langs den kortsten weg daarheen marcheeren.

4e. Zuidelijk komt veel meer achterwaarts op het Broekveldsche dijkje (wijst op de kaart) eene afdeeling onzer neventroepen.

Noordelijk sluit de 1e compagnie den weg af, die ten zuiden van den Rijn loopt.

5e. Beide veldwachten houden bij vijandelijken aanval stand. Het andere peloton komt dan in de zelfde lijn.

6e. Patrouilles van Veldwacht N^o. 1 gaan tot Waarder (wijst naar den kerktoren) en nemen vooral den Langen Weidschen weg waar; van Veldwacht N^o. 2 tot de halte Bekenes (wijst deze op het terrein aan). Veldwacht N^o. 2 plaatst een gedetacheerden post bij de Kraanbrug (wijst deze op het terrein aan) om de nadering des vijands naar de

Wiericke tijdig te melden. Optische seinverbinding moet worden gemaakt van den gedetacheerden post naar de veldwacht en van Veldwacht N^o. 2 naar N^o. 1.

7e. Van buiten naar binnen wordt alles, wat zich aan de voorposten meldt, naar den Compagnies-Commandant gebracht. Van binnen naar buiten niemand doorlaten.

8e. Omtrent de voeding zullen nadere aanwijzingen worden gegeven.

De beide veldwachten bivakkeren. De beide reserve-sectiën legeren in het huisje bij de brug en onder afdaken, die achter den dijk kunnen worden gemaakt. Rookten toegestaan, overigens geen vuur aanmaken.

9e. Wijzigingen voor den nacht zoo noodig te bepalen door de sectie-commandanten.

10e. Woord: „Inktpot.”

11e. De sectie-commandanten worden vervolgens op het terrein georiënteerd en hen wordt aanbevolen, zich de beschikking over overgangsmiddelen te verzekeren.

Naar de kaart van den Compagnies-Commandant nemen zij eene vluchtige terreinschets.

Dijken mogen niet worden doorgegraven en bruggen niet worden vernield.

Nadat deze bevelen zijn gegeven, gaat de 1e sectie zuidelijk, de gedetacheerde post oostelijk en de rest van de compagnie westelijk om de aangeduide plaatsen te bereiken.

Om niet te uitvoerig te worden, zal ik de handelingen der veldwachten en van den gedetacheerden post niet verder beschrijven. Over dag worden geene andere posten uitgezet dan een voor het geweer. Bij nacht zullen de veldwacht-commandanten eenige posten op ongeveer 200 M. oostwaarts van de Kleine Wiericke brengen.

Door den Compagnies-Commandant wordt nagegaan hoe men de stelling achter de Kleine Wiericke het best kan bezetten.

Op het terrein zal moeten blijken of men achter den Prinsendijk kan stelling nemen, dan wel of het beter is op schuiten in de vaart te gaan zitten.

Enkele maatregelen zullen noodig zijn om de stelling in te richten.

Het peil van de Kleine of Enkele Wiericke is hoogstens — 0.22 A. P.; stijgt de boezem van Woerden hooger, dan wordt de sluis bij de schans gesloten. Kadehoogte — 0.04 A.P. Het zomerpeil van den Weipoortpolder is — 1.50 A. P., zoodat de dijk ongeveer 1 M. boven het terrein ligt. De Zuidzijdsche polder is iets dieper.

Voorpostendetachment II heeft tot opdracht gekregen: „Sluit den weg af ten zuiden van den Rijn en in vereeniging met III de rivier zelve; patrouilleer tot Bekenes”. De 1e compagnie moet komen te staan op den kunstweg ten zuiden van de rivier ten noordoosten van de Wierickerschans. Op het oogenblik, waarop de order wordt ontvangen, is deze compagnie als achtertroep op den zuidelijken weg tusschen Nieuwerbrug en De Bree. De Compagnies-Commandant vraagt van den Bataljons-Commandant even te mogen beschikken over een wielrijder en hij zendt aan den oudsten luitenant der compagnie de order weer door te marcheeren in westelijke richting.

De beschikbare tijd gebruikt hij om het terrein nabij zijn opstellingspunt te verkennen. Vooreerst de stelling aan de Kleine Wiericke, die hij met zijne compagnie bij een vijandelijken aanval zal moeten bezetten en voorts het voorgelegen terrein.

Eene nadere bespreking met den Bataljons-Commandant, die daar ter plaatse was, deed hem afzien van zijn aanvankelijk voornemen om stelling te nemen in de schans zelve.

De oostelijke dijk langs de Kleine Wiericke vormt eene zeer goede dekking, maar die kan alleen worden gebruikt, wanneer men den troep een veiligen terugtocht verzekert door vaartuigen gereed te leggen. Er zal echter niet kunnen worden stelling genomen op de vaartuigen zelve, omdat men dan te ver van de dekking verwijderd is. Liggende tegen het westelijk talud

heeft men eene goede vuurstelling en om het overgaan op de

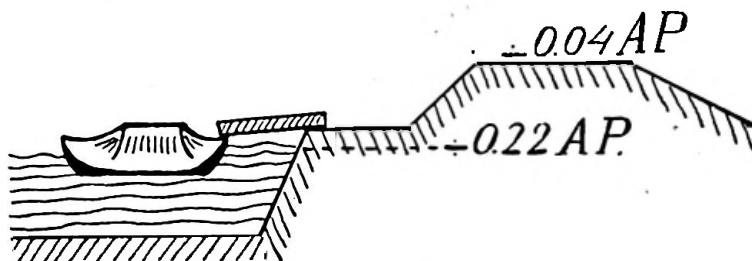

aangevoerde schuiten mogelijk te maken, worden eenige planken gelegd. Het dijkje is echter van geringe beteekenis.

Het bedekte karakter van het terrein ter weerszijden van den kunstweg maakt het noodig, een veldwacht naar 's vijands zijde vooruit te schuiven.

De Compagnies-Commandant bevindt zich aan het punt, waar de Lange Weidsche weg zuidelijk afbuigt, als zijne compagnie komt aanmarcheeren. Hij laat halt houden en ontbiedt de drie sectie-commandanten van den achtertroep. De vierde sectie bevindt zich meer oostelijk als spits en tusschenlid en blijft voorloopig beveiligen.

De 3e en 4e sectie ontvangen bevel om dadelijk door te marcheeren naar de Kleine Wiericke en daar een vijftigtal niet te groote schuiten bijeen te brengen. Voorts aldaar nadere bevelen af te wachten.

De 2e sectie komt als veldwacht aan den Langen Weidschen weg en de Sectie-Commandant ontvangt de navolgende

I n s t r u c t i e .

4e Regiment Infanterie.
Ve Bataljon.
1e Compagnie.
No.

Weipoort bij Wierickerschans,
13 Mei 1907,
4.30 n. m.

- 1e. De vijand heeft niet verder dan Woerden vervolgd. Mijne compagnie neemt stelling \pm 500 M. verder westelijk aan de Kleine Wiericke,
Onze 1e sectie en de cavalerie zijn oostelijk.

- 2e. Uwe sectie blijft hier als veldwacht om te bewaken van en met de rivier tot 500 M. ten noorden van den spoorweg. Andere veldwachters zet ik niet uit.
- 3e. De veldwacht dient slechts tot waarschuwing. Voor overmacht teruggaan op de compagnie.
- 4e. Patrouilles zenden tot Bekenes.
Verband zoeken met de nevencompagnie, die op den noordelijken Rijnover komt en met die, welke aan den spoorweg komt.
- 5e. Niemand van binnen naar buiten doorlaten. Van buiten naar binnen alles onder geleide opzenden naar den Compagnies-Commandant.
- 6e. Voeding zal van de compagnie worden toegezonden omstreeks 7 uur n.m. De veldwacht kan onder dak worden gebracht, maar blijft gekleed.
- 7e. Geen vuur aanleggen buitenshuis. Rookten toegestaan.
- 8e. Voor den nacht geene wijzigingen.
- 9e. Woord „Inktpot.”
- 10e. Den Sectie-Commandant wordt gelegenheid gegeven, even een schets te nemen van de kaart, mits hij deze daarna laat terugbrengen.

De Compagnies-Commandant zendt vervolgens een ordonnans naar de 1e sectie met de mededeeling, dat een veldwacht wordt uitgezet te Weipoort en dat de sectie moet terugkomen, zoodra die veldwacht de beveiliging heeft overgenomen.

Daarna gaat de Compagnies-Commandant weer naar de Kleine Wiericke en geeft verder bevelen voor het inrichten van eene stelling aldaar, zooals boven reeds werd beschreven, alsmede voor het verrichten van enkele opruimingen vóór de stelling.

Voorts worden maatregelen genomen om de compagnie geconcentreerd onder dak te brengen in de huisjes onmiddellijk

oost van de Kleine Wiericke; eene wacht ter sterkte van eene groep blijft op den weg staan.

Voorpostendetachment III wordt betrokken door de 3e Compagnie op den noordelijken Rijnsoever met opdracht: „Sluit den weg af ten noorden van den Rijn en in vereeniging met II de rivier zelve; plaats een gedetacheerden post op een vaartuig in de Middelwetering en patrouilleer tot De Bree.”

De compagnie bevindt zich op dit oogenblik ten noorden van de rivier tusschen de beide molenloopen naar de stoomgemalen. De Compagnies-Commandant besluit de hoofdmacht zijner compagnie te brengen achter den meest westelijken molenloop en een veldwacht aan den oostelijken molenloop. Ik zal de instructie voor de veldwacht thans niet neerschrijven; zij komt in hoofdzaak overeen met die, welke werd behandeld bij het voorpostendetachment ten zuiden van den Rijn.

De compagnie betreft oordbivak in de huisjes onmiddellijk bij Pl. 44 na de bij een vijandelijken aanval in te nemen stelling nog te hebben ingericht en enkele opruiming en te hebben verricht.

Een groep blijft als piket bij de brug staan.

Maatregelen worden genomen om uit den zuidelijken vleugel van de in te nemen stelling vuur te kunnen brengen op de rivier in vereeniging met den noordelijken vleugel van de 1e Compagnie.

Door de hoofdmacht der compagnie wordt een gedetacheerde post geplaatst op een vaartuig in de Middelwetering om nadering van patrouilles op vaartuigen door die Wetering tijdig te signaleeren en zoo mogelijk te beletten.

De 2e Compagnie legerd in verschillende woningen ten westen van de schans en bereidt het noodige voor om zuidelijk om de schans te kunnen oprukken naar de 4e Compagnie, langs de schans naar de 1e Compagnie en over den Rijn naar de 3e Compagnie. Tot dit laatste doel worden eenige groote vaartuigen gereed gelegd; zoo mogelijk eenige flinke

dekschuiten, die elk wel 25 man kunnen overzetten en die men ook reeds had moeten gebruiken om op den zuidelijken oever over te gaan.

Artillerie.

Wat kan de sectie artillerie doen om haar vuur voor te bereiden?

Zij kiest hare opstelling ongeveer bij de l van Stoomgemaal ten zuiden van de schans, waar zij hare opstelling kan maskeeren in het houtgewas en indirect moet vuren over den Prinsendijk heen.

Het vuur wordt vastgelegd op de Kraanbrug, op de sluis en ophaalbrug aan het noordeinde van de Dubbele Wiericke en op een huis nabij Pl. 46 op den noordelijken oever. Om dit laatste te verkrijgen, moet ten zuiden van Boschlust eene opening in het houtgewas worden gekapt, waartoe een sectie van de 2e Compagnie wordt aangewezen.

Om het vuur te regelen, wordt een observatiepost gemaakt op den zuidoostelijken saillant van de schans. De Sectie-Commandant der artillerie leidt van daar zijn vuur door middel van seinen.

In de stelling worden de stukken (kanon en caisson) in batterij gebracht en de voorwagens komen vlak west van de schans, waar paarden en stukrijders in een paar huisjes worden ondergebracht.

Van de kanonniers blijft eene wacht van een korporaal en 4 man bij de stukken en de rest legert in het kleine huisje vlak er achter.

Cavalerie.

Hoe houdt de cavalerie gedurende den nacht voeling? De commandant van het peloton blijft te Nieuwerbrug en gedraagt zich daar in het algemeen als eene veldwacht. Ingevolge de instructie, die hij van den Voorposten-Commandant ontvangt, zendt hij nu en dan eene patrouille langs beide oevers tot Woerden.

Uit dien patrouillegang blijkt al spoedig, dat posten van den vijand staan bij Pl. 51 op beide Rijn oevers. Eene patrouille over Waarder leerde, dat ook bij Kromwijk vijandelijke patrouilles werden ontwaard en eene andere, die bij Pl. 50 noordelijk ging, vond patrouilles op den weg door 's-Gravesloot.

Dit alles werd nog bij daglicht vastgesteld en gemeld.

Men verkreeg daarnit den indruk, dat eene zwakke vijandelijke macht te Woerden overnachten wilde en dat deze zich in de onmiddellijke omgeving beveiligde.

Gedurende den nacht werd nog tweemaal eene patrouille van drie huzaren langs den zuidelijken weg gezonden en tweemaal langs den noordelijken weg.

De eerste patrouilles langs beide wegen stuitten op vijandelijke infanterie-patrouilles en gingen daarna terug.

De beide volgende patrouilles vielen in hinderlaag. Van die op den zuidelijken oever keerde tegen 4 uur 's morgens één man te voet terug; van de andere had men te 5 uur v. m. nog niets vernomen. Inderdaad is het voor eene vijandelijke infanterie-patrouille al heel gemakkelijk om de cavalerie-patrouille eerst te laten voorbij trekken en haar daarna den terugweg af te snijden, want de cavalerie kan des nachts zeker niet van de wegen af. Ik zou hieruit de conclusie willen trekken, dat cavalerie bepaald ongeschikt is om in polderterrein en vooral des nachts patrouilles langs de wegen te rijden.

Vijandelijke infanterie-patrouilles kwamen tegen den morgen tegenover de cavalerie-posten bij Nieuwerbrug en werden daar door vuur afgewezen.

Het zou in dit geval ongetwijfeld beter zijn geweest om de cavalerie bij nacht maar geheel achter de voorposten terug te halen en een sectie of een peloton infanterie bij Nieuwerbrug te laten om van daaruit tegen Woerden te patrouilleeren langs de beide kunstwegen en langs den spoorweg.

Nemen wij aan, dat gedurende den nacht niets naders van den vijand wordt vernomen, dan dat zijne patrouilles zich in den omtrek van Woerden bewegen.

In den vroegen morgen van 14 Mei worden door de compagnies-commandanten in hun rayon observatieposten geplaatst op daartoe geschikte punten. Zelfs waar men geene torens of hooge heuvels aantreft, kan men toch dikwijls goede observatiepunten vinden.

In elke compagnie worden de vooruitgeschoven en op wacht zijnde afdeelingen omstreeks 5 uur v. m. afgelost (§ 243 V.V.). Aflossen van de voorpostendetachementen zou om de 2×24 uren moeten plaats hebben, zoodat daarvoor hier nog geene aanleiding bestaat. Hoe lang de voorposten zullen moeten uitstaan, is nog niet te zeggen, daar dit geheel afhangt van de maatregelen des vijands. Uit het bataljon kan men in dit geval de voorposten niet aflossen. Aangezien het mogelijk is, dat de toestand meerdere dagen onveranderd blijft, zal men zeker in den morgen van 16 Mei een ander bataljon op voorposten moeten brengen alsmede eene andere sectie veldartillerie. Wanneer men aan de cavalerie en wielrijders als regel des nachts rust geeft, behoeven die niet te worden afgelost.

Volgens het vorige velddienstvoorschrift moest men overgaan tot stelselmatige voorposten. Ik meen, dat juist het hier behandelde voorbeeld aantoont, hoe goed men heeft gedaan door dit niet meer zoo bindend voor te schrijven.

Vijandelijke aanval.

Tegen 8 uur v. m. van den 14en Mei melden uitgezonden wielrijder-patrouilles, dat er aan 's vijands zijde meer beweging komt. De beide wegen langs den Rijn zijn echter zoozeer bedekt, dat men daarlangs geene troepen kan zien marcheeren. Wel echter seint de gedetacheerde post in de Middelvetering, dat men bij Rietveld stofwolken waarneemt, die wijzen op den marsch van eene colonne. Langs den spoorweg ziet men ook op grooten afstand troepen naderen.

Omstreeks 9 uur komt de cavalerie van Nieuwerbrug terug met de wielrijders, omdat dit tegenover vijandelijke infanterie noodig werd.

Ter zelfder tijd ontstaat een vuurgevecht van den gedetacheerden post aan de Dubbele Wiericke tegenover eene troepenmacht, geschat op een compagnie, die langs den spoorweg nadert. De gedetacheerde post (10 geweren) ligt achter den westelijken dijk en kan van daar gedekt vuren op den naderenden vijand. Zij begint haar vuur op grooten afstand (1200 M.). De vijandelijke compagnie ontwikkelt dadelijk twee sectiën in zeer breed front (4 pas tusschen de manschappen) en behoeft zich daardoor niet lang te laten ophouden door den gedetacheerden post. Zich bedreigd ziende door eene linie van ruim 300 M. breedte, die door het terrein voorwaarts komt, moet die post spoedig teruggaan, ook al vuurt de vijand nog niet veel.

Ook van de afdeelingen des vijands, die langs de beide kunstwegen oprukken, worden sectiën verspreid, toen vuur werd ontvangen.

De vijand zal zodoende gestadig voorwaarts kunnen komen, zij het ook niet zeer vlug door het moeilijke terrein.

Inmiddels is het voorpostendetachement aan de Wierickerschans in zijne stellingen aan de Kleine Wiericke gegaan.

Wil men met het bezetten van die stelling succes hebben, d. w. z. eene belangrijke vijandelijke macht tot ontwikkeling nopen en eene verkennende afdeeling tegenhouden, dan zal men breed front moeten nemen en daardoor eene nagenoeg aaneengeschakelde linie moeten vormen van en met den Kievietsheuvel tot en met het stoomgemaal ten noorden van Wierickerschans, zijnde 2000 M. In de vakken op open terrein kan deze linie zeer ijl zijn, aan den Rijn daarentegen zal men goed doen, de manschappen dichter bij elkaar te plaatsen. Voor de beide aan de rivier staande compagnieën is het voorts noodig om een sectie als ondersteuningstroep achter te houden; voor de compagnie aan den spoorweg echter niet. Deze laatste heeft dan ook het breedste front (ongeveer 1000 M.).

Of men aan den Rijn eenig vrij schootsveld heeft, is uit de kaart moeilijk op te maken.

Men heeft zeker tijd gehad om eenige opruimingen te ver-

richten en als men dien tijd goed heeft gebruikt, zal men aan eene tamelijk groote overmacht geruimen tijd weerstand kunnen bieden.

Door krachtig artillerie- en infanterievuur zal men moeten trachten, den vijand tegen te houden, doch deze zal zeker niet nalaten, ook zijne troepen te ontwikkelen en artillerie in batterij te brengen, bijv. ten westen van Rietveld tegen de stelling ten noorden van den Rijn; ten zuiden van Bekenes tegen die ten zuiden van den Rijn.

Voor den Commandant van het voorpostenbataljon der roode partij is het in de eerste plaats van belang om te zorgen, dat de vijand lang in het onzekere wordt gelaten omtrent de vlegels. Dit is verkregen door de sectie bij den Kievietsheuvel, die wellicht nog een groep veel verder zuidelijk zou kunnen brengen, en door den gedetacheerden post in de Middelwetering.

Een voornaam punt, waaromtrent de Bataljons-Commandant zal hebben te beslissen, is het gebruik van zijne reserve-compagnie.

Moet hij die in de voorste linie brengen om den vijand met alle krachten een doordringen te beletten, of is het beter, die te gebruiken tot dekking van den terugtocht?

Men zal natuurlijk niet spoedig te weten kunnen komen of men met een hoofdaanval, dan wel met eene krachtige verkenning te doen heeft, doch vooral in het laatste geval is het van veel gewicht om een doordringen tot onze hoofdstelling bij Bodegraven zoo lang mogelijk te beletten.

Ik meen, dat het voorpostenbataljon voor een druk in het midden niet mag wijken, zoo lang de commandant nog over één geweer beschikt, en dat hij dus in dat geval de reserve-compagnie behoort in te zetten, alvorens aan teruggaan te denken.

Wanneer hij daarentegen bemerkt, dat nieuwe troepen zich in breede fronten door de polders ontwikkelen, wanneer hij voorts eene zeer groote artillerieontwikkeling bij den vijand waarneemt, dan is het duidelijk, dat men te doen heeft met eene verkenning, die onmiddellijk gevolgd wordt door een

doorgezette aanval, waartegen men met zijne zwakke krachten toch niet lang weerstand zal kunnen bieden. Men zal bovendien in dat geval al spoedig medewerking verkrijgen van de artillerie uit de stelling bij Bodegraven.

Blijkt dus duidelijk een hoofdaanval, dan komt het mij beter voor, niet te lang stand te houden, doch onder dekking van de reserve-compagnie terug te gaan op de hoofdstelling. Het zal daarbij nog een tamelijk lastig vraagstuk zijn om bij dien terugtocht de hoofdstelling niet te veel te maskeeren.

Den aanval van den vijand heb ik mij aldus voorgesteld :

Onderstelling Blauwe partij.

Op den 13en Mei is van een door Utrecht voortrukkend leger een detachement van 2 eskadrons cavalerie en een compagnie wielrijders aangewezen om over Woerden voeling te houden met den terugtrekkenden vijand. Dit detachement, tegen den avond versterkt met een compagnie infanterie, brengt den nacht van 13/14 Mei door te Woerden.

Op 14 Mei zal het blauwe leger om Woerden worden samengetrokken. In den vroegen morgen komen daar nog 7 compagnieën aan met een batterij veld-artillerie.

De commandant van het geheele detachement Woerden, sterk :

- 2 bataljons infanterie,
- 2 eskadrons cavalerie,
- 1 batterij veld-artillerie,
- 1 compagnie wielrijders,

ontvangt de opdracht om daarmede in den morgen van 14 Mei eene krachtige verkenning te doen langs den Rijn om na te gaan of de vijand ergens stelling heeft genomen en zoo ja, waar.

Ingevolge deze onderstelling zond de Detachements-Commandant :

- a. 1 bataljon infanterie, 1 sectie wielrijders en 2 sectiën veld-artillerie langs den kustweg noordelijk van den Rijn.

b. 3 compagnieën infanterie, 1 sectie wielrijders en 1 sectie veld-artillerie langs den kunstweg zuidelijk van den Rijn.

c. 1 compagnie infanterie langs den spoorweg.

d. 1 eskadron cavalerie met $\frac{1}{2}$ sectie wielrijders over Zegveld.

e. 1 eskadron cavalerie met $\frac{1}{2}$ sectie wielrijders over Waarder.

Het is op de kaart moeilijk uit te maken of deze verkenning er in zal slagen om het voorpostenbataljon, dat door een sectie artillerie wordt gesteund, tot teruggaan te nopen.

Ik meen, dat er alle kans bestaat, dat de krachten van den aanvaller eerder zullen zijn uitgeput dan het weerstandsvermogen van den verdediger en dat eerstgenoemde moet teruggaan, omdat hij niet wordt ondersteund.

Wij nemen dus aan, dat de aanvaller tegen den avond terugtrekt in de lijn Rietveld—De Bree—Waarder en dat de verdediger zijne oude voorpostenstelling weer inneemt.

ONDERSTELLING III.

M Y E.

Troepen :

- 4 bataljons infanterie ;
- 3 batterijen veld-artillerie ;
- 1 sectie wielrijders.

Onderwerp :

Nachtelijke opmarsch, gevolgd door een aanval over open terrein bij het aanbreken van den dag.

Algemeene Oorlogstoestand.

Roode troepen hebben eene stelling bezet ten oosten van Bodegraven en Zwammerdam.

Blauwe troepen willen verder in Holland doordringen.

Bijzondere oorlogstoestand Blauwe troepen.

Van eene sterke blauwe troepenmacht is op 14 en 15 Mei 1907 een deel om Woerden samengetrokken; een ander deel opereert tegen Noorden.

Een detachement van :

- 4 bataljons infanterie,
- 3 batterijen veld-artillerie,
- 1 sectie wielrijders (40 man),

onder bevel van den Kolonel Q., bevindt zich sedert den avond van 14 Mei te Zegveld.

De Commandant heeft toen reeds de voorloopige aanwijzing ontvangen, dat hij bij de algemeene voorwaartsche beweging op 16 Mei, zal worden belast met het uitvoeren van den

aanval in de terreinstrook van en met de Mye tot de Myekade. Algemeene richting op Zwammerdam.

In den namiddag van 15 Mei te 5 uur wordt deze aanwijzing aangevuld met de order om zoodanig op te marcheeren, dat de aanval op 's vijands stelling met het aanbreken van den dag wordt doorgezet. (Zonsopgang 4.10 v. m.).

De hoofdmacht zal langs het Rijn-access oprukken.

Gevraagd :

1^o. Welke voorbereidingen treft de Commandant te Zegveld op 15 Mei?

2^o. Welke bevelen geeft hij voor den opmarsch en hoe wordt deze uitgevoerd?

Deze onderstelling vormt wederom eene episode uit den cyclus, waartoe ook de vorigen behoorden.

Ik wil thans trachten, een deel te schetsen van den algemeenen aanval, die na voorafgegane verkenningen wordt ondernomen op de stelling bij en ten noorden van Bodegraven, die in N^o. I werd behandeld.

Waar de vijand heeft stelling genomen en hoe sterk die stelling bezet is, zal men bij de blauwe partij natuurlijk eerst kunnen weten uit verkenningen op 15 Mei en dan nog slechts ten deele. Die verkenningen vormen het voornaamste deel van de voorbereidingen op den 15en Mei, voorts het bijebrengen van overgangsmiddelen en het voorloopig verplaatsen van sommige troepenafdeelingen.

De Kolonel Q. kwam tegen den avond van 14 Mei te Zegveld aan en heeft toen voorposten uitgezet in engen kring. Op deze voorposten zal ik thans niet nader ingaan. Alleen zij vermeld, dat uit de door die voorposten uitgezonden patrouilles bleek, dat de Roskam aan de noordwestzijde van de Hazekade bezet was; De Laet en de Kooiwoning ten noorden van De Laet echter niet.

Verkenningen.

Op 15 Mei heeft men den geheelen dag tijd voor verdere verkenningen, zoowel door een groot aantal patrouilles uit te zenden als door het afzoeken van het terrein met goede kijkers.

Dit laatste geschiedt door officieren met enkele manschappen naar gunstige punten te dirigeeren om waar te nemen. Zij gaan wel gedeeltelijk met de uit te zenden patrouilles mede, doch zijn daarvan verder onafhankelijk.

Aangezien de Roskam bezet bleek, gaan kleine patrouilles door den Myepolder naar het Mye-acces om na te gaan of zich langs de geheele lengte daarvan vijandelijke afdeelingen bevinden, dan wel of men slechts met eene vooruitgezonden afdeeling te doen heeft. Verder worden patrouilles gezonden over de Nieuwkoopsche plassen om te zien in hoeverre men van de overzijde iets te vreezen heeft en eindelijk gaan er patrouilles naar het zuidwestelijk gedeelte van het Mye-acces.

Die patrouillegang wordt aldus geregeld :

a. een sectie infanterie, verdeeld in patrouilles, gaat uit de lijn De Laet—de Kooiwoning tegen Moleneinde en Zuidhoek van Nieuwkoop.

b. een sectie infanterie, verdeeld in patrouilles, gaat tegen het vak Bouwlust—de Roskam.

c. een sectie infanterie, verdeeld in patrouilles, gaat tegen het vak Aan de togt—Veldzigt.

In elk dier vakken wordt een officier afzonderlijk belast met de kijkerwaarneming, terwijl bij elke sectie behalve de commandant nog een officier wordt ingedeeld als patrouillecommandant.

Men zal zodoende op elk dier vakken 4 à 5 sterke patrouilles kunnen afzenden, waarvan twee onder een officier (of als zoodanig dienstdoende). Voorts moet elke patrouillegroep zorgen, van een geschikt punt optische seingemeenschap te maken naar een door den Brigade-Commandant aan te wijzen punt aan het zuidoosteinde van de Hazekade.

De patrouilles gaan te 5 uur v.m. van Zegveld uit.

Ik meen, dat men op boven geschetste wijze de meeste kans zal hebben om betrouwbare gegevens omtrent den vijand te verzamelen in dit zeer open terrein.

Aanval op de Roskam.

Nemen wij aan, dat om 9 uur v. m. uit verschillende berichten duidelijk is geworden, dat aan de Roskam slechts een vooruitgeschoven compagnie staat, maar dat bij Aan de togt sterker afdeelingen zijn.

Dit geeft den Kolonel Q. aanleiding om aan het IIe Bataljon van zijne brigade op te dragen, die compagnie te verdrijven om vasten voet te verkrijgen op het Mye-acces. Deze onderneming zal worden gesteund door een batterij veld-artillerie, die in bewakingsstelling moet komen bij de ophaalbrug in het noordwesten van Zegveld.

De Commandant van het IIe Bataljon ontvangt zijne opdracht te ongeveer 10 uur v.m. en verkent eerst het terrein, waarover hij met zijn bataljon voorwaarts moet gaan.

Hij zendt één compagnie (de 4e) langs het voetpad zuidwestelijk langs Veelust en drie compagnieën langs de Hazekade. Allen echter in open formatie, omdat men op totaal open terrein van verre zichtbaar is en dus veel kans heeft op artilleriesvuur op grooten afstand.

De 1e Compagnie gaat vooruit ten westen van de Hazekade met twee sectiën in tirailleurlinie op 2 pas en de twee andere sectiën daarachter en achter elkaar eenigszins geëchelonneerd, eveneens verspreid op 2 pas. Tusschen deze liniën telkens 300 M. afstand. De 2e Compagnie in de zelfde formatie oost van de Hazekade. De 3e Compagnie met sectiën met vieren uit de flank, de sectiën geëchelonneerd en tusschen de gelederen 10 pas tusschenruimte.

In bijgaande schets is die formatie voorgesteld, waarbij wordt opgemerkt, dat de afstanden in de diepte op kleinere schaal zijn geteekend om ruimte te winnen.

De algemeene richting is evenwijdig aan de Hazekade. Paarden en voertuigen worden natuurlijk niet medegenomen. De ransels blijven te Zegveld achter. Het wordt niet noodig geacht, den patronenvoorraad per man te vergrooten. Wel

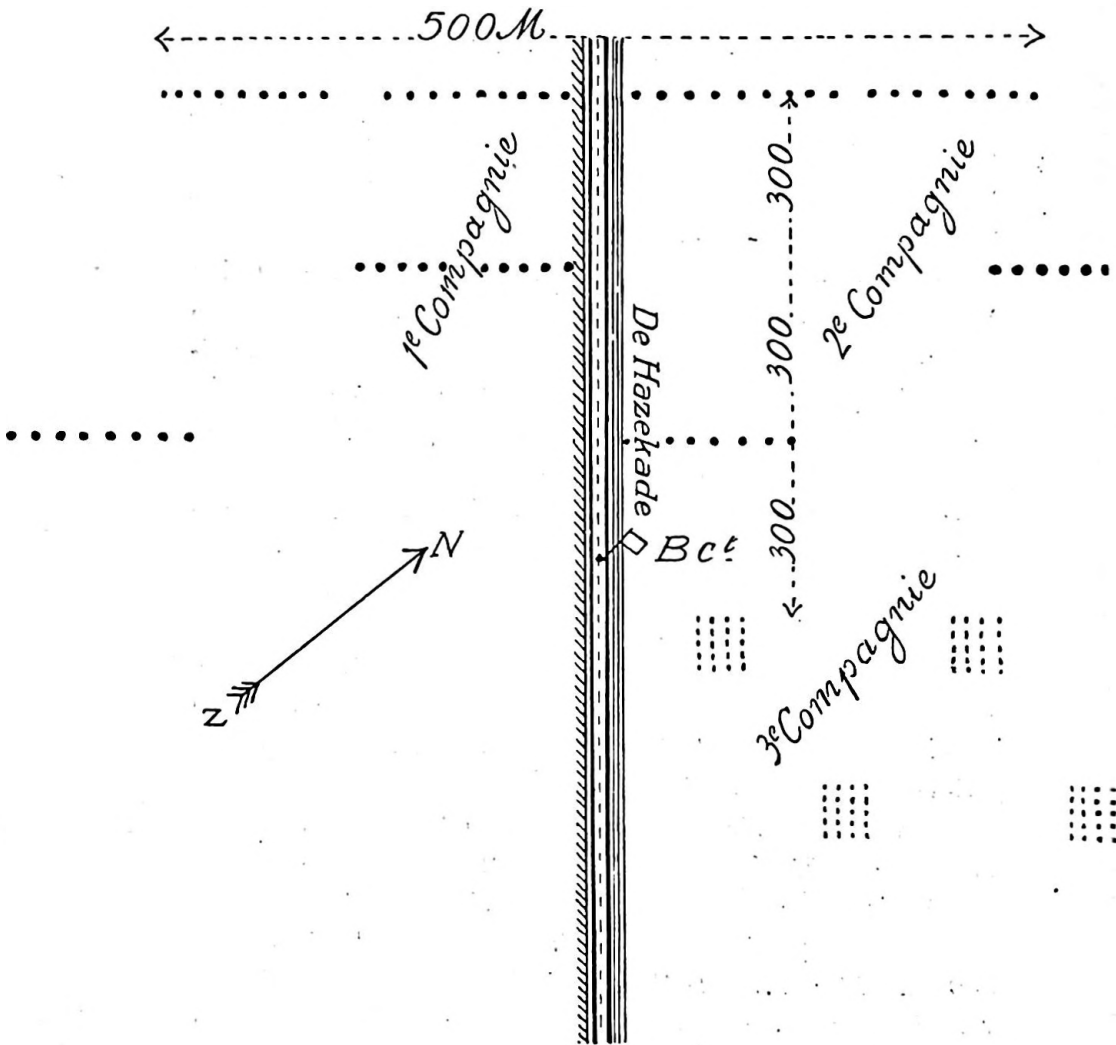

wordt echter de voorraad nit één caisson in eenige schuitjes geladen, die door de breede sloot langs de Hazekade worden medegetrokken. De troepen hebben zich voorzien van overgangsmiddelen.

Het aannemen van eene ijle formatie bleek niet overbodig, want ongeveer halfweg de Hazekade gekomen, kreeg men plotseling artillerievuur uit bijna westelijke richting, dus ten naastenbij 40° à 45° op het front. Vanwaar het kwam, was niet na te gaan, doch wel was vast te stellen, dat het van zeer grooten afstand kwam. Later bleek, dat de vijandelijke vuurmonden ongeveer bij Veldzigt moesten staan (4300 M.).

Uit onderstelling I weten wij, dat een batterij in bewakingsstelling was geplaatst ten noordwesten van Veldzigt. Hoezeer de afstand groot mag worden genoemd, kan de tegenwoordige artillerie daarop zeker nog goede uitwerking verwachten. Toch meen ik, dat die uitwerking door het zeer ijle doel niet van dien aard zal zijn, dat het geheele bataljon daardoor tot stilstand zal worden gebracht. In enkele sectiën zal men wellicht eenige verliezen lijden en zich tijdelijk neerwerpen, maar de beweging kan zeker worden voortgezet.

Op 1000 M. van de Roskam gekomen, ontvangt men ook infanterievuur uit heggen en houtperceelen, nabij dat terreinvoorwerp gelegen. Men kan nog doorgaan tot de Slimmen Wetering, doch het gelukt niet om onder 's vijands vuur (800 M.) over dat breede water te komen. De compagnie west van de Hazekade kan iets verder komen, tot de aldaar gelegen wetering op 400 M. van de vijandelijke stelling.

De 4e Compagnie, die langs Veelust oprukte, kan met behulp van vaartuigen, die door de Boschsloot zijn medege trokken, over de Slimmen Wetering komen, waar bovendien eenige vonders worden aangetroffen. Het gelukt aan die compagnie om zonder tegenstand het Mye-access te bereiken.

Het gevecht, dat inmiddels is ontstaan, heeft ook doelen gebracht voor de bij Zegveld in bewakingsstelling staande artillerie. Deze heeft haar vuur geopend op de Roskam.

Een en ander doet den Commandant der voorpostencompagnie aan de Roskam besluiten om terug te gaan langs het Mye-access naar Bouwlust, zonder een verder voortgezetten aanval af te wachten.

De compagnieën van het IIe Bataljon bereiken nu snel de buurtschap Mye en de Baltaljons-Commandant plaatst :

- 4e Compagnie bij Rozenhout,
- 2e en 3e Compagnie bij de Roskam,
- 1e Compagnie bij den Watermolen.

Uit patrouilleberichten is inmiddels gebleken, dat aan de westzijde van de Nieuwkoopse plassen ook vijandelijke afdeelingen staan, zoodat de compagnies-commandanten de waarschuwing krijgen om vooral op hunne hoede te zijn tegen mogelijk artillerievuur van die zijde (2500 à 3000 M.).

Resultaat der verkenningen.

Als resultaat der verkenningen en gevechten op den 15en Mei kan men tegen 5 uur in den namiddag het navolgende vaststellen :

- a. Het Mye-accés bij de Roskam door de blauwe troepen bezet met één bataljon.
- b. Blauwe patrouilles zijn bij Zuidhoek, Moleneinde, Nieuwkoop en meer noordoostelijk gestuit op kleinere vijandelijke afdeelingen, posten en patrouilles in bootjes, die een verder doordringen beletten.
- c. Bouwlust op het Mye-accés is bezet door eene roode compagnie, die van de Roskam terugging.
- d. De randen der boerenhofsteden bij Aan de togt en Veldzigt zijn bezet door afdeelingen, die onze patrouilles tegenhouden.
- e. Roode artillerie staat bij Veldzigt.
- f. Door den kijker nam men waar, dat tusschen Aan de togt en Veldzigt graafwerk werd verricht.
- g. Op de Noordzijds-kade staat eene zwakke vijandelijke voorpostenafdeeling.

De troepen, die aan vorenbeschreven operatiën niet hebben deelgenomen, hebben het grootste deel van den dag besteed aan het bijeenbrengen van overgangsmiddelen, het in orde

brengen van kleding, uitrusting en wapening, aanvullen van munitie en levensmiddelen en hebben verder gerust.

Behalve de kennis omtrent den vijand hebben de patrouilles en verkennende officieren ook terreinkennis opgedaan en daaruit gezien, dat in den Myepolder de slooten niet zoo breed zijn of men kan die nog wel overspringen (bij dag). Alleen vindt men er eenige weteringen van 10 à 12 M. breedte. Voorts vindt men in dien polder een niet onbelangrijk aantal perceeltjes hakhout, die het gedekt voorwaarts gaan eenigszins kunnen begunstigen.

Bevelen en Aanwijzingen voor den aanval.

Volgens de in den namiddag van 15 Mei ontvangen nadere order moet men in den vroegen morgen van 16 Mei met het aanbreken van den dag den aanval doorzetten. Daaruit volgt derhalve, dat de opmarsch tot den aanval bij duisternis zal moeten geschieden. Daardoor zal men vermijden om onder het vijandelijk artillerievuur over den Myepolder te komen.

De Kolonel Q. vereenigt de bataljons-commandanten en den Commandant der artillerie met de batterij-commandanten op de Hazekade bij het woord Hazekade en geeft zijne bevelen mondeling uit, waarbij een en ander voor zooveel noodig op het terrein wordt aangewezen.

Aanvalsbevel.

4e Regiment Infanterie.
Detachement.
No.

Zegveld, 15 Mei 1907,
5.³⁰ n. m.

1e. De vijand staat in eene vermoedelijk krachtig versterkte stelling in de lijn Aan de togt—Veldzigt—Bodegraven. Bouwlust is bezet en ook achter de plassen zijn vijandelijke afdeelingen waargenomen.

Onze troepen doen morgen met het aanbreken van den dag een krachtigen aanval tegen die stelling. De hoofdmacht langs den Rijn tegen Bodegraven.

2e. Mijne brigade valt aan richting Zwammerdam.

3e. *Het IIe Bataljon* langs het Mye-acces valt 3.30 v. m. aan op Bouwlust.

Laat twee compagnieën bij de Roskam en den Watermolen om de plassen waar te nemen en de artillerie te dekken.

Het Ie Bataljon moet in den Myepolder te 3.30 v. m. eene gevechtlinie hebben geformeerd met den rechter vleugel ongeveer 600 M. ten zuidoosten van Bouwlust, linker vleugel aan het ontmoetingspunt van de breede wetering, die zuidwest-noordoost loopt, met de wetering, die uit het zuidoosten komt, dus ongeveer onder *De* van van De Myepolder.

Het IIIe Bataljon moet in den Myepolder te 3.30 v. m. eene gevechtlinie hebben geformeerd, voorwaarts van eerstgenoemde wetering, rechter vleugel westelijk van het sluisje, linker vleugel ongeveer aan de Noordzijdskafe.

Een zwakke vijandelijke post op laatstgenoemde kade zal gemakkelijk verdreven kunnen worden.

Het IVe Bataljon wordt als reserve om 3.30 opgesteld ongeveer bij het woord Mye in den polder.

Zoodra het begint te schemeren, gaan de bataljons I en III in zuiver westelijke richting voorwaarts, later richting op den toren van Zwammerdam.

Het IVe Bataljon volgt op 800 M. achter het Ie Bataljon door den Myepolder vlak langs het Mye-acces.

De Afdeeling Artillerie komt bij de eerste schemering in stelling met één batterij oostelijk van de Roskam ter bewaking van de plassen in westelijke richting. Twee batterijen ten zuidwesten van de Roskam ter bewaking van het vak Aan de togt—Veldzigt.

Vuren op elk doel, dat in verband met den aanval van belang is.

De sectie Wielrijders dekt de artillerie tegen bedreiging uit noordoostelijke richting door opstelling te nemen bij Rozenhout.

- 4e. Ransels te Zegveld achterlaten.
 Vóór den afmarsch eten. In de broodzak voldoende voedsel medenemen voor 24 uur. Patronen uit de caissons uitgeven. Alle paarden en voertuigen blijven te Zegveld.
Uiterste stilte noodig voor allen.
- 5e. Hulpverbandplaatsen in eenige schuiten in de wetering door den Myepolder en op het Mye-access. Hoofdverbandplaats te Zegveld.
- 6e. Ik bevind mij bij het reservebataljon.

De Kolonel

Q.

Nadat dit bevel is uitgegeven en voor zoo veel noodig besproken en toegelicht, hebben de verschillende commandanten nog eenige uren tijd voor voorbereidende maatregelen tot de duisternis invalt (8.10 n. m.). De horloges worden nauwkeurig gelijk gezet.

Men moge het uitgegeven bevel lang vinden, maar ik geloof, dat voor een zoo bij uitstek moeilijken en gevaarvollen aanval over zeer bezwaarlijk terrein en gedeeltelijk bij nacht, alles nauwkeurig dient te worden geregeld en men dus niet met korte bevelen zal kunnen volstaan.

Ik meen, dat de resultaten van de verkenning het mogelijk maken om zoo gedetailleerd den opbouw van de aanvalslinie op \pm 1000 M. van de vijandelijke stelling te regelen.

Opmarsch van het Ie Bataljon.

Ten einde nu verder een denkbeeld te geven van de wijze, waarop de nachtelijke opmarsch door de ondercommandanten zou kunnen worden uitgewerkt, zal ik nader aangeven hoe ik mij de maatregelen voorstel van den Commandant van het Ie Bataljon.

Hij heeft een schuitendepot laten bijeenbrengen in de Broekwetering en op elke schuit een voorraad planken, polsen, touwen enz. laten laden.

Het bataljon zal langs de Hazekade gebracht worden tot het punt, waar deze wordt ontmoet door meervermelde wetering, en vandaar moet men door den polder trekken.

Tusschen de Hazekade en het punt ten zuiden van *De van De Myepolder*, waar de linker vleugel moet komen, zijn 45 slooten over te trekken. Bij dag zijn de meeste wel over te springen, maar bij nacht zeker niet. Men zal dus het overgaan moeten voorbereiden. Gaat men daartoe lang te voren over, dan is het gevaar groot, dat de vijand de onderneming te vroeg bemerkt.

Een oogenblik had de Bataljons-Commandant het denkbeeld om zijn geheele bataljon langs de wetering van *De van De Hazekade* in zuidwestelijke richting te laten varen en op het gewilde punt uit te stappen. Toen de luitenant-adjutant echter uitrekende, dat men à 5 man per vaartuig, daarvoor eene vloot van 190 schuitjes noodig had, die, in kielwaterlinie geformeerd, bijna 2 K.M. lang zou zijn, meende hij, dat dit denkbeeld moest worden losgelaten.

Ook is het gevaar volstrekt niet denkbeeldig, dat de vijand, eene dergelijke onderneming vermoedende, zijne artillerie met vastgestelde richting zoodanig had opgesteld, dat die lange wetering in de lengte zou worden bestreken.

De Bataljons-Commandant besluit nu aldus te werk te gaan.

Een luitenant met 4 man gaan per vaartuig om 12.30 's nachts met groote behoedzaamheid vooruit door de wetering om het punt, waar de linker vleugel moet komen, met zekerheid vast te stellen.

Om 1 uur volgen 8 schuiten met planken, elk bemand met een korporaal of sergeant en 5 man, hebbende elk de opdracht om nabij de wetering 6 slooten te overbruggen, elk op 2 plaatsen bij elkaar en bij elke sloot een man achter te laten. Met de nadere detailregeling daarvan wordt een luitenant belast met een sectie van de 4e Compagnie, die later weer verzameld wordt en zijne compagnie volgt.

Het bataljon kan zodoende om half twee uur den marsch beginnen met tweeën en bij de gelegde planken de slooten

overtrekken. Afstanden van 4 pas tusschen de manschappen te nemen en van 10 pas tusschen de sectiën, 40 pas tusschen de compagnieën. De af te leggen afstand is 2 K.M., zoodat men zeker tijdig ter plaatse zal kunnen zijn.

Op het aangegeven punt gekomen, wordt de gevechtlinie geformeerd met twee compagnieën, geheel ontwikkeld in tirailleurlinie op 2 pas; dus 800 pas of 600 M. voor het bataljon. Ondersteuningstroepen acht de Bataljons-Commandant hier minder gewenscht. Wel echter compagnieën van tweede linie met sectiën met vieren uit de flank op 50 M. van elkaar, zoodat ongeveer het zelfde front wordt ingenomen, als tusschen deze laatste compagnieën 150 M. tusschenruimte blijft. In elke sectie de gelederen 5 à 10 pas van elkaar.

Het opbouwen van deze gevechtlinie in de duisternis zal weder zeer nauwkeurige bevelen aan de compagnies-commandanten en van deze aan de sectie-commandanten eischen, maar onuitvoerbaar komt het mij allerminst voor.

Behalve de planken, die door de eerst uitgezonden sectie over de slooten worden gelegd, neemt elke sectie nog 8 planken en 4 polsstokken mede om verdere slooten over te trekken.

De aanwijzingen voor den opmarsch zouden als volgt kunnen luiden:

De 1e Compagnie gaat voorwaarts tot het punt, waar de luitenant N. staat (ten zuiden van *De* van *De* Myepolder).

De 2e Compagnie volgt de eerste.

De voorste man van de 1e Compagnie houdt halt bij luitenant N. en maakt front west, de tweede stelt zich met 2 pas tusschenruimte aan de rechter zijde van de eerste en zoo vervolgens. Op deze wijze wordt de linie van het zuiden af opgebouwd op het kompas in noordelijke richting, waarbij telkens de slooten worden overbrugd. De voorste man van de 1e Compagnie wordt dus linker vleugelman en de achterste van de 2e Compagnie rechter vleugelman van de geheele tirailleurlinie. De compagnies-commandanten verzekeren de zuiver noordelijke richting en de sectie-commandanten regelen de verdere beweging.

De 3e Compagnie marcheert met het hoofd door tot de

30e sloot en volgt dan deze in noordwestelijke richting nog 200 M., blijft dan liggen en neemt met de eerste schemering de gewilde formatie aan als compagnie van tweede linie.

De 4e Compagnie marcheert met het hoofd door tot de 36e sloot, blijft dan liggen en neemt met de eerste schemering de vereischte formatie aan als compagnie van tweede linie.

Hoofdvoorwaarde voor het gelukken van dezen opmarsch is orde en stilte.

Het IIIe Bataljon zal op ongeveer gelijksoortige wijze den bevolen opmarsch kunnen volvoeren en daarbij gebruik kunnen maken van de Myekade, die echter gesneden wordt door de togt naar het stoomgemaal ten noorden van de Wierickerschans, dat den Myepolder bemaalt.

Het is zeker niet onwaarschijnlijk, dat de vijand door in den polder vooruit te zenden patrolles van den nachtelijken opmarsch zal worden onderricht, maar of hij dien zal kunnen beletten is eene andere zaak en daarop komt het toch aan. Misschien zal hij trachten, door het uitzenden van sterkere patrolles hier en daar verwarring te stichten onder den oprukkenden troep, maar of dit gelukt hangt alweer van velerlei omstandigheden af, die moeilijk zijn te waardeeren. In de eerste plaats van het moreel van den troep en van de aanvoering.

De roode troepen zullen op het bericht der troepenbewegingen bij de blauwe partij hunne stellingen wel bezetten, maar men komt in den nacht niet dicht bij dan 800 à 1000 M.

Nachtelijk artillerievuur op niet waar te nemen doelen zal niet licht worden beproefd en infanterievuur op groote afstanden evenmin. Doet de verdediger het toch, ja, dan zal het misschien wel eenige onrust veroorzaken en wellicht zeer enkele toevalstreffers. Men zal er echter een flinken troep met vastberaden aanvoerders niet mede tegenhouden. Laat de vijand dan zijne munitie maar bij nacht gebruiken voor een strooivuur in den Myepolder; die projectielen doen over dag geen kwaad meer.

Zoodra het dag wordt en men het terrein goed kan onderscheiden, begint de voorwaartsche beweging in westelijke richting. Men zal dan nog wat nader kunnen komen, zonder nog onder vuur genomen te worden.

Ik wil nu aannemen, dat de compagnie der roode troepen te Bouwlust vrij spoedig teruggaat voor den druk van het $\frac{1}{2}$ Ite Bataljon langs de Mye en vooral voor de bedreiging, afgesneden te worden door de voorwaartsche beweging in den Myepolder.

Zoodra men uit de eigenlijke hoofdstelling der roode troepen de blauwe bataljons onder vuur kan nemen, zal er een levendig vuurgevecht ontstaan, waarbij van de zijde van den verdediger de artillerie medewerkt van Veldzigt en van de Hooge Brug. Van de zijde van den aanvaller de artillerie bij de Roskam of bij Mye.

Vooraf de inwerking van de artillerie van den verdediger bij de Hooge Brug is zeer lastig, omdat men daardoor op het Mye-acces niet met die voortvarendheid kan oprukken, die men wel zou wenschen.

Hierbij valt nog eens duidelijk het licht op de in polder-terreinen zoo veelvuldig voorkomende omstandigheid, dat een acces zoodanig is begroeid en met terreinvoorwerpen bedekt, dat verdediging door dwars er op geplaatste troepen moeilijk wordt, maar dat daarentegen ver zijwaarts geplaatste artillerie juist zeer krachtig kan medewerken.

Het gevecht in deze geheel open terreinen zal voor den aanvaller buitengewoon bezwaarlijk zijn. De uitslag er van hangt voor een groot deel af van de waarde der wederzijdsche troepen. De kans is zeer groot, dat niettegenstaande de nachtelijke opmarsch eene aanvallende macht van 4 bataljons infanterie en 3 batterijen veld-artillerie er niet in zal slagen om de bezetting van dit vak van den verdediger, 1 bataljon infanterie, gesteund door artillerie, te overweldigen.

De boven geschetste nachtelijke opmarsch van den aanvaller kan op papier ongetwijfeld een glad verloop hebben, maar

wie zal zeggen hoe het in werkelijkheid bij het aanbreken van den dag met orde en verband gesteld zal zijn?

Men zie dan ook in het vorenstaande slechts eene zwakke poging om het verloop van een aanval in polderterrein, voorafgegaan door een nachtelijken opmarsch, eens meer gedetailleerd onder de oogen te zien.

Gebruik der artillerie.

Het in stelling brengen van de batterijen aan de Roskam, waar men die wil hebben, zal groote moeilijkheden hebben, maar door den Afdeelings-Commandant en de batterij-commandanten kan op den 15en Mei over dag reeds veel zijn voorbereid met hulp van het IIe Bataljon, dat in den namiddag de Roskam heeft bezet. Dat men ongeveer daar ter plaatse met de batterijen in stelling zou moeten komen, was reeds tusschen den Kolonel Q. en den Artillerie-Commandant besproken, vóórdat de definitieve order voor den aanval kwam. Na het uitgeven van het aanvalsbevel van den Kolonel Q. bleven nog eenige uren om de stellingen te verkennen.

Zoo zal men reeds nauwkeurig hebben vastgesteld waar elke batterij, ja zelfs waar elk stuk moet komen te staan. Enkele overgangen over slooten en weteringen zal men nog kunnen maken en daardoor verkrijgen, dat de stukken achter heggen en in perceelen hakhout zoodanig gedekt staan, dat zij niet te zien zijn.

Wellicht zou op het terrein ook kunnen blijken, dat de batterijen, die vuur moeten brengen op Veldzigt, kunnen worden geplaatst aan de oostzijde van de Hazekade. Is die kade echter zeer laag, dan zal men niet de gewenschte gezichtsdekking verkrijgen.

Bovendien is de afstand van den vijand dan nog grooter en wel 4500 M. en dat is een groot nadeel, omdat het dan zeer moeilijk wordt om over de eigen troepen heen te vuren, wanneer die op 5 à 600 M. van 's vijands stelling zijn gekomen, aangezien men dan zeer moeilijk meer zal kunnen onderscheiden waar de eigen liniën zijn. Met het oog hierop

voerde men bij de Japansche tirailleurliniën somtijds groote vlaggen mede. In onze polderterreinen zal het onderscheiden veelal nog zeer bemoeilijkt worden door den velen waterdamp.

Er ware dan ook te overwegen of het niet mogelijk is, de artillerie meer vooruit te brengen bijv. tot ter hoogte van het woord Mije. Dit zal kunnen geschieden, gedekt door het IIe Bataljon.

Alles zal er van afhangen, of het personeel voldoende geoefend is in het vervoeren van de kanonnen en de caissons in polderterreinen buiten de wegen. Dit zal ook bij nacht moeten worden beoefend en dat geschiedt, naar ik meen, bij ons nog niet al te dikwijls.

Langs de wegen zal het vervoer met paarden mogelijk zijn, maar door het terrein zal het met handen moeten geschieden. Grootst mogelijke stilte is ook hierbij geboden.

De beste tijd om de artillerie in de juiste stellingen te brengen is de eerste morgenschemering. Men kan dan het te betreden terrein zien en wordt nog niet van verre waargenomen.

Hoe zal de artillerie in het gevecht optreden? De beide batterijen, die front zuidwest maken, zullen nauwkeurig moeten waarnemen of tegenover onze oprukkende infanterie stellingen worden bezet en dan onmiddellijk daarop vuren.

Aan elk der batterijen wordt een deel van het terrein ter bewaking aangewezen, waar men s'vijands stelling meent te mogen veronderstellen. Daarop zal vermoedelijk in verband met de breedte der te beschieten strook moeten worden gevraagd met breed spreiden.

Zoodra de verdedigende artillerie zich in den strijd mengt tegen onze infanterie, zal men moeten trachten, haar ten onder te brengen door het vuur van een deel der aanvallende artillerie op haar over te brengen. Dit deel moet geëvenredigd zijn aan de geschatte sterkte van de verdedigende artillerie, terwijl men met een ander deel de verdedigende infanterie blijft beschieten.

Neemt de verdedigende artillerie daarentegen de aanvallende artillerie onder vuur, dan zal men den aanval het beste steunen,

door daarvan geene notitie te nemen, doch de verdedigende infanterie als doel te behouden. Immers door het bezit van schilden zal men van het granaatkartetsvuur weinig te vreezen hebben. Wordt het vijandelijk artillerievuur echter hinderlijk, dan zal men het met het geheel of met een deel moeten beantwoorden, of wel tijdelijk zwijgen om een gunstiger moment af te wachten voor het weder beschieten van 's vijands infanterie. De Japanners pasten deze methode herhaaldelijk toe.

De batterij ten noorden van de Roskam zal het terrein aan de overzijde van de plassen moeten bewaken. Infanterievuur van die zijde heeft men weinig te vreezen, doch des te meer artillerievuur, en dit moet dadelijk door die batterij met kracht worden bestreden.

De twee compagnieën, die daar voorloopig blijven, dienen hoofdzakelijk als algemeene reserve en dekken tevens de artillerie met bijv. één peloton, dat in noordwestelijke richting wordt vooruitgeschoven.

Zoowel voor de batterijen bij Mije, als voor de batterij bij de Roskam zal het zeer bezwaarlijk zijn om met indirecte richting te vuren en dus het daaraan verbonden voordeel der onzichtbaarheid te genieten. Hierin zal men in het nadeel zijn tegenover den verdediger, die vermoedelijk zijne batterijstellingen wel zoodanig heeft kunnen voorbereiden, dat dit mogelijk is.

ONDERSTELLING IV.

NIEUWKOOPSCHE PLASSEN.

Troepen:

2 bataljons infanterie.

Onderwerp:

Nachtgevecht.

Onderstelling voor de Blauwe troepen.

Een aanval van eene blauwe troepenmacht op eene vijandelijke stelling ten oosten van Zwammerdam en Bodegraven, is op den 16en Mei onder tamelijk ernstige verliezen afgeslagen.

Met het vallen van den avond kan de rechtercolonne zich handhaven bij Bouwlust ten westen van Mye; de hoofdmacht ter hoogte van Wierickerschans en achter de Kleine Wiericke. Zwak artillerievuur kreeg men ook uit de richting van Zuidhoek ten zuiden van Nieuwkoop.

De algemeene bevelhebber is voornemens om op 17 Mei 's vijands stelling onder krachtig artillerievuur te nemen en tegen 11 uur n.m. den aanval te hervatten.

In verband daarmee ontvangt de Majoor C., commandant van een nog te Rietveld in reserve staand bataljon, dat nog niet aan het gevecht deelnam, op den 17en Mei te 8 uur v.m. de order om naar Zegveld te marcheeren, van daaruit over de Nieuwkoopse plassen te trekken en Aarlanderveen te bezetten. Onder de bevelen van Majoor C. komt te 12 uur middag te Zegveld nog een bataljon infanterie.

De onderneming moet omstreeks 10 uur n.m. beginnen aan de Mye.

Achttienhoven en Woerdsche Verlaat zijn door onze neventroepen bezet.

Beschouwingen en overwegingen.

De onderneming, die hier aan den Majoor C. wordt opgedragen, behoort ongetwijfeld tot een der moeilijkste, waarvoor eene infanterie-afdeeling gesteld zal kunnen worden. Een nachtelijke tocht, met vrij groote macht over een terrein, dat men, naar de kaart te oordeelen, zeker eenvoudig voor onbegaanbaar zal verklaren. Reeds in de vorige onderstelling heb ik een nachtelijken opmarsch door polderterrein behandeld; hier wil ik het geval bespreken, dat de opmarsch geschiedt door een bepaald plassen-terrein en bovendien onmiddellijk wordt gevolgd door een nachtgevecht. Dergelijk terrein is voor troepenbewegingen nog veel moeilijker dan eene gewone inundatie.

Het is zeer te betreuren, dat bij ons nog zoo weinig werk wordt gemaakt van het bewegen van troepen over moeilijk terrein. Daaraan behoeft bij vredesoefeningen niet steeds eene onderstelling en een gevecht te worden verbonden, want dan komt men zoo licht tot scheeve tactische toestanden. In de garnizoenen van ons polderland moest men echter meermalen eenvoudig daar doorheen marcheeren met kleine groepen om de terreinhindernissen te leeren kennen en overwinnen.

Heeft men dergelijke oefeningen eenige malen bij dag gehouden, dan behooren zij ook bij nacht te geschieden. Daar, waar men er door plaatselijke toestanden in slaagde om die oefeningen te houden, bleek afdoende, dat het bewegen van troepen over polderland, zoo bij dag als bij nacht, nog wel medevalt.

Zeer belangrijke aanwijzingen omtrent het marcheeren van gesloten en verspreide infanterie-afdeelingen door polderland vindt men in Hoofdstuk III van het meer gemelde boekje van den Generaal SABRON.

Zooals ik in de onderstelling heb aangegeven, zijn de blauwe troepen met den rechter vleugel bij Bouwlust ten westen van Mye en hebben zich daar kunnen handhaven. Dat de vijand de westzijde van de Nieuwkoopse plassen heeft bezet, is reeds gebleken uit het van die zijde ontvangen artillerievuur. Het is evenwel noodig, dat de Majoor C. zelf daaromtrent nog nadere gegevens laat verzamelen. Nemen wij voorts aan, dat van de blauwe troepen een compagnie aan de Roskam staat tot dekking der voorste linie in flanken en rug.

De Majoor C. marcheert dadelijk met zijn bataljon naar Zegveld. Hij zal eene zoodanige opstelling kiezen, dat hij uit het noordwesten zoo min mogelijk kan worden gezien door vijandelijke patrouilles, die zeker zullen trachten te verkennen.

Onder den marsch zal de commandant zijne opdracht nauwkeurig op de kaart nagaan om de te nemen voorbereidende maatregelen te overwegen.

Hij kan omstreeks 9 uur v. m. te Zegveld zijn en heeft dan nog den geheelen dag voor zich om alles te regelen. Het andere bataljon komt om 12 uur aan.

De voorbereidingen zullen hoofdzakelijk bestaan in het verkennen van 's vijands opstelling en van het terrein, zoo ook in het bijebrengen van overgangsmiddelen. Ook hier zal het weder van het hoogste belang zijn om nauwkeurige en goed in elkaar grijpende bevelen te geven.

Ter verkenning worden vier officierspatrouilles uitgezonden, elk ter sterkte van een luitenant met een sergeant, een korporaal en 10 man. De commandanten worden te 9.15 v. m. te Zegveld bijeengeroepen en ontvangen gezamenlijk de onderstaande instructiën en aanwijzingen.

Instructie voor de verkenningspatrouilles.

- 1e. De vijand bevindt zich bij Zwammerdam en Bodegraven in eene sterke stelling, waartegen onze troepen gisteren vergeefs aanvielen. Onze voorste afdeelingen staan nog

tegenover die stelling met den rechter vleugel bij Bouwlust. Er staat van die troepen nog een compagnie bij de Roskam. Aan de overzijde van de Nieuwkoopsche plassen bevinden zich vijandelijke troepen.

- 2e. Heden avond trekken wij over de plassen.
- 3e. Ik wensch te weten, hoe de vijand aan de overzijde is opgesteld en hoe de aard is van het terrein. Toestand van den bodem, breedte en diepte van wateren en sloten, mogelijke richtingspunten. Het personeel van uwe patrouilles moet in staat zijn, van avond als gidsen te dienen.
- 4e. Marschweg der patrouilles (aangenomen, dat de patrouillecommandanten beschikken over eene kaart of ten minste in de gelegenheid worden gesteld om een oleaat te nemen).
 - Patrouille a* onder Luitenant P. verkent van de Kooi-woning richting Kerk Nieuwkoop.
 - Patrouille b* onder Luitenant Q. verkent van Rozenhout langs de Myesloot richting ophaalbrug ten zuiden van de R. K. Kerk van Nieuwkoop.
 - Patrouille c* onder Luitenant R. verkent langs het Kerkpad.
 - Patrouille d* onder Luitenant S. verkent van den Watermolen ten westen van de Roskam richting Hooge brug.
- 5e. De verkenning zal zoo gedekt mogelijk moeten geschieden. Overgangsmiddelen van hier medenemen.
- 6e. Ik wacht bericht aan de Roskam. Eerste bericht omstreeks 12 uur middag.

Het uitzenden van deze patrouilles heeft wel het bezwaar, dat men den vijand allicht eenige aanwijzing geeft omtrent eene over de plassen te verwachten onderneming.

Dit bezwaar achten wij echter niet overwegend, want het groote nut, dat deze verkenningen zullen kunnen opleveren,

wanneer zij goed worden geleid, weegt daar wel tegen op. Ja, ik zou geneigd zijn te zeggen, dat zonder verkenning, de onderneming al vooruit onuitvoerbaar zou moeten worden verklaard.

Daarbij komt, dat in den gevechtstoestand, waarin de onderstelling ons heeft geplaatst, mag worden aangenomen, dat reeds patrouilles over de plassen zijn uitgezonden door de troepen bij Bouwlust en aan de Roskam. Eindelijk zal de vijand in het verschijnen van enkele patrouilles nog geene aanleiding vinden om belangrijke troepenverplaatsingen te gelasten.

Onafhankelijk van de patrouilles worden officieren met goede kijkers op de beste waarnemingspunten opgesteld.

De Majoor C. geeft verder de noodige bevelen voor :

1e. Het bijeenbrengen van overgangsmiddelen 1).

2e. Zorg voor de voeding.

3e. Uitreiken van witte armbanden om elkaar bij nacht te herkennen.

4e. Bespreking met den troep van de nachtelijke onderneming.

5e. Het rusten der troepen.

Die bevelen worden ook medegedeeld aan den Commandant van het IIe Bataljon, als die te 12 uur komt.

Om 11 uur begeeft de Majoor C. zich met de compagniescommandanten en den luitenant-adjutant per rijwiel naar de Roskam om zelf wat van het terrein te zien. Eenige manschappen vergezellen hen.

Uit die verkenning, later aangevuld door de patrouilleberichten, verkrijgt men den volgende indruk van het terrein.

1) Wanneer wij deze onderstelling beschouwen als een vervolg op die, waarbij de aanval door den Myepolder werd behandeld, zal het getal schuiten te Zegveld wel aanzienlijk verminderd zijn. Of het geheel is uitgeput, geloof ik echter niet. Mocht dit zoo zijn, dan moet men in wijder kring naar vaartuigen gaan zoeken.

Terreinbeschrijving 1).

De Mye is een watertje van niet meer dan 5 à 6 M. breedte, gemeen liggende met den polder Nieuwkoop en Noorden, en de harde weg, die er aan de zuidzijde langs loopt, is zoo smal, dat twee voertuigen elkander te nauwernood en met groote omzichtigheid kunnen passeeren. Deze weg ligt op een tamelijk onbeteekenend dijkje.

Langs den weg en om de boerenhofsteden staat veel en hoog hout. Het verkeer langs den weg is slechts op enkele punten van de overzijde der plassen waar te nemen.

Ten zuidwesten van de Loet kan men, bij oordeelkundigen opmarsch, zeker vrij aanzienlijke troepenafdeelingen tot aan het Mye-acces brengen, zonder dat dit van de overzijde wordt gezien. De weilanden ten noordwesten van de Mye zijn geheel open en hadden tijdens mijne verkenning een goeden harden bodem.

De tallooze eilandjes, die zich uitstrekken van halfweg de Mye tot Nieuwkoop, zijn begroeid met meer dan manshooge biezen, waartusschen allerlei slinger- en waterplanten. Ook de bodem van die eilandjes is voor enkele manschappen wel be-
gaanbaar.

Tusschen de eilandjes zijn breede wateren met zoo weeken ondergrond, dat men daarop onmogelijk kan staan, doch vrij diep wegzinkt. Bovendien zijn die wateren op meerdere

1) De hier medegedeelde bijzonderheden omtrent het terrein zijn het resultaat van eene persoonlijk door mij verrichte verkenning. Ik voer daarbij o. a. heen en terug van Nieuwkoop(kerk) door de Myesloot naar de hoeve Rozenhout en verkende verder te voet langs het Mye-acces, de Hazekade en in de weilanden.

Aangezien ik deze verkenning deed op een zeer heeten Julidag, gaf een verfrisschend bad mij gelogenheid om al zwemmende de plassen zelven nader te verkennen.

Ik kan een ieder aanraden om deze merkwaardige streek eens te bezoeken, merkwaardig niet alleen uit een tactisch oogpunt, maar ook voor hen, die van natuurschoon houdt.

Vele gegevens werden ook ontleend aan de Waterstaatskaart en aan de kaart op 1 : 25.000.

plaatsen zeer diep; in de open vakken zelfs tot 4 à 5 M.

De bewoners van de streek bewegen zich daar per vaartuig (schouw), dat veelal door middel van een langen boom, door langs den kant te loopen, wordt voortgeduwd. Bij het overtrekken van dwarssloten of om van het eene eilandje op het andere te komen, gebruikt men de riemen.

Ik geloof, dat men het aantal grootere en kleinere vaartuigen in die streek veilig onuitputtelijk kan noemen en aan een wegvoeren daarvan door den verdediger om het gebruik aan den vijand te ontzeggen, valt ongetwijfeld niet te denken.

De kerk bij De Roskam heeft een niet zeer hoogen toren, zonder ommegang, die als waarnemingspunt weinig geschikt is. De overzijde van de plassen is zeer duidelijk waarneembaar. Het lang gerekte dorp Nieuwkoop ligt eveneens in hoog geboomte. De R. K. kerk is goed zichtbaar. Nabij de andere kerk staat een groote steenen toren, die als waarnemingspunt zeer geschikt is en tevens bij dag als richtingspunt. De koren-molen, die nabij Nieuwkoop op een eilandje ligt, is mede een geschikt richtingspunt. Van de ophaalbrug en de draaibrug bij Moleneinde is van de Roskam niets te zien; wel echter kan men de ophaalbrug en de Hooge brug bij Zuidhoek waarnemen.

Met al die voorbereidingen en verkenningen zal een deel van den dag verlopen en wij nemen aan, dat de Majoor C. omstreeks 4 uur in den namiddag een voldoende duidelijk beeld van den toestand heeft om definitieve bevelen voor de nachtelijke onderneming uit te geven.

Nemen wij aan, dat uit de verkenningen bleek, dat de plassen \pm 300 M. oostelijk van Nieuwkoop op regelmatige afstanden van 4 à 500 M. door posten in bootjes worden bewaakt, en door den kijker kan men waarnemen, dat op verschillende punten langs den dijk kleinere troepenafdeelingen — vermoedelijk veldwachten — stonden. Inzicht omtrent sterkte van de bewakingsafdeelingen en omtrent eventueele reserveafdeelingen was echter niet te verkrijgen.

Het algemeene plan van den Majoor C. is om met twee compagnieën eene demonstratie te doen tegen Nieuwkoop; met vier compagnieën op te rukken in breed front de linker compagnie tegen de Hooge brug; en twee compagnieën als reserve te laten volgen.

Aanvalsbevel.

12e Regiment Infanterie.
1e Bataljon.
No.

Zegveld, 17 Mei 1907,

4 uur n. m.

- 1e. De vijand bevindt zich aan de westzijde van de Nieuwkoopse plassen. Onze troepen liggen met den rechter vleugel bij Bouwlust tegenover eene meer zuidelijke vijandelijke stelling. Onzerzijds staat een compagnie aan de Roskam.
- 2e. Wij moeten heden nacht over de Nieuwkoopse plassen trekken en Aarlanderveen bezetten.
- 3e. De troepen moeten te 9 uur n. m. staan als volgt langs het Mye-access:
 - 1/I bij de Kooiwoning,
 - 2/I bij de Loet,
 - 3/I bij Rozenhout,
 - 4/I bij de Roskam,
 - 1/II bij Watermolen ten westen van de Roskam,
 - 2/II bij de bocht tusschen woorden Zuideinde en Mye,
 - 3 en 4/II ten zuidoosten van de Roskam.

Om $9\frac{1}{4}$ uur n. m. gaan $\frac{1 \text{ en } 2}{I}$ vooruit tegen Nieuwkoop, vallen krachtig aan en beletten verder oprukken van troepen naar het zuidwesten. Om $9\frac{3}{4}$ uur n. m. gaat 3/I voorwaarts tegen Moleneinde, tracht de Draaibrug aldaar te passeeren en in den polder Nieuwkoop door te dringen, om, zij het ook met een deel van hare macht, troepenverplaatsingen langs den Zuideindschen weg te beletten.

Om 10 uur n. m. gaan 4/I, 1/II en 2/II op mijne persoonlijke nadere aanwijzing voorwaarts tegen Zuidhoek—de Hooge brug.

Om 10³/₄ uur n. m. gaan 3 en 4/II voorwaarts langs het Kerkpad als reserve onder den Commandant van het Ite Bataljon.

- 4e. De tegen Nieuwkoop en Moleneinde optredende compagnieën zullen desnoods door vuur trachten, den vijand een indruk van zeer krachtigen aanval te geven.

Door de andere troepen wordt niet dan in de uiterste noodzakelijkheid gevraagd.

Allen zetten den aanval met groote voortvarendheid door, zoo mogelijk tot Aarlanderveen.

- 5e. Ransels achterlaten. Ration levensmiddelen medenemen. Patrooncaissons en ziekenkarren der beide bataljons blijven voorloopig aan de Roskam. Maatregelen worden genomen om die op aanvraag over te voeren.

- 6e. Door elk der officieren van gezondheid wordt een schuit ingericht als kleine hulpverbandplaats met hospitaalsoldaten en ziekendragers. Een volgt naar Nieuwkoop, een naar Moleneinde en twee bij elkaar naar Zuidhoek.

- 7e. Ik bevind mij 1/II.

De Majoor
C.

De voorbereidende maatregelen zullen nu verder door de troepenafdeelingen met de uiterste stilte moeten worden genomen om 's vijands aandacht niet ontijdig op de voorgenomen onderneming te vestigen. Die allen in details te beschrijven, zou hier te veel plaatsruimte eischen.

Op gevaar af eenigszins te vervallen in het genre romanschrijver, wil ik thans trachten, het verloop der onderneming te schetsen.

Een groot aantal schuiten is tegen 9 uur bij de compagnieën aangevoerd, zoodanig, dat niet meer dan 5 man per vaartuig worden gerekend.

Door de verschillende compagnies-commandanten wordt nog bij daglicht de richting vastgesteld door een lat of touw om daarop tegen het uur van afmarsch de richting op een of ander sterrenbeeld te kunnen nemen.

Stellen wij ons voor te zijn bij de 1e Compagnie van het IIe Bataljon, die als uitgangspunt heeft den Watermolen ten westen van de Roskam. De compagnies-commandant laat door de sectie-commandanten de richting N. W. nemen voor den opmarsch.

Per sectie zijn 12 vaartuigen beschikbaar. De 1e Sectie brengt om 10 uur hare vaartuigen vooruit door de slooten en over het weiland tot aan de plas, die moet worden overgestoken. Vandaar gaan de vaartuigen voorwaarts met 20 M. tusschenruimte dus over een front van ruim 200 M. Op elk vaartuig worden een paar planken en wat lang touw medegenomen om verdere slooten te kunnen overtrekken.

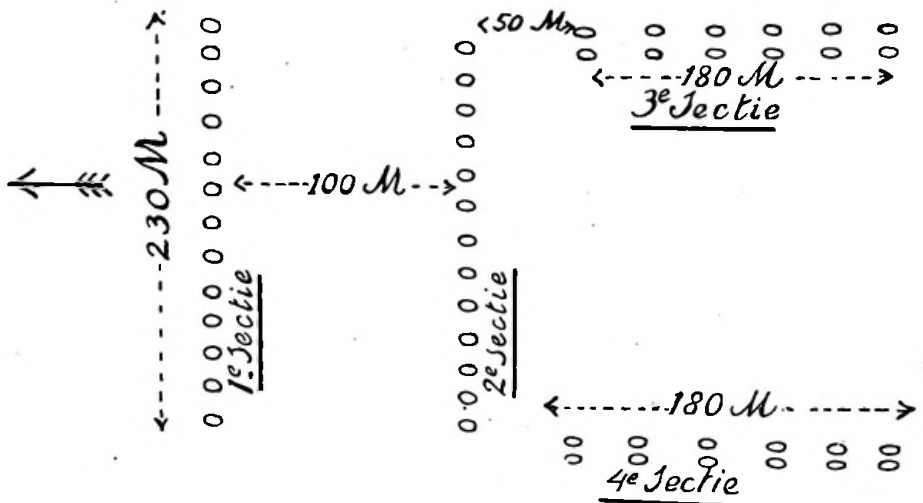

De 2e Sectie volgt achter de 1e in de zelfde formatie op ongeveer 100 M. afstand. De 3e Sectie gaat met de schuiten twee aan twee en verder achter elkaar, achter den

rechter vleugel van de 2e Sectie en de 4e Sectie in gelijke formatie achter den linker vleugel.

Het algemeene consigne is om bij het bereiken van den harden weg naar het midden aan te sluiten en afdeelingen te formeeren.

De formatie voor den overtocht is als in de schets op bladz. 74.

Verband zal er al zeer spoedig niet veel meer in de sectiën zijn en elke bemanning zal moeten trachten, den harden weg te bereiken. De sectie-commandanten moeten te voren alle manschappen behoorlijk instrueeren. De onderneming zal zeker niet lang geheim blijven en wanneer de vijand waakzaam is, vermoedelijk door patrouilles reeds bij de afvaart zijn ontdekt. Ik meen, dat men in de geschetste formatie zeker wel de vijandelijke patrouilles vóór zich uit zal drijven en de posten zal terugdringen. Het overgaan van het eene eiland naar het andere en daardoor het bereiken van den harden weg zal echter moeilijk zijn en ongetwijfeld lang duren; daarbij zal alles dooreengeraken en, niettegenstaande de vrij ruime tusschenruimten, zelfs ook de compagnieën. Voor afdeelingen, die stuiten op plaatsen, waar de vijand staat, zal landen wel zijn buitengesloten. Ik meen, dat alleen daar waar niet op tegenstand wordt gestooten, kans bestaat om den harden weg te bereiken. Wanneer de aanval op Nieuwkoop zelf zich wat eerder doet gevoelen, zal misschien een deel van 's vijands strijdkrachten daarheen worden getrokken en andere deelen ontbloot. Op die plaatsen, waar in de duisternis een gevecht ontstaat, zal de aanvaller zeker een groot aantal menschen verliezen door verdrinken, om nog niet eens te spreken van de bootjes, die maar liever tusschen de eilandjes blijven liggen en door de duisternis niet worden opgemerkt.

Hier en daar zullen misschien wel grootere of kleinere afdeelingen aan den wal komen, maar of het zal gelukken om daarin bij nacht spoedig eenigen samenhang te brengen, is de groote vraag. Wanneer de vijand hier beschikt over eene macht van ook slechts éénige beteekenis, dan zullen die kleinere troepjes weinig kwaad doen.

Ik heb deze onderneming gedetailleerd behandeld en uitgewerkt tot de aanraking met den vijand, omdat zij behoort tot die soort, welke wij over onze plassen en inundatiën te wachten zullen hebben van een eventueelen vijand, maar ik geloof, dat zij volkomen hopeloos mag worden genoemd als de verdediger vaakzaam is, op zijne troepen kan rekenen en niet al te zwak is.

Wanneer de roode partij tusschen de Aarlanderveensche Wetering en de kerk van Noorden, zijnde eene lijn van 8 K.M. lengte, beschikt over twee bataljons infanterie, dan kan men zes compagnieën langs den weg plaatsen en twee gebruiken als vakreserves. De zes compagnieën in voorste linie plaatsen elk drie veldwachten van één sectie en houden minstens één sectie als compagnies-reserve. Op het front van 8 KM. kunnen dan 18 veldwachten, zijnde op elke 450 M. een, en ik geloof, dat hiermede dit front voor nachtelijke ondernemingen als volkomen afgesloten mag worden beschouwd, wanneer men fink stand houdt.

Zeer gewenscht is het om voor verlichting van het terrein over eenige electriche projectoren te beschikken. Mitrailleurs zullen belangrijke diensten kunnen bewijzen. Bij dag zal men bovendien kunnen rekenen op de medewerking van eenige artillerie, bijv. eene in drie sectiën gesplitste batterij.

In het algemeen geloof ik, dat van het standpunt van den aanvaller deze onderneming alleen over dag nog eenige kans van slagen heeft, wanneer men haar kan ondersteunen door eene zeer krachtige artillerie.

ONDERSTELLING V.

TER AAR.

Troepen :

4 bataljons infanterie ;
2 batterijen veld-artillerie ;
20 wielrijders.

Onderwerp :

Retour offensif na de doorbreking van eene stelling.

Algemeene oorlogstoestand.

Eene stelling van de roode troepen, loopende van Zwammerdam over Nieuwkoop en Noorden naar Uithoorn, is op den 21en Mei 1907 bij Noorden doorbroken. Zevenhoven en Nieuwkoop werden tegen den avond door de blauwe troepen bezet.

Bijzondere oorlogstoestand roode troepen.

De troepen uit de voorste linie gingen na het vallen van den avond terug, deels op Aarlanderveen, deels op Ter Aar en deels op Nieuwveen.

Men wil op 22 Mei eene poging doen om den vijand terug te werpen. Daartoe worden in de eerste plaats de afdeelingen te Aarlanderveen en Nieuwveen versterkt en ontvangt verder de Kolonel P., commandant eener bij station Alphen uit het westen per spoor aankomende troepenaafdeeling, order om over Ter Aar te marcheeren en den vijand uit Zevenhoven te verdrijven. De commandanten te Aarlanderveen en Nieuwveen hebben in last, hun aanval te regelen naar dien uit Ter Aar.

Troepen van Kolonel P.

29e Landweerbataljon	aankomst	3	v. m.	} te station Alphen.
30e	"	"	3 ²⁰ v. m.	
31e	"	"	3 ⁴⁰ v. m.	

Ie Bataljon 6e Reg^t Inf. staat te Ter Aar.

1e en 2e Batt. Ie Afd. 3e R. V.-A. zijn te 4³⁰ v. m. beschikbaar bij Gouwsche Sluis.

20 wielrijders te 3 uur v. m. te station Alphen.

Gevraagd.

Maatregelen van Kolonel P.

Beschouwingen.

Nemen wij aan, dat de Kolonel P. met het 29e Landweerbataljon te 3 uur v. m. te station Alphen aankomt en aldaar bovengenoemde order ontvangt.

Er zal dan eenigen tijd noodig zijn om zich in den toestand in te denken, vervolgens zullen dadelijk bevelen moeten worden gegeven aan de verschillende troepenafdeelingen.

Het is van veel belang om zoo spoedig mogelijk naar Ter Aar te marcheeren, want de vijand kan ook oprukken en de vrij zwakke afdeeling bij Ter Aar nog verder terugwerpen. Voorts zal de blauwe partij zeker bij Noorden hoe langer hoe meer troepen door brengen en dus hare macht bij Zevenhoven en Nieuwkoop voortdurend versterken.

Het is niet noodig om voor het samentrekken der troepen bij Ter Aar eene marschcolonne van het geheele detachement te formeeren. Men is door de voorliggende troepen gedekt en kan dus stuk voor stuk afmarcheeren. Daardoor kunnen ook de orders, die te Alphen worden uitgegeven, zeer eenvoudig zijn en zoowel voor de 2 batterijen als voor de 3 bataljons luiden: „marcheer zoo spoedig mogelijk af naar Tol 12 te Ter Aar, waar ik U nader bevelen zal geven; bagagetrein blijft te Alphen”.

Die commandanten nu reeds nader in te lichten omtrent

den vijand en de eigen voornemens, zou nergens toe dienen.

De Kolonel P. rijdt vervolgens naar Ter Aar om in de eerste plaats inlichtingen te ontvangen van den commandant van het daar staande bataljon en verder zijn plan van aanval te ontwerpen. De wielrijders vergezellen hem naar Ter Aar.

De afstand van station Alphen tot Tol 12 te Ter Aar is 6,5 K.M.; rekest men voor uitladen en orders geven een kwartier, dan kunnen de troepen bij Tol 12 zijn op de onstaande tijdstippen :

Kolonel P.	3 ⁴⁵ v. m.
29e Landweerbataljon	4 ⁴⁵ v. m.
30e » 	5 ⁰⁵ v. m.
31e » 	5 ²⁵ v. m.
Artillerie	5 ¹⁵ v. m.

De Kolonel P. komt aan met het aanbreken van den dag; hij heeft zich met een wagentje van Alphen daarheen laten brengen.

Bij Tol 12 aangekomen, slaat hij den Kerkweg in en vindt te Ter Aar den Commandant van het Ie Bataljon 6e Regiment Infanterie. Van den waarnemenden Bataljons-Commandant — de kapitein Q. — verneemt hij, dat de Majoor O., commandant van het bataljon, is gesneuveld, dat het bataljon den vorigen dag gevoelige verliezen heeft geleden en dat de munitie nog niet is aangevuld; voorts, dat een compagnie staat aan het zuidelijk uiteinde van Ter Aar bij het stoomgemaal, twee compagnieën bij Middelhoeve met een veldwacht aan het ontmoetingspunt van den Zuideindschen weg met den Nieuwen Zevenhovenschen weg en één compagnie aan den Korter Aarschen hoek. Van den vijand heeft men een veldwacht waargenomen bij De Tas. Gedurende den nacht werd van weerskanten slechts zwak gepatrouilleerd.

De Kolonel P. werpt van Middelhoeve een blik op het voorliggende terrein en ziet, dat het een weinig gunstig aanvalsveld is. Een totaal open polder met groote dwarsstogten, die zeker belangrijke hindernissen zullen vormen. Uit de kaart ziet hij echter, dat ten noordwesten van den Nieuwen Zeven-

hovenschen weg eenige voetpaden loopen, die gelegenheid geven om over de togten te komen.

Bijzonder gunstig is de gelegenheid om de artillerie tot den aanval te laten medewerken, daar zij achter den ringdijk staande geheel gedekt is en een uitmuntend schot heeft op Zevenhoven. Zijwaartsche verplaatsing naar het noorden kan westelijk langs het dorp Ter Aar ongezien geschieden.

Naar het zuiden kan men door het dorp zelf gaan en hoezeer enkele open plekken tusschen de huizen zijn, zoo is het toch niet aan te nemen, dat men gezien kan worden. De boomen langs de polderwegen belemmeren evenwel het uitzicht ook tegen Zevenhoven.

Plan van aanval.

De Kolonel P. besluit dadelijk krachtig aan te vallen met twee bataljons in eerste en tweede linie, een bataljon in derde linie en een bataljon in reserve te laten te Ter Aar. De artillerie komt met de beide batterijen in stelling bij Korter Aarsche hoek om den aanval te steunen. Aanvankelijk bestond het voornemen om een der batterijen bij het stoomgemaal ten zuiden van Ter Aar te brengen, doch de groote belemmering, die men daar ondervindt van de boomen langs den Zuid-eindschen weg, deed daarvan afzien.

Intusschen zijn reeds dadelijk bij aankomst te Ter Aar wielrijders afgezonden om de bataljons-commandanten en den Commandant der artillerie te verzoeken, in snellen gang vooruit te komen. De Kolonel P. heeft gemeend, dit nog niet bij station Alphen te mogen gelasten, omdat hij daarvoor te weinig wist van de meerdere of mindere veiligheid van den marschweg. Nu echter bleek, dat het detachement te Ter Aar verband had met dat te Aarlanderveen, kan men zonder bezwaar de bataljons-commandanten ontbieden.

Nemen wij aan, dat allen te 5 uur v.m. nabij Middelhoeve zijn aangekomen met achterlating van hunne paarden ten westen van Ter Aar.

De luitenant-adjudant van het Ie Bataljon 6e Regiment

Infanterie krijgt intusschen last om bij Tol No. 12 te gaan staan en de bataljons te laten doormarcheeren langs den Kerkweg, zoodat eene colonne wordt geformeerd met het hoofd bij Ter Aar.

Na eene korte beschouwing van het terrein, geeft de Kolonel P. het navolgende :

Aanvalsbevel.

6e Regiment Infanterie.
Detachement.
No.

Ter Aar, 22 Mei 1907,
5¹⁵ v. m.

1e. De vijand is met sterke afdeelingen tot Zevenhoven en Nieuwkoop doorgedrongen.

Onzerzijds bevinden zich troepenafdeelingen te Nieuwveen en Aarlanderveen.

2e. Wij vallen den vijand krachtig aan richting Zevenhoven.

3e. 29e Landweerbataljon van Korter Aar richting evenwijdig aan den Nieuwen Zevenhovenschen weg.

30e Landweerbataljon van hier (Ter Aar) recht op Zevenhoven met het midden langs den Nieuwen Zevenhovenschen weg.

Deze bataljons nemen dadelijk elk drie compagnieën in voorste linie; breed front richting op het 30e bataljon.

31e Landweerbataljon volgt aanvankelijk op 600 M. achter het midden.

I/6 R. I. een compagnie rukt vooruit langs de Schoutenvaartsche Molentogt op 600 M. rechts achter de voorste linie van het 30e Bataljon tot dekking van de rechter flank tegen Nieuwkoop; twee compagnieën blijven in reserve bij Middelhoeve, een compagnie artilleriedekking bij Korter Aarsche hoek.

Artillerie in stelling bij Korter Aarsche hoek om den aanval krachtig te steunen.

Wielrijders blijven bij mij.

- 4e. Ransels afleggen in Ter Aar. Overgangsmiddelen verzamelen. Munitie van één caisson per bataljon uitreiken. Hulpverbandplaats zal vermoedelijk worden opgericht te Ter Aar.
- 5e. Ik marcheer langs den Nieuwen Zevenhovenschen weg ter hoogte van het 31e Landweerbataljon.
- 6e. De bataljons 29 en 30 begeven zich dadelijk zoo gedekt mogelijk achter den westelijken ringdijk. Ik zal aan den Commandant van het 30e bataljon het oogenblik aangeven, waarop in den polder vooruit moet worden gerukt. Dit hangt af van het tijdstip, waarop de artillerie ter plaatse is en gereed tot vuren.

De Kolonel

P.

Nadat dit bevel is uitgegeven, gaat een wielrijder naar Aarlanderveen en een naar Nieuwveen om te melden, dat de aanval uit Ter Aar omstreeks 6.30 zal worden aangezet. Aan den commandant te Nieuwveen wordt tevens medegedeeld, dat de linker vleugel zich zal uitstrekken tot dicht bij de Korter Aarsche Molentogt.

Het groote verschil tusschen deze oefening en die, welke ik in Onderstelling III behandelde, ligt in het minder voorbereide, zoowel bij aanvaller als bij verdediger. De verdediger zal geen tijd en gelegenheid hebben gehad om eene stelling in te richten, terwijl de aanvaller het terrein niet te voren door zijne patrouilles kan laten verkennen.

Voorts meen ik hier een geval te hebben gesteld, waarin men wordt gedwongen tot een aanval bij dag over open en zelfs moeilijk terrein. Het afwachten van den nacht voor de nadering zou hier een geheelen dag doen verliezen, gedurende welken de vijand alle gelegenheid zou hebben om zich krachtig te versterken.

Wil men dus eene poging doen om hem weder over de plassen terug te werpen, dan moet dit dadelijk geschieden

met alle beschikbare krachten en zonder overdreven vrees voor groote verliezen.

Een commandant, die niet vast besloten is om den aanval met de uiterste krachtsinspanning door te zetten, doet beter om dien in het geheel niet te beproeven.

Nog meen ik, dat hier een geval is gesteld, waarin eene Nederlandsche troepenafdeeling, zelfs bestaande uit Landweer, is gedwongen tot den aanval. De geheele serie onderstellingen, die ik hier heb gekozen, past voor de roode partij zeer wel in een eventueel door Nederland tegen een oostelijken vijand te voeren oorlog. Zij, die voor Nederlandsche troepen nitsluitend droomen van eene verdedigende gevechtsvoering, zijn zeker al zeer kortzichtig.

Uitvoering van den aanval der Infanterie.

Het zou mij te ver voeren om de bevelen van de bataljonscommandanten aan hunne onderhoorige kapiteins in den breede weer te geven. Ik zal mij dus bepalen tot eene korte aanduiding.

Het 30e Landweerbataljon komt ter weerszijden van den Nieuwen Zevenhovenschen weg achter den dijk, nadat de compagnieën zich eerst hebben meester gemaakt van planken, touwen en enkele mede te trekken schuitjes, die men in dit deel van Ter Aar zeker zal vinden. De ransels worden afgelegd.

Voor den opmarsch door den polder zou ik hier het liefst gebruik maken van eene formatie in groepen, omdat daarmee het gemakkelijkst de hindernissen worden overwonnen, zonder dat te veel oopenhooping van manschappen aan het overgangspunt ontstaat.

De Korter Aarsche Molentogt en de Schoutenvaartsche Molentogt zijn wateren van 6 à 8 M. breedte; de loodrecht daarop staande togten zijn niet meer dan 4 à 5 M. en de gewone slooten 2 à 3 M. breed. Het terrein bestaat deels uit weiland, deels uit bouwland, doch vermoedelijk vindt men daarop in de maand Mei nog geene zeer hooge gewassen.

De Commandant van het 30e Landweerbataljon zal ingevolge

bekomen last drie compagnieën in voorste linie nemen, richting op de midden-compagnie. De 4e Compagnie volgt op 500 M. langs den Nieuwen Zevenhovenschen weg met 100 M. afstand tusschen de sectiën.

Ondersteuningstroepen zullen in dit terrein zeker aan evenveel verliezen blootstaan als de tirailleurlinie. Daarom zullen zij zeker verspreid moeten worden. Toch schijnt het mij beter om niet dadelijk de voorste compagnieën geheel te verspreiden, aangezien men dan zou komen tot eene frontuitbreiding, die niet geëvenredigd is aan de troepensterkte, en men er toch op moet rekenen, de tirailleurlinie te kunnen versterken. De beste formatie acht ik in dit geval voor elke compagnie twee sectiën als tirailleurlinie, verspreid op 3 pas en op 300 M. daarachter de twee andere sectiën, op de zelfde breedte verspreid. Voor de compagnieën in tweede linie kan men aanvankelijk de formatie met geëchelonneerde sectiën volhouden.

Aannemende, dat het 29e Landweerbataljon op gelijke wijze te werk gaat als het 30e, zal men door den polder twee tirailleurliniën achter elkaar zien vooruitgaan, elk ter lengte van 1500 M. Vijandelijk artillerievuur zal hierop plaatselijk eenig succes kunnen hebben, doch ik meen, dat het al vrij sterk moet zijn om deze bataljons tot stilstand te brengen.

Ik aarzel niet, in dit geval het aannemen van de reglementaire formatie van 300 M. voor het aanvallend gevecht van het bataljon (punt 451 Inf. R. II) eene bepaald tactische fout te noemen.

Wanneer in elke groep wordt beschikt over 3 à 4 planken en eenige polsstokken, zal men de slooten nog wel overkomen zonder al te groote doelen te bieden. Natuurlijk zal de geheele beweging door het met behoedzaamheid overtrekken der slooten worden vertraagd en dus zeker niet de snelheid van den gewonen pas bereiken.

De vraag, die zich in de eerste plaats voordoet, is waar men op weerstand zal stuiten. Neemt de vijand stelling in den rand van Zevenhoven of meer westelijk, bijv. aan den

Nieuwveenschen weg om minder hinder te hebben van de boomen langs dien weg?

In elk geval zal 's vijands rechter vleugel vrij wel in de lucht hangen, zoodat men veel kan verwachten van een gelijktijdigen aanval van de zijde van Nieuwveen.

Medewerking der Artillerie.

De beide batterijen komen bij Korter Aarsche hoek en zullen daar achter den dijk eene stelling moeten trachten te vinden. Hoezeer de kaart langs den Nieuwveenschen weg doorlopende boomenrijen aangeeft, zoo is het toch zeer goed mogelijk, dat hier en daar eene opening is, of wel, dat er op sommige punten slechts lage knotwilgen staan. (Dit laatste is werkelijk hier en daar het geval). Daarbij komt, dat Zevenhoven vrij aanmerkelijk hooger ligt dan de polder. Toch zal die met boomen beplante weg voor het waarnemen van de artillerie zeer moeilijk zijn, en de mogelijkheid is niet buitengesloten, dat men alleen op doelen in den rand van Zevenhoven zal kunnen vuren met behulp van waarnemers, die met de infanterie medegaan tot aan meer bedoelden weg.

In het voordeel van de infanterie van den aanvaller moeten wij evenwel boeken, dat die weg voor artillerie des vijands bij Zevenhoven zeker even hinderlijk is. De artillerie-stelling bij Korter Aarsche hoek is echter overigens niet ongunstig. De beschikbare ruimte zal omtrent 300 M. bedragen, zoodat de beide batterijen daar zonder moeite kunnen staan. Men wordt daar niet meer door de huizen gehinderd en in de nabijheid is plaats voor gedekte opstelling van den gevechtstrein.

Moet de roode artillerie vuren op de blauwe artillerie, wanneer die zich bij Zevenhoven vertoont? Wij hebben hier weder de quaestie van artillerieduel of niet en de oplossing wijst zich dunkt mij van zelf. In principe geen artillerieduel, maar wanneer de artillerie uit Zevenhoven het onze infanterie zoo lastig maakt, dat deze in haar voorwaarts gaan ernstig wordt belemmerd, dan zal men het artillerieduel wel *moeten* aanvaarden.

Bij het gebruik der roode artillerie doet zich hier m. i. nog de zeer belangrijke vraag voor of de eigen partij bij Nieuwveen al dan niet over artillerie beschikt. Is dit niet het geval, dan verdient het alleszins aanbeveling om een der batterijen, misschien beiden, te dirigeeren naar Nieuwveen, omdat men vandaar veel voordeelijker en minder door de boomen gehinderd, flankeerend in het gevecht bij Zevenhoven kan ingrijpen.

Zelfs wanneer de vijand over eene tamelijk groote overmacht beschikt, zal een standhouden bij Zevenhoven groote bezwaren hebben, zoolang hij Nieuwveen niet heeft.

Rekent men voorts nog op inwerking van artillerievuur uit de forten der Amsterdamsche stelling bij Uithoorn en De Kwakel, dan zal een vijand bij Zevenhoven al spoedig in een onhoudbaren toestand komen. Het eenige middel om zich na eene gelukte doorbreking bij Noorden daaruit te redden, is om zoo spoedig mogelijk door te rukken tot den dijk bij Ter Aar en dat moeten wij juist beletten door een krachtigen aanval met onze reserveafdeelingen.

ONDERSTELLING VI.

NOORDEN.

Troepen :

8 bataljons infanterie ;
1 eskadron cavalerie ;
1 afdeeling veld-artillerie ;
1 sectie wielrijders ;
 $\frac{1}{2}$ compagnie veldpioniers ;
treinen.

Onderwerp :

Marsch in meerdere colonnes.
Aanvallend Gevecht.

Algemeene Oorlogstoestand. 1)

De provinciën Zuidholland en Utrecht vormen twee zelfstandige staten, tusschen welke een oorlog dreigt.

De troepen van den oostelijken staat zijn samengetrokken om Utrecht, die van den westelijken staat bevinden zich te 's-Gravenhage en Leiden. Wederzijdsche zwakke grensdetachementen observeeren elkaar in de lijn Uithoorn—Woerden.

Bijzondere oorlogstoestand westtroepen.

Van de 1e Divisie te Leiden bevindt zich eene zelfstandige brigade bij Roelof Arendsveen, Oude Wetering, Leijmniden en Rijnsaterwoude.

In den avond van den 19en Juni ontvangt Generaal-Majoor V., Commandant dier brigade, de mededeeling, dat de oorlog is uitgebroken, dat men op 20 Juni oostwaarts zal rukken met de hoofdmacht langs den Rijn en dat de zelfstandige brigade

1) Deze onderstelling houdt geen verband met de voorgaanden.

den marsch moet nemen over Nieuwveen en Noorden om zich het bezit van het defilé bij Noorden te verzekeren.

Troepen.

- 4e Regiment Infanterie (5 bataljons).
- 7e Landweer-Regiment (4 bataljons).
- 1e eskadron 3e Regiment Huzaren.
- 1e Afdeeling 2e Regt. Veld-Artillerie.
- 1 sectie wielrijders.
- $\frac{1}{2}$ compagnie veldpioniers.
- 1 sectie verbandplaatsafdeeling.
- 1 infanterie-munitiecolonne.
- 1 artillerie-munitiecolonne.
- $\frac{1}{2}$ divisie bruggetrein.
- 1 lichte telegraafbrigade.

Overweging van den toestand.

Uit de onderstelling blijkt, dat men nog niet in enge voeling met den vijand is en dat men eigenlijk niet veel van hem weet.

Uit de kaart blijkt, dat het wegennet door de polders wel tamelijk goed ontwikkeld is, doch dat de verbinding tusschen Zuidholland en Utrecht in dit gedeelte niet zeer gunstig is.

Goede wegen voeren langs den Rijn, doch tusschen deze en den Amstel loopen alle wegen samen op het defilé van Noorden, dat daardoor voor de bovenbedoelde operatie een bijzonder belang verkrijgt. Heeft men den oostelijken uitgang van dat defilé bij Woerdsche Verlaat in handen, dan zal men zeker ook den opmarsch der divisie langs den Rijn krachtig kunnen steunen.

De onzekerheid, die ten aanzien van den vijand bestaat, maakt, dat het volstrekt niet is buitengesloten, dat oosttroepen dit defilé zullen bezet hebben en ons grensdetachement bij Noorden teruggedrijven.

De Generaal-Majoor V. meent toch, dat het niet wensche-lijk is om nog des nachts voorwaarts te marcheeren, omdat

hij er tegen opziet, als eerste operatie te beginnen met eene nachtelijke onderneming, niet wetende, hoe zijne troepen zich daaronder zullen houden.

Hij meent daarom, er zich toe te moeten bepalen, de wielrijders naar Noorden te zenden om zoo noodig nog eenigen steun te verleen en aan het grensdetachment. Al is die wielrijdersectie maar 40 man sterk, toch geeft het eenigen steun, vooral van moreelen aard.

Alvorens na te gaan, welk marschbevel wordt uitgegeven, dienen wij er ons een denkbeeld van te vormen, hoe de brigade over de genoemde dorpen zou zijn verdeeld.

<i>Leijmuiden</i>	{	St. III, IV, VI 4 R. I. $\frac{1}{2}$ compagnie veldpioniers.
<i>Rijnsaterwoude</i>	{	Brigadestaf I, II 4 R. I. 1 sectie wielrijders.
<i>Oude Wetering</i>	{	Staf 1e Landweer-regiment 29e en 30e bataljon. Sectie verbandplaatsafdeeling.

Aan het zuidoende van Oude Wetering is door de veld-pioniers een brug geslagen van ter plaatse gerequireerd materieel.

<i>Roelof Arendsveen</i>	{	31e en 32e Landweerbataljon. 1e Afdeeling 2e Regt. Veld-Artillerie.
<i>Nieuwe Wetering</i>	{	Overige treinen. Eskadron cavalerie.

Nemen wij voorts aan, dat door de lichte telegraafbrigade deze kantonnementen onderling zijn verbonden 1).

- 1) 1 lichte telegraafwagen (met 2 pd.).
- 10 rollen van 800 M. lichte telegraafkabel.
- 3 draagbare Morse-toestellen.
- 5 rollen van 800 M. telefoonkabel.
- 3 draagbare telemicrofonen.
- 2 sergn., 1 korpl., 10 sold. telegraafdienst.
- 1 sergt., 1 korpl., 5 sold. lijnpersoneel.

(VOSMAER, Tactische gegevens Veldleger).

Bij elk bataljon is de gevechtstrein vermeerderd met twee gerequireerde vaartuigen met overgangsmiddelen.

De Generaal-Majoor V. besluit om eene colonne te dirigeren over Nieuwveen en Zevenhoven naar Noorden, eene tweede over Ter Aar en Nieuwkoop naar Noorden en eene derde te laten volgen achter de eerste.

Marschbevel.

1e Divisie.
2e Brigade.
No.

Rijnsaterwoude, 19 Juni 1907,
9 uur n. m.

Troepenindeeling.

Noordcolonne Ct Kol. P.
St. III, IV, VI
 $\frac{4}{4}$ R. I. en 5 wielrijders

1 pel. cav.
 $\frac{1}{2}$ 2. 1.
 $\frac{2}{2}$ R. V.-A. en Lte mun. col.

$\frac{1}{2}$ 1
V. P.

Scctie Verb. pl. afd.

Zuidcolonne Ct Lt Kol. Q.
I, II
 $\frac{4}{4}$ R. I. en 5 wielrijders

1 pel. cav.

3 I.
 $\frac{2}{2}$ R. V.-A.

Reservecolonne Ct Kol. K.
7e Landweeregiment.

Treincolonne Ct Ritm. R.
geheele bagagetrein
infanterie munitiecolonne
artillerie munitiecolonne
lichte telegraafbrigade
 $\frac{1}{2}$ divisie-bruggetrein
 $\frac{1}{2}$ eskadron cavalerie.

1e. De vijand bevindt zich om Utrecht, wellicht meer westelijk.

De hoofdmacht onzer Divisie marcheert morgen van Leiden langs den Rijn richting Utrecht.

2e. Bij ontmoeting met den vijand dezen aanvallen.

3e. *Noordcolonne* afmarsch 3 uur v. m. van Tol Leijmuiden over Nieuwveen en Zevenhoven naar Noorden.

Zuidcolonne afmarsch 3 uur v. m. van de Vroondsche brug ten zuiden van Rijnsaterwoude over Ter Aar en Nieuwkoop naar Noorden.

Reservecolonne afmarsch 5 uur v. m. van het Pontveer ten zuiden van Oude Wetering over Nieuwveen en Zevenhoven naar Noorden.

Treincolonne afmarsch 8 uur v. m. van Den Haag ten westen van Oude Wetering. De bagagetrein van de troepen uit Oude Wetering sluit aan bij zuidelijke pontveer, uit Leijmuiden en Rijnsaterwoude bij de

R. K. K. tusschen die dorpen. Marcheeren over Rijnsaterwoude—Ter Aar—Zevenhoven—Noorden.

- 4e. De sectie wielrijders na aftrek van 10 man marcheert te 2 uur v. m. af naar Noorden, zoekt verband met een zich daar bevindend grensdetachment en bericht mij ter zake. Eene sterke patrouille zenden over Ter Aar—Aarlanderveen—Nieuwkoop.
- 5e. Ik marcheer bij de Zuidcolonne.

Uitgegeven te 9 uur n. m.
op het rapport aan de adju-
danten van 4 R. I. $\frac{I}{4 R. I.}$,
'7 L. W. R., 31 L. W., Cav.,
Art.

De Generaal-Majoor

V.

In het marschbevel zijn geene aanwijzingen gegeven tot het houden van verband met elkander, omdat dit van zelf zal worden verkregen voor zooveel het noodig wordt geacht. Hoe laat de hoofdmacht uit Leiden afmarcheert, verneemt de Brigade-Commandant eerst na het uitgeven van het marschbevel. Daaruit blijkt, dat op het oogenblik, waarop de Zuidcolonne met hare hoofdmacht bij Ter Aar is, de hoofdmacht der divisie ongeveer bij Oudshoorn kan zijn. Verband wordt alsdan verkregen door eenige ordonnansen-wielrijders van Ter Aar naar Alphen te zenden. Overigens houden de hier optredende brigade en de divisie elkander op de hoogte van hetgeen voorvalt door over en weer een officier-berichtgever te detacheren met eenige ordonnansen (zie § 6 V.V.).

Bij Noorden komen de colonnes samen. De Brigade-Commandant stelt zich voor, te zijner tijd nadere bevelen te geven voor het passeeren van het defilé bij Noorden.

De marschvorm der verschillende colonnes wordt overgelaten aan de aangewezen commandanten.

Voor elk der colonnes wordt op een aan te geven uur en plaats appel gelast en daar een mondeling marschbevel uitgegeven.

Noordcolonne marschvorm.

	5 wielrijders spits	—
	afstand	onbepaald
	1 groep infanterie spits	100 M.
	afstand	300 »
	$\frac{3}{4}$ sectie tusschenlid	25 »
	afstand	300 »
IIIe B.	$\frac{3}{4}$ compagnie infanterie	75 »
Voorhoede	afstand } voortroep	10 »
	$\frac{1}{2}$ compagnie veldpioniers	50 »
	afstand	800 »
	3 compagnieën infanterie hoofdtroep	370 »
	afstand	1500 »
	1 peloton cavalerie	30 »
	IVe Bataljon	470 »
	afstand	20 »
Hoofd- macht.	Artillerie	800 »
	afstand	20 »
	VIe Bataljon (1 sectie)	445 »
	afstand	20 »
	1 sectie verbandpl. afd.	240 »
	afstand	300 »
	1 sectie infanterie achtertroep	25 »
		<hr/> 5900 M.

De infanterie-spits marcheert af te 3 uur v. m. van den Tol te Leijmuiden en is dus te 5 uur v. m. bij de R. K. K. te Nieuwveen. Op dat oogenblik is de achtertroep op den Vriesschen weg in den Wassenaarschen polder ten oosten van den Overbuurtschen weg.

Zuidcolonne marschvorm.

Voorhoede	5 wielrijders spits	—
	afstand	onbepaald
	1 groep infanteriespits	100 M.
	afstand	300 »
	1 peloton voortroep	50 »
	afstand	500 »
Hoofd- macht.	1½ compagnie hoofdtroep	160 »
	afstand	1200 »
	1 peloton cavalerie	30 »
	½ Ie Bataljon	230 »
	afstand	20 »
	½ IIe Bataljon	240 »
	afstand	20 »
	1 batterij veld-artillerie	300 »
	afstand	20 »
	½ IIe Bataljon (1 sectie)	205 »
afstand	300 »	
1 sectie infanterie achtertroep	25 »	
		3700 M.

De infanterie-spits marcheert af te 3 uur v. m. van de Vroondsche brug ten zuiden van Rijsaterwoude en is dus te 5 uur v. m. aan den westelijken ringdijk van den polder Nieuwkoop. Op dat oogenblik is de achtertroep bij de *e* van Kerkbuurt ten westen van Ter Aar. (Wij nemen hierbij aan, dat de colonne-commandant het beter oordeelde om den harden weg te houden en dus niet direct van Rijsaterwoude langs Weltevreden ten zuiden van Langer Aar op Ter Aar aan te marcheeren; feitelijk is deze weg goed begaanbaar.)

Reservocolonne marcheert zonder veiligheidsmaatregelen; alleen wordt een achtertroep ingedeeld. De colonne marcheert te 5 uur v. m. af van het Pontveer ten zuiden van Oude Wetering

en is dus met het hoofd slechts 2500 M. ten westen van den achtertroep der Noordcolonne.

Om 6 uur v. m. bevinden de spitsen der Noord- en Zuidcolonne zich resp. te Archangel ten zuidoosten van Zevenhoven en bij de hoeve Niets Verwonderlijk ten noordwesten van Nieuwkoop, dus vlak bij elkander. Het hoofd der reservecolonne bij Langer Aar.

Van de wielrijders, die naar Noorden werden gezonden, kwam bericht, dat aldaar en meer noordelijk van de westpartij een bewakingsdetachement stond van eene halve compagnie landweerinferanterie met 50 marechaussees en dat aan 's vijands zijde slechts zwakke posten stonden bij Woerdsche Verlaat, Westveen en verder noordelijk langs de Kromme Mijdrecht.

Uit spionnenberichten is voorts gebleken, dat aan de overzijde van de grens des avonds te voren nog geene grootere troepenafdeelingen waren aangekomen.

Toch acht de Generaal-Majoor V. het terrein te gevaarlijk om zoo maar door te marcheeren en wellicht in den hoekzak bij Noorden in den fuik te loopen.

Hij besluit daarom, zijne troepen een half uur rust te geven en ontbiedt de commandanten der Noord- en Zuidcolonnen te Zevenhoven om op de kaart den toestand te bespreken en nadere bevelen uit te geven voor den doortocht van het defilé van Noorden.

Het resultaat van deze bespreking is, dat de navolgende opmarsch wordt bevolen :

Noordcolonne.	}	III/4 R. I.	door Noorden naar Woerdsche Verlaat.
		IV/4 R. I. en pioniers	} bij de reeppont ten noorden van den Noorderbuurtschen polder over de Kromme Mijdrecht en vandaar oprukken naar Westveen.
		Artillerie	Noordcolonne in afwachtingstelling bij Vlijt en Zegen.

Zuidcolonne.	I. $\frac{1}{2}$ II/4 R. I.)	Voorloopig bij R. K. K. van Noorden, en pel. cav.) ten noorden van den ringdijk.
	$\frac{1}{2}$ II/4 R. I.	over Nieuwkoop en Moleneinde, langs het voetpad door de Nieuwkoopse plas- sen en verder langs de Mye in noord- oostelijke richting.
	Artillerie	Zuidcolonne in afwachtingstelling nabij de R. K. K. van Noorden.

Reservecolonne doormarcheeren tot Zevenhoven.

Treincolonne halt houden bij Ter Aar.

De Commandant van III/4 R. I. gaat te 6.30 v. m. met zijn bataljon van Zevenhoven voorwaarts naar Noorden langs het niet verharde gedeelte van den Zevenhovenschen weg. De afstanden langs den marschweg worden nog iets grooter genomen. Als de vooruitgeschoven sectie aan den Driesprong is gekomen, verneemt zij van onze daar staande wielrijders, dat bij de ophaalbrug te Slikkendam vijandelijke infanterie een verder doordringen belet en dat men bij eene poging om langs het voetpad van den Driesprong naar het oosten te gaan, werd afgewezen door enkele schoten, die kwamen van den kant van den Wilnisser watermolen.

De commandant van den voortroep laat nu de voorste sectie doorgaan langs de Zondagskade en zendt de 2e Sectie langs gemeld voetpad in oostelijke richting.

Deze sectiën ontvangen vuur van de zelfde punten als door de wielrijders werd gemeld.

De compagnies-commandant zendt nu de 3e Sectie oostwaarts langs de voetpaden, die loopen evenwijdig aan het woord Westveen van polder Westveen.

Deze sectie krijgt ook vuur van den watermolen ten zuiden van Westveen.

De 4e Sectie versterkt de 1e Sectie tegen de ophaalbrug, maar men kan niet verder vooruit komen, vooral ook doordat het zeer moeilijk terrein maakt, dat men groote bezwaren ondervindt bij het zich uitbreiden.

Intusschen worden van de 2e Compagnie twee sectiën aangewezen om met behulp van in Noorden gevonden vaartuigen westelijk van de Zondagskade door de plassen voorwaarts te gaan; terwijl de 3e Compagnie eene poging doet om van den Driesprong met vaartuigen en planken oostelijk te gaan naar de buurtschap Westveen.

Op het oogenblik, dat deze laatste compagnie bij den Driesprong zich wil ontwikkelen, ontvangt zij artillerievuur, maar men kan nog niet zien vanwaar. Vermoedelijk echter staat die artillerie ergens tusschen Westveen en Woerdsche Verlaat.

De Commandant van het III/4 R. I. besluit onder die omstandigheden het gevecht voorloopig sleepende te houden, te meer omdat de sectiën, die door de plassen voorwaarts gingen, even later ook artillerievuur ontvingen, vermoedelijk van de zelfde artillerie.

De Commandant van het IV/4 R. I. gaat langs den Jongen Zevenhovenschen weg oostwaarts en als de voorste sectie aan den oostelijken ringdijk komt, krijgt men vuur van Einde der Hoef. De voorste sectie ontwikkelt zich daartegen achter den ringdijk en opent het vuur. Vermoedelijk is hier slechts een zwakke post, die echter door de breede wateren moeilijk te naderen is. De Bataljons-Commandant brengt nu zijn bataljon gedekt in den diepen polder achter langs den ringdijk en geeft aan elk zijner compagnieën opdracht om afzonderlijk op te treden.

1e Compagnie blijft tegenover Einde der Hoef liggen, moet echter later trachten om de westelijke kade van de Kromme Mijdrecht te bereiken.

2e Compagnie doet, van de hoeve De Herfst uit, eene poging om over de Kromme Mijdrecht te komen.

3e Compagnie tracht bij de reepont over te komen in vereeniging met de pioniers.

4e Compagnie blijft voorloopig bij de hoeve De Zomer.

Wij nemen aan, dat deze in breed front ondernomen poging tot overgang wel nog eenig vuur van den vijand uitlokt

maar dat zijne afdeelingen toch spoedig moeten terugtrekken in noordoostelijke richting.

Het bataljon kan vervolgens geheel worden overgezet. Met dezen overtocht zijn in het geheel echter eenige uren gemoeid.

Intusschen is ook de artillerie in stelling gekomen n.l. die van de Noordcolonne bij Vlijt en Zegen en van de Zuidcolonne bij de R. K. K. van Noorden. Eerstgenoemde opent het vuur op Westveen en op den Wilnisser watermolen; laatstgenoemde op de ophaalbrug te Slikkendam. Later gelukte het ook, de standplaats van de vijandelijke artillerie te ontdekken en daarop werd één batterij door den Artillerie-Commandant aangewezen om met granaten de vijandelijke artillerie onder vuur te nemen.

De beide compagnieën langs de Mye hebben een grooten omweg te maken, maar worden toch na enkele uren zichtbaar bij de Kooiwooning. Het gelukt om met haar in seinverbinding te komen van Noordeinde door een post op het stoomgemaal.

Door het IVe Bataljon, dat bij de reepont over de Kromme Mijdrecht ging, worden twee compagnieën gedirigeerd langs den ringdijk die in uitvoering is in de Ronde Veenen, één compagnie blijft aan den Driehuizerdijk tot dekking van den rug en een compagnie gaat langs de oostelijke kade van de Kromme Mijdrecht in zuidoostelijke richting.

Van het VIe Bataljon, dat voorloopig in reserve was opgesteld aan De Herfst, gaan nog 2 compagnieën langs de westelijke kade van de Kromme Mijdrecht.

Wanneer ik nu de genomen maatregelen recapituleer, dan staan de troepen te 11 uur v. m. als op bijgaande schets is aangegeven.

Tegen dat uur doet zich de inwerking gevoelen van de omvatting langs den Wilnisser watermolen en ook die ten westen van Slikkendam, en vooral de bedreiging van 's vijands terugtochtsweg langs den in uitvoering zijnden ringdijk.

De weerstand bij Slikkendam en Woerdsche Verlaat wordt
1907/08. I.

door den vijand opgegeven en hij trekt terug in oostelijke en zuidelijke richting.

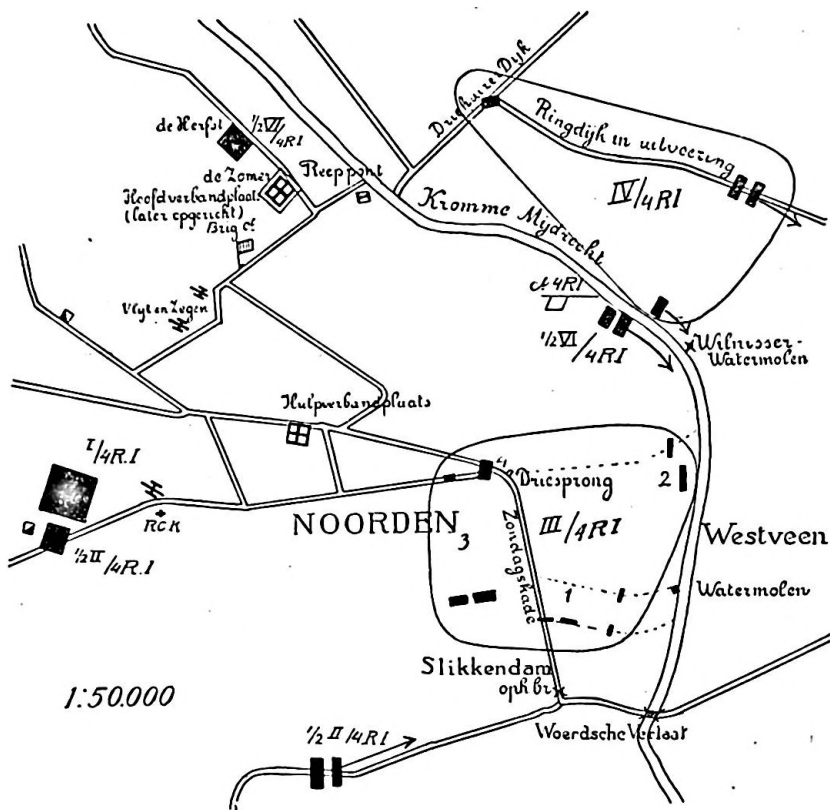

Het IIIe Bataljon met $\frac{1}{2}$ IIe Bataljon bezet nu Woerdsche Verlaat, het $\frac{1}{2}$ VIe Bataljon met 1 compagnie van het IVE Bataljon Westveen, terwijl het $\frac{1}{3}$ IVE Bataljon doorrukt tot De Geer.

De troepen zijn, zooals men ziet, vrij wel dooreengeraakt en bovendien uiterst vermoeid, zoodat de Brigade-Commandant besluit, niet verder door te gaan, doch in afwachting van verdere bevelen te rusten en gelegenheid tot eten te geven, nadat de troepen geordend zijn.

De bataljons worden als volgt gedirigeerd:

Ie, IIe en IIIe Bataljon Slikkendam, Woerdsche Verlaat en Achttienhoven.

VIe Bataljon Teylingen.

IVe Bataljon bij de Oudendamsche ophaalbrug.

Beide laatstbedoelde bataljons krijgen orders voor de beveiliging.

De artillerie blijft voorloopig in hare opstellingen, omdat men niet te veel troepen bij Woerdsche Verlaat wil ophoopen.

Van het Landweeregiment:

29e Bataljon naar De Herfst en De Zomer.

30e Bataljon naar Noordeinde.

31e en 32e Bataljon naar Noorden.

Treincolonne blijft te Ter Aar.

De beide pelotons cavalerie met de sectie wielrijders worden ter verkenning naar Wilnis gezonden.

Ik zal hier de oefening afbreken en nog met een enkel woord aangeven, hoe de tegenpartij is opgetreden.

De Oostpartij is voornemens, weerstand te bieden in eene verdedigende stelling ten westen van Utrecht, doch men wil den vijand reeds aan de grens ophouden en tot ontwikkeling en vertoon van krachten nopen.

Om dit doel te bereiken, werden nog in den laten avond van den 19en Juni detachementen afgezonden naar Woerdsche Verlaat en naar Woerden om de grensbewakingsdetachementen af te lossen.

Het detachement voor Woerdsche Verlaat bestond uit:

2 compagnieën infanterie,

1 compagnie wielrijders,

1 sectie veld-artillerie,

2 mitrailleurs,

en was als volgt opgesteld:

1 $\frac{1}{2}$ compagnie infanterie te Westveen en Woerdsche Verlaat.

1 $\frac{1}{2}$ compagnie infanterie bij Oudendamsche ophaalbrug.

1 sectie wielrijders bij den Wilnisser watermolen.

1 sectie wielrijders bij de reeppont.

1 sectie wielrijders bij Einde der Hoef.

2 mitrailleurs bij de ophaalbrug te Slikkendam.

Artillerie ten oosten van de ophaalbrug te Woerdsche Verlaat.

Wanneer de lezer deze troepen op de schets aantekent, dan blijkt nog duidelijker, waar en hoe de uit Leijmuiden komende brigade op weerstand stuitte.

In een terrein, waar men zich niet gemakkelijk en niet snel in de breedte kan ontwikkelen, zal het vaak voorkomen, dat men door zeer inferieure krachten tot aanzienlijk oponthoud wordt gedwongen. Het met geweld doorstooten langs de wegen zal alleen tot een resultaat kunnen leiden, wanneer men slechts met eene kleine patrouille of een post te doen heeft.

Het kleine detachement bij Woerdsche Verlaat zal aan eene ongeveer 12 maal sterkere brigade een oponthoud kunnen veroorzaken van zeker 5 à 6 uren.

FRAGMENT VAN HET BLAD „UTRECHT”

DER TOPOGRAPHISCHE EN MILITAIRE KAART DES RIJKS.

Schaal van 50,000.

Schaal van 10,000 Meters.

