

MARS
IN
CATHEDRA

14
1972

(15 april 1972)

KONINKLIJKE VERENIGING TER BEOEFENING VAN DE
KRIJGSWETENSCHAP

ERELEDEN: Z.K.H. de Prins der Nederlanden
Z.E. Luitenant-Generaal b.d. M. R. H. CALMEYER
Z.E. Luitenant-Generaal b.d. D. A. VAN HILTEN
Generaal-Majoor b.d. J. J. DE WOLF
Z.E. Luitenant-Generaal b.d. J. H. COUZY

HET BESTUUR IS ALS VOLGT SAMENGESTELD:

E. R. D'ENGELBRONNER	Generaal-Majoor b.d., <i>Voorzitter</i>
J. H. KNOOP	Generaal-Majoor Klu. Plv Chef Luchtmachtstaf <i>Ondervoorzitter</i>
DRS. J. VAN DER VALK,	Directeur van de Afdeling NAVO- en WEU-zaken van het Ministerie van Buitenlandse Zaken
F. H. Heckman, F. TOUBER,	Commandeur Kon. Marine Brigade-Generaal der Infanterie <i>Redacteur</i> p/a Hogere Krijgsschool Frederikkazerne, van Alkemadeaan 774, 's-Gravenhage
A. C. LAMERS,	Kolonel der Mariniers
R. A. HENGSDIJK	Luitenant-Kolonel Klu
MR. J.H.P.V. HAITSMA MULIER,	Res. Kolonel tit. der Artillerie b.d. <i>1e Secretaris</i>
J. ALBARDA,	Luitenant-Kolonel der Artillerie b.d. <i>2e Secretaris</i> Laan van Clingendael 121 's-Gravenhage
H. F. ENKELAAR	Luitenant-Kolonel KLu <i>Penningmeester</i> Rembrandtlaan 81 Voorburg postgirorekening: 78828

INHOUD

Samenstelling bestuur	738
Personalia	740
Mededelingen van het bestuur	740
Bijeenkomst donderdag 6 januari 1972	741
DE BETEKENIS VAN MILITAIRE MIDDELEN IN HET INTERNA- TIONALE POLITIEKE VERKEER.	
Voordracht door Luitenant-Kolonel der Infanterie <i>M. H. von Meijenfeldt</i> en Luitenant-Kolonel van de Militaire Administratie <i>H. Volten</i>	742
Discussie	757
Bijeenkomst donderdag 3 februari 1972	768
DE WERELD VAN DE CIVIELE VERDEDIGING.	
Voordracht door <i>C. E. Baron van Asbeck</i> , raadadviseur, plv Chef van de Staf voor de Civiele Verdediging	769
Discussie	779
EEN NIEUWE UITDAGING VOOR DE KRIJGSWETENSCHAP. STUDIE BETREFFENDE DE PLAATS VAN AUTOMATISERING IN DE KRIJGSMACHT.	
Artikel (bekroonde inzending Prijsvraag 1971) door Luitenant ter zee (A) <i>I J. Roos</i> o.n.a., adjunct-directeur bij het Rijks Computercentrum.	791

Personalia

Aan dit nummer werkten mee:

Luitenant-Kolonel der Infanterie M. H. von Meijenfeldt (voordracht „De betekenis van militaire middelen in het internationale politieke verkeer”), werd geboren in 1923, voltooide zijn studie aan de Hogere Krijgsschool in 1963 en volgde het US Command and General Staff College (1967). Is thans Directeur van het Studiecentrum voor Militair Leiderschap. Publiceerde over vraagstukken van oorlog en vrede en is lid van de militaire commissie van de ARP.

Luitenant-Kolonel van de Militaire Administratie H. Volten, geboren 1934, werd in 1954 officier en in 1963 registeraccountant. Is werkzaam als hoofdofficier toegevoegd aan de plv Secretaris Generaal K.L. Publiceerde over veiligheidsbeleid, defensiepolitiek en operationele research. Lid van de militaire commissie van de ARP.

Kapitein ter zee b.d. C. E. Baron van Asbeck (voordracht

„De wereld van de Civiele Verdediging”), geboren 1913, werd Ltz III in 1934. Voerde o.a. het bevel over Hr Ms „Van Speyk” en Hr Ms „De Zeeuw” en was werkzaam als stafofficier van de Supreme Allied Commander Atlantic te Norfolk, Virginia, USA. Besloot zijn marinecarrière in 1963 na het bekleden van de functie van Chef van de Marineverbindingdienst. Daarna werkzaam bij de Staf voor de Civiele Verdediging. Sinds 1966 plv Chef van die staf in de rang van Raadadviseur.

Luitenant ter zee (A) I J. Roos (artikel „Studie betreffende de plaats van automatisering in de Krijgsmacht”) werd per 1 maart 1970 op nonactiviteit gesteld voor de duur van twee jaren en is thans werkzaam als adjunct-directeur bij het Rijks Computercentrum te Apeldoorn. De studie werd ingezonden onder het motto „Een nieuwe uitdaging voor de Krijgswetenschap” naar aanleiding van de Prijsvraag 1971 van onze vereniging en werd door de beoordelingscommissie bekroond met de eerste prijs.

MEDEDELING

Met ingang van 1 januari 1972 wordt De Militaire Spectator toegezonden aan alle leden van de Koninklijke Vereniging ter beoefening van de Krijgswetenschap. Teneinde de toezending aan thans nog actief dienende militairen tevens leden van de Koninklijke Vereniging ook na hun dienstverlating zeker te stellen, wordt belanghebbenden verzocht de 2e secretaris (p/a Laan van Clingendael 121, 's-Gravenhage) in voorkomend geval ter zake in te lichten.

Mededelingen van het bestuur

- De functie van ondervoorzitter (vacature wegens aftreden van Luitenant-Generaal KLu B. H. Slager) is op verzoek van het Bestuur aanvaard door Generaal-Majoor KLu J. H. Knoop.
- Het Bestuur wenst Luitenant ter zee (A) I J. Roos, winnaar van de Prijsvraag 1971 van de vereniging met zijn inzending onder het motto „Een nieuwe uitdaging voor de Krijgswetenschap”, geluk met het behaalde resultaat. De tweede en derde prijs werden niet toegekend. Dank wordt gebracht aan de commissie van beoordeling bestaande uit Generaal-Majoor der Infanterie G. Mensink, de heer F. G. Kordes en drs. E. Albarda.
- In afwijking van het vermeldde in Mars in Cathedra nr. 13 (blz. 709) wordt bericht, dat de commissie van beoordeling van de inzendingen naar aanleiding van de Prijsvraag 1972 eerst a.s. najaar zal worden samengesteld.
- Auteurs-medewerkers van Mars in Cathedra wordt ver-

zoekt rechtstreeks te corresponderen met de redacteur (p/a Hogere Krijgsschool, 's-Gravenhage), kopij aan te bieden in enkelvoud, in machineschrift, dubbele regelafstand en met een linker marge van 5 cm. Bij aanbieden te vermelden: juiste naam, titel(s), functie of kwaliteit, adres en gironummer of bankrelatie.

- Het thans voorliggende nummer van Mars in Cathedra en het voorgaande (nr. 13) zijn de eerste nummers die in aanmerking komen te worden opgelegd in een nieuwe verzamelband. Voor de nummers 13 t/m 24 kunnen verzamelbanden worden besteld bij de 2e secretaris. Prijs / 6,-
- Nieuwe leden zijn hartelijk welkom. Opgave aan de 2e secretaris, Laan van Clingendael 121, 's-Gravenhage. Dringend wordt verzocht adres - zowel als rangwijzingen - door te geven aan voren genoemd adres.
- Losse nummers van Mars in Cathedra kunnen schriftelijk worden aangevraagd bij de 2e secretaris (zie voren genoemd adres).

Bijeenkomst donderdag 6 januari 1972

te 's-Gravenhage

Voorzitter:

Ik heet U van harte welkom bij deze bijeenkomst van de Kon. Ver. ter Beoefening van de Krijgswetenschap, de eerste in het nieuwe jaar. En ik meen dat het jaar nog niet zover is gevorderd, dat ik zou moeten nalaten U allen een gelukkig nieuwjaar te wensen. Dat doe ik dan bij deze. Ik wil een bijzonder woord van welkom richten tot de beide inleiders van vanavond: de Oversten Von Meijenfeldt en Volten. Alvorens hun het woord te geven heb ik enkele bestuursmedelingen. Ten eerste: in verband met of als gevolg van de bestuursverkiezing die bij een vorige bijeenkomst is gehouden, heeft het bestuur zich nader beraden over het ondervoorzitterschap. Het bestuur heeft daartoe aangewezen Gen. Maj. Knoop, die ik bij deze geluk wens. Nog een tweede medeling, nl. dat de overeenkomst met het Ministerie van Defensie en onze vereniging over het uitgeven van de Militaire Spectator, waarover in ons orgaan "Mars in Cathedra" al enkele medelingen verschenen zijn, een gunstig resultaat heeft gehad, zodat sedert 1 januari inderdaad de Militaire Spectator

wordt uitgegeven door de Kon. Ver. ter Beoefening van de Krijgswetenschap.

De leden van de vereniging zullen in den verfolge naast "Mars in Cathedra" ook de Militaire Spectator ontvangen. Ik hoop dat de samenwerking met de redactie van dat blad zich steeds vruchtbaarder zal ontwikkelen en ik meen dat er alle aanleiding is om ons te verheugen, omdat hierdoor de vereniging nog beter in staat wordt gesteld aan één van de hoofdpunten van haar statuten te voldoen, nl. het bevorderen van alles wat kan bijdragen tot de verspreiding van heldere begrippen over krijgswetenschappen.

Heren, dan is nu het woord aan de inleiders van vanavond over het onderwerp "De betekenis van militaire middelen in het internationale politieke verkeer."

Als eerste spreker zal optreden Overste Von Meijenfeldt, vervolgens zal Overste Volten spreken en ik heb begrepen dat daarna de heer Von Meijenfeldt nog een kort afsluitend woord zal laten horen. Pas daarna zullen wij een langere pauze houden. Ik geef dan nu het woord aan de heer Von Meijenfeldt.

M. H. VON MEIJENFELDT

Luitenant-Kolonel der Infanterie

H. VOLTEN

Luitenant-Kolonel van de Militaire Administratie

De betekenis van militaire middelen in het internationale politieke verkeer

"Tot mijn grote genoegen kon ik onmiddellijk het antwoord geven en dat deed ik ook. Ik zei dat ik het niet wist."

Mark Twain

INLEIDING

Graag wil ik U mede namens mijn collega Volten dank zeggen voor de uitnodiging om hier vanavond voor U te mogen spreken over het onderwerp:

"De betekenis van militaire middelen in het internationale politieke verkeer".

U zult begrijpen dat de wijze van aanpak van dit bijzonder aktuele maar ook bijzonder complexe vraagstuk voor ons een probleem vormde.

Eén mogelijkheid was, uitvoerig in te gaan op de in het onderwerp voorkomende afzonderlijke elementen; de historische ontwikkeling daarin, en op de factoren die deze ontwikkelingen bepalen, om daarna het verband te leggen tussen deze elementen. Een nader onderzoek van dat verband zou dan de behandeling van het onderwerp kunnen afronden.

Alhoewel wij ons ervan bewust zijn dat een dergelijke benadering geheel in overeenstemming is met de wijze waarop Uw vereniging d.m.v. onder meer lezingen en publikaties het wetenschappelijk onderzoek op het gebied van de krijgswetenschap tracht te bevorderen, kozen wij toch voor een andere benadering: een benadering of beter een opzet die wortelt in het

aktuele gebeuren. Onze bedoeling is in een uiteenzetting van bepaalde aktuele ontwikkelingen, de relatie zoals die in ons onderwerp is gegeven telkenmale te laten oplichten.

Wij kozen voor deze opzet omdat wij onder de indruk zijn van de turbulentie in onze samenleving en van de daarmee samenhangende onzekerheid.

Wij menen door ons onderwerp te behandelen van uit de aktualiteit te kunnen bijdragen aan een discussie o.a. over de betekenis van aktuele wapentechnologische ontwikkelingen en de waarde van onze defensie-inspanning; bijdragen ook aan een individuele oordeelsvorming die niet kan worden gemist willen wij tenminste als individu maar ook als collectiviteit ontwikkelingen adequaat opvangen, waarvan wij het gevoel hebben dat zij uit de hand dreigen te lopen. Wij zijn ons wel degelijk bewust van de kwetsbaarheid van een dergelijke benadering. Veranderingen voltrekken zich in deze tijd in een razendsnel tempo. Wat vandaag aktueel is kan morgen geen betekenis meer hebben. Bovendien wie durft te zeggen dat hij het aktuele gebeuren op de juiste wijze interpreteert? Wat zijn onderliggende waarden? Maar

voor zover er dan een verschil in interpretatie is en voor zover wij andere opvattingen koesteren dan enkelen of meerderen onder U, gaat het er ons niet om juist op deze verschilpunten het accent te leggen.

Wij beogen bepaald niet een verscherping van tegenstellingen. Wie daar op uit is verspilt o.i. zijn energie en schakelt zich zelf uit als medewerker bij de bouw van een vreedzame samenleving. Geen polarisatie dus maar een gezamenlijk zoeken naar en werken aan een toekomst waarin mensen en volken in recht en vrede kunnen bestaan.

De betekenis van militaire middelen in het internationale politieke verkeer.

Een eerste bezinning op deze betekenis bracht ons op een drietal relaties en wel:

- de relatie oorlog-buitenlandse politiek
- de relatie buitenlandse politiek-strategie
- de relatie bewapening-veiligheid.

Over elk van deze relaties een enkele opmerking. Allereerst de relatie oorlog-buitenlandse politiek. Daarvan zou ik alleen willen zeggen dat tegenover de opvatting van von Clausewitz - t.w. dat *"Der Krieg ist eine blosze Fortsetzung der Politik mit anderen mitteln"* de opvattingen staan van bv Ludendorf en Oswald Spengler, die oorlogen zien als *"die höchste Auszerung völkischen Lebenswillens"*.

In deze opvattingen heeft de politiek de oorlog te dienen en kan de vrede worden gezien als de voorzetting van de oorlog met andere middelen.

Over de tweede relatie kan ik opmerken dat er overeenstemming moet zijn tussen de te voeren strategie, het strategisch concept dat ten grondslag ligt aan de zorg voor de veiligheid, en de door een regering te voeren buitenlandse politiek. Een te grote discrepantie tast de geloofwaardigheid van beiden aan.

Een goed voorbeeld daarvan levert Frankrijk voor Wereldoorlog-2. De officiële strategische opvattingen waren zuiver defensief, getuige o.a. de bouw van de Maginot-linie. Desondanks werden garanties voor de veiligheid gegeven aan bv Tsjecho-Slowakije en Polen. De geschiedenis heeft geleerd wat deze garanties waard waren.

De opvattingen over de derde relatie tenslotte lopen ver uiteen. Sommigen menen dat de

voortschrijdende bewapening de wereld steeds onveiliger maakt. Anderen daarentegen zijn van oordeel dat met een vermindering van de bewapening het gevoel van onzekerheid en de kansen op oorlog toenemen.

Weer anderen zijn er van overtuigd dat er generlei relatie is tussen bewapening en veiligheid. *"Die Idee, den Frieden durch Rüstung aufrechtzuerhalten, ist ein ebensogrozes Trugbild wie die Idee, den Frieden durch Abrüstung aufrechtzuerhalten. Technische Ausrüstung und Waffen haben mit den Frieden soviel zu tun wie Frösche mit dem Wetter"*.

(Emery Reves, Die Anatomie des Friedens.).

Nu ben ik van mening dat met de komst van het kernwapen en met de daarmee gepaard gaande ontwikkelingen op wapentechnologisch gebied, al deze relaties als het ware een nieuwe dimensie gekregen hebben, zeker daar waar wij spreken over het internationale politieke verkeer tussen hoog geïndustrialiseerde landen.

In een rapport *Personalstruktur der Streitkräfte*, uitgebracht in 1971 door een commissie van de Bundeswehr waarin G.S.-officieren de meerderheid vormden staat o.m.:

"Mit der Einführung der Kernwaffensysteme globaler Reichweite hat der Krieg zwischen groszen Industriestaaten jenen sinn als politisches Mittel verloren. Auch der begrenzte Krieg führt heute kaum mehr zu einen echten politischen Entscheidung. Die mit ihn stets verbundene Eskalationsgefahr birgt schwer kalkulierbare Risiken in sich".

Zo menen velen dat oorlog geen verantwoord middel meer is voor het bereiken van internationale politieke doelstellingen en dat het internationale politieke verkeer mede door het bevorderen van rechte verhoudingen tussen de volken zich moet richten op de uitbanning van dit fenomeen.

Terzijde: Opmerkelijk is dat tegenwoordig van ethisch/religieuze zijde vrijwel niemand meer durft te spreken over de rechtvaardiging van oorlog.

Daarnaast - en dat is wellicht een novum - zien wij dat de politieke strategie van twee tegenover elkaar in het strijdperk staande systemen, zich richt op oorlogsvoorkoming door *afschrikking* en op crisesbeheersing.

De *verdediging* als strategisch concept in de ouderwetse betekenis van het woord lijkt aan waarde te hebben ingeboet.

Onze defensie – inspanning moet – primair en in hoofdzaak – in zijn afschrikkingsfunctie beoordeeld worden. Bovendien treedt in de strategie het belang van andere middelen voor het bereiken van politieke doelstellingen op de voorgrond.

Terzake van de relatie bewapening - veiligheid groeit de overtuiging dat de voortschrijdende wapenwedloop één van de voornaamste oorzaken is van een toenemende onveiligheid in de wereld. De dreiging die er van uitgaat is zo groot dat zij in het internationale politieke overleg één van de belangrijke onderwerpen vormt.

In het begin zei ik dat wij de relatie gelegd in ons onderwerp zullen laten oplichten in de bespre-

king van enkele actuele internationale politieke ontwikkelingen. Zij zijn:

- De aard van de strategische balans tussen Rusland en de VS, de nucleaire patstelling.
- De overgang van bipolaire machtsverhoudingen naar multipolaire.
- De ontwikkeling in de verhouding tussen NAVO-WP in Europa.
- De benadering van binnenlandse prioriteiten bij de vaststelling van omvang en aard van de militaire middelen, als internationaal verschijnsel.

De laatste drie zullen worden besproken door mijn collega Volten. Aan mij de taak nu nader in te gaan op enkele aspecten van de eerste ontwikkeling.

DE STRATEGISCHE BALANS

De tweede wereldoorlog verandert een multipolaire wereldordening met als voornaamste grootmachten Amerika, Rusland, Japan, Duitsland, Frankrijk en Engeland, in een bipolaire. De Verenigde Staten van Amerika en Rusland bleven als grootmachten over.

En hoewel o.a. President Roosevelt tijdens WO-2 tracht een wereldrechtsorde te creëren, leiden verschillen in maatschappelijke systemen en politieke doelstellingen er toe dat beide grootmachten – omringd door hun aanhangers – zich tegenover elkaar opstellen i.p.v. door samenwerking de gedachten die aan de oprichting van de Verenigde Naties ten grondslag lagen, gestalte te geven.

Wat ontstaat is een wereldorde rustend op twee machtscentra. En tot de dag van vandaag is zeker op politiek-strategisch gebied deze situatie nog maar weinig veranderd. Bepalend voor de politiek-strategische verhoudingen in de wereld is nog steeds het machts-evenwicht tussen Amerika en Rusland.

Dit evenwicht rust vooral op de strategisch nucleaire machten van beide mogendheden en in het bijzonder op het vermogen van elk om terug te slaan na zelf een verrassingsaanval te hebben geïncasseerd (de zog "second-strike capability"); zó terug te kunnen slaan dat de gevolgen daarvan voor de tegenstander onaanvaardbaar

zijn (gevolgen: verliezen in aantallen mensen en een deel van de industriële capaciteit).

In de opbouw van dit evenwicht zijn 5 fasen te onderscheiden:

1. De periode tot 1949 waarin de Sovjet-Unie nog niet beschikt over kernwapens en tegenover de Amerikaanse kernmacht alleen een conventionele overmacht in de Europese regio kan stellen.
2. De periode tot 1955 waarin de S.U. wel beschikt over kernwapens, maar met zijn overbrengingsmiddelen Europa wel, maar Amerika niet kan bedreigen.
3. Op deze periode volgt die van 1955-1960 waarin beide mogendheden beschikken over een strategische luchtmacht. Maar de grotere luchtvloot van de Amerikanen en het betere luchtverdedigingssysteem zorgen ervoor dat de Amerikaanse superioriteit gehandhaafd blijft.
4. In de periode 1960-1965 wanneer Rusland gaat beschikken over ICBM's wordt de mogelijkheid van het toebrengen van grootscheepse vernietigingen op het Amerikaanse continent werkelijkheid. Voorlopig heeft Amerika nog een overwicht:
 - meer raketten: 50-35
 - minder kwetsbare opstelling,
 - 32 in het onderzeebootwapen.

5. Omstreeks 1965 treedt een situatie in van stabiele afschrikking doordat beide partijen hun ICBM's voldoende beveiligd hebben opgesteld. De nucleaire patstelling is bereikt.

Hoe stabiel deze situatie wel is, is een vraag die straks aan de orde komt.

De gevolgen

Deze ontwikkeling nu heeft uiteraard gevolgen op internationaal politiek gebied.

En één van de belangrijkste is wel dat naar mate er een evenwicht in krachten groeit, beide grootmachten – met behoud van het conflict – bereid blijven tot samenwerking.

Samenwerking om te voorkomen dat zij – al dan niet door anderen – in een oorlog tegen elkaar worden betrokken. In de relatie tussen beide grootmachten wordt oorlog – zeker zolang het afschrikkingsevenwicht bestaat – niet meer gezien als een adequaat middel ter bereiking van politieke doeleinden, hetgeen overigens niet wil zeggen dat zij niet in een oorlog tegen elkaar betrokken kunnen worden. Een voorbeeld van deze samenwerking levert thans Europa waarbij te denken valt aan de regelingen m.b.t. Berlijn.

Conflict omdat het machtsstreven tussen de grootmachten doorgaat. Dat leidt v.w.b. het gebruik van machtsmiddelen naar een accentverschuiving in de richting van het economische (uitbreiding handel met West-Europa), politieke (India - Pakistan) en psychologische (Zwarte Zee - Noordkaap). In regio's waar gebruik van militaire middelen mogelijk is omdat geen essentiële belangen van beiden in het geding zijn of één van de partijen een duidelijk overwicht heeft, wordt het gebruik van geweld zoveel mogelijk beperkt. Te denken valt aan Vietnam.

De betekenis van kernwapens.

Het machts-evenwicht tussen de grootmachten heeft een oorlogsvoorkomend en conflict-beheersend effect. Vaak kunt U de vraag horen: welke waarde moeten wij hechten aan het kernwapen als politiek middel? Een analyse van de geschiedenis na 1945 leert dat dit wapen een instrument van beperkte waarde is in de diplomatie.

Het hoofddoel van de kernwapeninzet tegen Japan in 1945, nl Rusland min of meer te dwingen zich aan te passen aan de Amerikaanse inzichten m.b.t. de toekomstige wereldordening, is niet bereikt.

Het Amerikaanse kernwapenoverwicht kan de ontwikkelingen in O-Europa na WO-2 niet belemmeren. De SUEZ- crises in 1956 eindigt eerder onder de druk van de Amerikaanse tegenstand en de crisis van het pond dan door de Russische dreiging kernwapens in te zetten. Er wordt wel bedreigd – min of meer bedekt zoals tijdens de Koreaanse-oorlog en rond de Berlijn-crisis 1959-1961 – maar het zou te ver voeren om van meer dan een subtiele en indirecte invloed te spreken.

De les Cuba

Een leerzame situatie levert de Cuba-crisis in 1962. Wij leven dan in een tijdperk waarin Rusland een bedreiging gaat vormen voor het Amerikaanse continent.

In het Amerikaanse optreden zijn twee zaken opvallend:

1. de realisatie van een spectrum van maatregelen die enerzijds het eigen optreden de nodige flexibiliteit verschafte, anderzijds de tegenstander voldoende mogelijkheden liet voor een eervolle terugtocht;
2. de aanwending in de gegeven situatie van het minste geweld met de mogelijkheid van escalatie.

Strategisch gezien betekent Cuba een keerpunt. Wij kunnen spreken van de strategie van de bewuste beperking, een strategie die later zijn uitwerking vindt in de door de NATO aangevaarde strategie van de Flexible Response.

De beperking in Cuba is dat uitsluitend van conventionele middelen gebruik gemaakt wordt om het politieke doel te bereiken.

Ten tijde van Cuba functioneerden de nucleaire middelen als schild en de conventionele als zwaard. Het omgekeerde dus van wat gold onder de strategie van massale vergelding. Het conventionele overwicht van Amerika in deze regio beslist de crisis ten gunste van dit land – zij het dat het moest toestaan dat de communistische voorpost bleef voortbestaan.

Voor ons mag deze stelling – die wij gaarne onderschrijven – een teken aan de wand zijn gelet op het Russische conventionele overwicht in onze regio.

Deze stelling valt als volgt uit te bouwen: in een periode van nucleair machts-evenwicht beslissen in een direct en rationeel conflict tussen de grootmachten de conventionele middelen.

Cuba tenslotte betekent ook het einde van de koude oorlog. Het voorkomen van een oorlog is een *gemeenschappelijk belang* geworden.

Het evenwicht in ontwikkeling.

Ik ga terug naar de vraag: hoe stabiel is het evenwicht? Er mag dan wel sprake zijn van een stabiliserende invloed van het machts-evenwicht, maar dat wil nog niet zeggen dat het machts-evenwicht zelf stabiel is. Integendeel, als gevolg van politieke (een voortdurend wantrouwen), technische, economische en militaire factoren is het machts-evenwicht in ontwikkeling, komt het op een steeds hoger niveau van vernietigings-doelmatigheid.

Stabiliteit is er voor zover de ontwikkelingen aan beide zijden plaats vinden, en zolang het evenwicht niet verbroken wordt. De kans daarop is niet uitgesloten.

Nu wil ik uit dit samenstel van factoren lichten de politiek/militaire en met name wijzen op de complexiteit van het machts-evenwicht. Ik doe dat vooral omdat politici en militairen nog al eens het verwijt treft dat zij – hun plannen basierend op slechts denkbare toekomstmogelijkheden – hoofdschuldigen zijn aan de wapenwedloop.

Zonder overigens tekort te willen doen aan de verantwoordelijkheid die ook militairen – naast vele anderen – hebben voor deze ongunstige ontwikkeling zou ik, door *wat* nader in te gaan op de complexiteit van het samenspel van krachten die dit machts-evenwicht bepalen, willen verduidelijken dat hier eerder kan worden gesproken van de werking van autonome krachten dan van kortzichtigheid of kwade trouw van individuen.

Eerder stelden wij dat het afschrikkingsevenwicht in stand gehouden wordt door de second strike capabilities van beide grootmachten;

de met dit vermogen toe te brengen verliezen schrikken af (assured destruction).

Wat is nu "assured destruction"?

Het oordeel van McNamara, niet aangevochten door de presidenten Kennedy en Johnson of door het Congres, luidt: het vermogen om als vergelding 20 tot 25% van de Sovjetrussische bevolking en 50% van de industrie te vernietigen. Het is de verdienste (als een dergelijke term tenminste mag worden gebruikt) van deze benadering, dat daarmee een hanteerbare norm wordt verkregen voor de kwantificering van de behoefte aan strategische nucleaire middelen.

Dat is: rekening houdend met het aantal en de nauwkeurigheid van de vijandelijke raketten en met de geschatte effectiviteit van de eigen defensieve systemen, moeten na een verrassingsaanval voldoende eigen raketten over zijn om, rekening houdende met de nauwkeurigheid daarvan en met de geschatte effectiviteit van de vijandelijke defensieve systemen, de 100 grootste Russische steden te vernietigen, want daar verblijft – volgens The Military Balance 1970-1971 – 25% van de bevolking en 50% van de industriële capaciteit.

Ik hoop met de gekozen omschrijving duidelijk gemaakt te hebben wat het vraagstuk zo gecompliceerd maakt, nl. dat iedere wijziging op het gebied van de eigen en vijandelijke ,offensieve en defensieve systemen tot een integrale herbezinning noopt.

Het belang van de *instandhouding* van de "assured destruction" op *niveau* blijkt als wij beseffen dat wanneer de capability van de één afneemt en de toe te brengen verliezen daardoor beneden het afschrikingsminimum komen, dit voor *beide* partijen een aanleiding kan vormen om een first strike in te zetten.

- Voor de *een* omdat hij de risico's van een second strike aanvaardbaar acht: de te verwachten verliezen zijn immers gedaald beneden het afschrikingsniveau.
- Voor de *ander* omdat de vermindering van zijn second strike capability zijn positie als "afschrikker" aantast en hij moet overwegen door een pre-emptive attack een mogelijke aanval van de ander te voorkomen.

M.a.w. de minimum assured destruction moet

op niveau gehandhaafd blijven. Een actie van de een dwingt de ander tot reactie. De wapenwedloop gaat door, welke overwegingen daar dan ook aan ten grondslag liggen.

Voorbeelden daarvan aan Amerikaanse zijde v.w.b. offensieve wapens zijn: het MINUTEMAN 3 programma (3 MIRV'S) dat voorziet in de opstelling van 500 raketten (1975) en dat het aantal doelen dat nu door de Minuteman-force bestreken wordt, verdubbelt; de omwapening van het onderzeewapen met de Poseidon (10 MIRV's) waardoor het aantal door dit wapensysteem mogelijk te treffen doelen van 656 op rond 5000 (1971 gestart) wordt gebracht. Aan Russische zijde valt te denken aan de ontwikkeling van de SS-9 raket met 3 MIRV's. Voor de overige ontwikkelingen verwijs ik graag naar bronnen als de Military Balance.

Terzijde: Het is in verband hiermede te begrijpen dat Prof Röling als één van de eerste opdrachten van de SALT conferentie ziet overeenstemming te krijgen over het vastleggen van de first- en second strike resultaten en over het stoppen van ontwikkelingen die daarin wijziging kunnen brengen. Maar hij wijst daarbij tevens op het paradoxale van dit streven nl. dat de normale en humane wens om de schade van een oorlog te beperken tevens de kans op oorlog kan doen toenemen. In de huidige situatie moeten beide partijen elkaar een onderpand toestaan en dat pand mag niet aangetast worden.

Met deze toelichting heb ik slechts willen benadrukken met hoeveel onzekerheden politici en militairen die zijn betrokken bij de beslissingsvoorbereiding, te maken hebben. Een verandering in een van de elementen heeft invloed op alle andere. En dan ben ik mij ervan bewust slechts een enkel facet aan de orde te hebben gesteld en dat de werkelijkheid nog veel ondoorzichtiger is. Zo zijn andere factoren die invloed hebben op de samenstelling van de afschrikkingsmacht:

- de kwetsbaarheid van de bevolking en het economisch potentieel en de veranderingen die hierbij optreden; ik sprak eerder over 25% van de bevolking en 50% van het industrieel potentieel in 100 grote steden van Rusland, voor Amerika geldt dat in de 100 grootste steden, 48% van de bevolking leeft en zich 65% van de industrie bevindt;

- de verschillen in wapensystemen die het machtsevenwicht bepalen; denk ook aan het verschil in ontwikkelingsstadium;
- de verschillen die bestaan op conventioneel gebied: conventionele middelen vormen ook een element van het afschrikkingsevenwicht al wordt dat nog al eens uit het oog verloren;
- het probleem van de interpretatie van zichtbare ontwikkelingen; wat betekenen de enorme door de Russen gegraven „gaten”, vraagt Stewart Alsop zich af in de Elsevier van 30-10-1971; commandoposten, silo's voor nieuwe raketten of wat dan ook?
- het verschil in interpretatie wat onder evenwicht moet worden verstaan: een bevestiging van superioriteit of inderdaad gelijkheid.

In het voorgaande ligt ook de reden dat ik m.b.t. deze ontwikkelingen liever spreek van de werking van autonome krachten dan van een tekortschieten van individuen die bij dit proces betrokken zijn en die zelf ook met zorg de ontwikkelingen gade slaan. Waar het tenslotte om gaat is om door overleg op politiek niveau deze krachten tot stilstand te brengen, buiten te stellen, kortom uit de ban van de nucleaire patstelling trachten te raken. Maar de complexiteit van het systeem is er de oorzaak van dat het overleg niet gemakkelijk is en de momenten waarop werkelijk overeenstemming kan worden verkregen, zeldzaam zijn.

Aan het slot van dit deel wil ik wijzen op een van de belangrijkste gevolgen van deze ontwikkeling in het machtsevenwicht: de groeiende bezorgdheid van de grootmachten en de toenemende bereidheid om samen te spreken over mogelijkheden van wapenbeheersing en wapenvermindering (bv. SALT).

Zeker is dat de voortschrijdende wapenwedloop – waarbij wij de kwantitateve uitbreiding naar bv. de derde wereld buiten beschouwing gelaten hebben – de veiligheid niet dient. Het machtsevenwicht is labiel en de mogelijkheid dat het doorbroken wordt is reëel aanwezig.

De betekenis van militaire middelen in het internationale politieke verkeer in het licht van deze bipolaire verhouding, is dan ook dat zij in het internationale politieke verkeer tussen

hoog geïndustrialiseerde landen een stabiliserend effect hebben.

Zeker zolang het machtsevenwicht in stand blijft geldt dat oorlog geen adequaat politiek middel meer is en dat zowel het internationale politiek handelen en de strategie zich moeten

richten op de oorlogsvoorkoming en conflict-beheersing. Maar de voortschrijdende wapenontwikkeling vormt ook een bedreiging van de zg. stabiliteit in de internationale politieke verhoudingen. De mogelijkheid dat het machtsevenwicht verbroken wordt is niet uit te sluiten.

DE OVERGANG NAAR MULTIPOLAIRE MACHTSVERHOUDINGEN

De afnemende betekenis van de bi-polariteit in het internationale stelsel kan als afzonderlijke ontwikkeling in het politieke verkeer worden genoemd. Zij vormt een overgang tussen de bespreking van de aard van de strategische nucleaire balans tussen de beide grootmachten enerzijds en het nog te behandelen spanningsveld tussen Oost en West in Europa, dat in de blokken van NAVO en WP gestalte heeft, anderzijds.

Ter adstructie van een afzwakking van de bi-polaire dominantie valt te wijzen op:

- de gevolgen van de nucleaire patstelling tussen de VS en de USSR voor landen binnen een van beide invloedssferen en daarbuiten;
- de opkomst van China als nucleaire mogendheid en in het algemeen het falen van non-proliferatie;
- de groeiende economische kracht van Europa en Japan.

De toestand van wederzijds vernietigingsevenwicht heeft in de rechtstreekse verhoudingen tussen de VS en Rusland tot een hoge mate van behoedzaamheid geleid. Dit werkt door in de confrontatie via derden. Een eerste gevolg van deze behoedzaamheid is, dat binnen de wederzijds erkende invloedssfeer een betrekkelijke rust heeft geheerst, waarbij men elkaars gebied ontziet. Het is een eenvoudige constatering, dat landen als Oost-Duitsland, Hongarije, Polen en Tsjechoslowakije die alle in min of meer hevige graad tegen de Sovjetrussische overheersing hebben gerebelleerd ook in de toekomst niet op enige daadwerkelijke steun van het westen kunnen rekenen.

Een ander gevolg is, dat buiten de bedoelde invloedssferen de conflicten beperkt zijn gehouden. Voor ons als buitenstaanders is dit van meer belang dan de begeleidende omstandigheid, dat deze conflicten zich ook vaak langdurig voorspelen. Het Midden-Oosten vormt wellicht een

goede illustratie. Amerika's matigende opstelling beoogt een rechtstreekse confrontatie te vermijden, Rusland's behoefte de spanning te handhaven drijft toch het conflict niet op de spits.

Deze factoren hebben hun keerzijde.

De nucleaire patstelling tussen de grote mogendheden geeft de bondgenootschappelijke partners gelegenheid tot een vrijere opstelling. Ook al is het tempo van de vrijmaking in beide machtsblokken niet hetzelfde, de zelfstandige koers van Frankrijk en de liberalisatie van Roemenië zijn tot dezelfde bron te herleiden.

Wat de Derde Wereld betreft, is de vrijheidsgraad nog hoger, omdat daar behalve de onmacht door „overkill”-capaciteiten van de grote mogendheden tevens de gelegenheid bestaat hen tegen elkaar uit te spelen.

Bij dat subnucleaire niveau zij nog een aantekening gemaakt. Zowel bij onderlinge conflicten in de Derde Wereld als bij conflicten met een geïndustrialiseerde natie kan sprake zijn van een „instum bellum”, per definitie, omdat het subnucleaire conflicten zijn.

Terzijde: er kan dus ook sprake zijn van een gerechtvaardigde revolutie.

Wat deze materie zo gecompliceerd maakt, is dat beide partijen, zij het onder verschillende invalshoek, gelijk kunnen hebben. Vietnam kan dit illustreren.

Het is, op grond van een eeuwenoude historie van knechtschap, niet moeilijk zich daar een gerechtvaardigde bevrijdingsoorlog te zien afspelen. Anderzijds was er het wereldbeeld met een in Europa indertijd dikwijls onderschatte Chinese machtsgreep in Z.O.-Azië (Malakka, Indonesië!), die de uitbreiding van de Amerikaanse presentie in Vietnam in 1965 meer dan rechtvaardigde, vanuit deze wijdere optiek bezien.

Zonder twijfel zullen in de onmiddellijke toekomst conventionele militaire middelen hier een functie behouden

- als verlengstuk of ter vestiging van een eigen politieke identiteit,
- als speelbal in het politieke verkeer tussen hogere machten, en
- als vertegenwoordigers van dergelijke machten met een regulerende taak.

Een tweede factor in de losmaking van de bipolariteit in de mondiale ordening is terug te voeren op het onvermogen van de beide eerste bezitters van kernwapens de proliferatie daarvan effectief te verhinderen.

Het volgende overzicht geeft een indruk van de ontwikkeling:

	atoombom	H.bom	raket/transport door de ruimte
VS	1945	1952	1958
Rusland	1949	1953	1957
GB	1952		1)
Frankrijk	1960	1968	1965
China	1964	1967	1966
Japan			2)

1) Engeland staakt in 1962 de ontwikkeling van de Blue Streak en richt samen met Frankrijk en West-Duitsland de ELDO (European Launcher Development Organisation) op.

2) Drie mislukte pogingen in 1966/1967.

Al geruime tijd zijn tenminste de volgende landen in alle opzichten – naar wetenschappelijk niveau, technische outillage en economische mogelijkheden – in staat zich atoomwapens te verschaffen:

België, Canada, de beide Duitslanden, India, Israël, Italië, Japan, Tsjechoslowakije, Zweden en Zwitserland.

Met enige wetenschappelijke of technische hulp zijn daaraan gemakkelijk 15 andere landen toe te voegen.

In de parlementen van India en Japan is onlangs een openbare discussie over de wenselijkheid van de status van kernwapenmogendheid op gang gekomen.

Enzovoorts, ondanks het streven naar non-proliferatie.

Het ideale aantal bezitters van kernwapens is nul, daarop volgt twee. De toestand waarin er één bezitter is, slaan wij daarbij over om dezelfde reden als waarom wij eenzijdige ontwapening

afwijzen als oplossing voor de huidige status quo. Nu de beide eerste bezitters hebben nagelaten – desnoods onder bedreiging met geweld, welk scenario onder laboratorium-omstandigheden zeker denkbaar zou zijn geweest – proliferatie te verhinderen, is daarmee hun eigen handelingsvrijheid dienovereenkomstig beperkt, met name door de snelle opkomst van China die bovendien nog gepaard gaat aan een althans met de mond beleden grotere onverschilligheid nopens het eventuele gebruik van kernwapens.

Met de uitbreiding van het aantal machtscentra van 2 naar 3 zijn de verhoudingen sprongsgewijze onoverzichtelijker geworden. Iedere wijziging in de krachtsverhouding, tussen 2 concurrenten zoals wij zagen reeds een zeer gecompliceerde zaak, moet in elke fase worden getoetst aan een aantal mogelijke reacties van de derde betrokkene. Hiermede zijn alle onzekerheden opgeroepen, die uit de economie bekend zijn van een oligopolistische marktstructuur. Eerst als en voor zolang als de oligopolisten elkaar vinden, ontstaat meer inzicht en zekerheid.

Deze bedreiging als gevolg van toegelaten proliferatie kan de meest ernstige zijn in de vraagstukken van oorlog en vrede. Alle gunstige tendensen van een afnemende betekenis der militaire middelen en hun daadwerkelijke gebruik, waartoe de bipolaire machtstructuur leek te leiden, gelden niet meer onder de nieuw ontstane onzekerheden en kunnen in hun tegendeel verkeren. Een pessimistische gedachte is het daarbij ook, dat een gemeenschappelijk belang zich gemakkelijker tussen twee partijen laat construeren dan tussen meerdere.

Het ziet er naar uit, dat de betrekkelijke rust na de institutionalisering van China op het wereldterrein niet lang zal duren, omdat dan de vierde, vijfde en volgende centra zich al kunnen aandienen.

Wanneer over uitbreiding van het aantal machtscentra wordt gesproken, mag daarbij ook economische macht gelden. In de eerste plaats denkt men dan aan Japan, dat een snelle ontwikkeling vooral dankt aan de combinatie van een uitzonderlijk hoog percentage van economische groei en een uitzonderlijk laag geboortecijfer, maar waarbij toch ook wel een rol heeft gespeeld de ruimte welke werd gelaten door een zeer laag percentage van het NI te besteden voor defensie-uitgaven.

Eén factor die een toekomstig Japans machtsstreven kan beïnvloeden is de uitweg van eigen militaire productie, die het land voor zijn in-

dustriële potentieel zou kunnen kiezen, als na de rem op de export van niet-militaire goederen naar de VS de toegang ook op de Europese markt door effectieve beschermingsmaatregelen zou worden afgewend.

Een ander centrum van potentiële economische macht vormt West-Europa. De toegenomen welvaart heeft reeds tot een onbevredigende relatie geleid met de NAVO-partners aan gene zijde van de oceaan op het stuk van de inbreng in het bondgenootschap.

In het decembernummer van Socialisme en Democratie is dit nog eens bondig onder woorden gebracht: „*De goedgezonden verwachten dat als Europa eenmaal sterk, rijk en zelfbewust was het Amerikaanse volk zou popelen om de*

nucleaire garantie te verlengen en een blanco volmacht af te geven voor een onafhankelijke Europese politiek. Dat de Verenigde Staten al hun steden op het spel zullen zetten zonder zware stem in het kapittel wanneer het over de ontvlambaarheid van de lont gaat, was rijkelijk naïef gedacht”.

Anderzijds is het nationalisme van met name de grote West-Europese landen tot nu toe een hinderpaal gebleken voor een doelmatige opzet van de Europese defensie, met een arbeids- en taakverdeling.

De betekenis van militaire middelen ligt in het verkeer tussen bondgenoten ook hierin, dat zij een uitdrukking vormen van de vastbeslotenheid waarmee ieder lid de gemeenschappelijke doelstelling wil nastreven.

DE ONTWIKKELING VAN DE OOST-WEST VERHOUDING IN EUROPA

Evenals zich in betrekkelijke korte tijd een volledige zwenking heeft voorgedaan op het stuk van de erkenning van China – een aspect van de ontwikkeling in de richting van meerdere politieke centra –, zo plotseling is ook de ommezwaai geweest met betrekking tot de aanvaarding van de feitelijk in Oost-Europa na de tweede wereldoorlog vastgelegde grenzen – aspect van een nieuwe „Oost”-politiek.

Zoals de strategische balans tussen Rusland en de VS in de laatste jaren leidde tot de periodieke dialoog door middel van de SALT, zo bracht de vastgelopen status-quo in Europa de uitwisseling van initiatiefvoorstellen tussen NAVO en Warschau Pact om tot besprekingen over wederzijdse troepenreductie (MBFR) te komen en is een staande Europese Veiligheids Conferentie (EVC) binnen het scala van de in de zeventiger jaren haalbare mogelijkheden gekomen. Het lijkt geen twijfel, dat de koude oorlog over zijn hoogtepunt heen is en dat tussen NAVO en Warschau Pact in Europa de spanning is afgenomen.

Wanneer tegen deze achtergrond de betekenis van militaire middelen wordt bezien, is het onvermijdelijk onderscheid te maken tussen nucleaire en conventionele militaire middelen.

„*Auch der begrenzte Krieg führt heute kaum mehr zu einem echten politischen Entscheidung. Die mit ihm stets verbundene Eskalationsgefahr birgt schwer kalkulierbare Risiken in sich*”.

Wij herhalen deze uitspraak nog maar eens om-

dat zij zo bondig aangeeft wat bedoeld wordt: de escalatie naar kernwapens roept een vergelding op, die afschrikt.

Dit geldt voor beide zijden, maar is gezien de conventionele overmacht van het Warschau Pact en de vigerende NAVO-strategie van „flexible response” voornamelijk voor het westen van actuele betekenis.

Wij achten, zolang de beschikkingsmacht over deze wapens ligt bij Amerika – dat zelf immers de kans loopt de onaanvaardbare gevolgen van vergelding en contra-escalatie te ondergaan – het eerste gebruik van kernwapens door de NAVO in een eventueel Europees conflict ongeloofwaardig.

De betekenis van het bezit van tactische kernwapens ligt in het bewaren van de handelingsvrijheid en het openhouden van de optie van een gebruik als tweede.

In Europese politieke kringen wordt over dit onderwerp verschillend gedacht. In de discussie er over blijkt tenminste van een toenemende twijfel aan de geloofwaardigheid van een eerste gebruik. Op deze – afgezwakte – basis kunnen wij ons betoog even goed vervolgen.

Deze discussie over de geloofwaardigheid verliest namelijk aan betekenis door twee omstandigheden. Ten eerste kan zij hoogstens leiden tot overeenstemming over een intentie en ligt daarmee nog niet vast, hoe individuen in een unieke en vooraf niet te simuleren spanningssituatie en

onder vooraf onbekende casuïstische omstandigheden werkelijk zullen handelen. Welke conclusie dan ook nu zou worden bereikt, daaraan moet steeds worden toegevoegd: Je kunt nooit weten (en de tegenstander ook niet). Er blijven steeds nucleaire risico's.

In de tweede plaats zijn vele deelnemers aan de discussie het er over eens dat „de atoomdrempel zo hoog mogelijk moet zijn” en daarmee verschijnen de conventionele middelen ten tonele. Wij menen, dat in de gebruikelijke terminologie wel een verfijning is aan te brengen. De atoomdrempel (in het Angelsaksische spraakgebruik beter: nuclear ceiling) is hoog en blijft uit hoofde van de mogelijke gevolgen hoog, onafhankelijk van de omvang van de conventionele middelen. Naarmate er minder conventionele middelen zijn, zal eerder het moment aan de orde komen, waarop de inzet van kernwapens wordt overwogen. Er is daarbij geen aanleiding op een positief besluit te prejudiciëren.

De beide gedachtengangen leiden slechts tot een licht verschil in de formulering van de eerste functie van conventionele middelen. Sommigen zeggen dat de functie is in een eventueel conflict de rol van kernwapens terug te dringen, en dit laat zich illustreren met de overgang op de strategie van flexible response. Wij menen dat de functie moet worden omschreven als het opvullen van de leemte onder een hoge atoomdrempel, en dan staat op de achtergrond het gegroeide wederzijdse vernietigingsevenwicht tussen VS en USSR.

In het schema van de hier aan de orde gestelde verbanden is tevens aangegeven, dat de momenten van de overgang op de flexible response gedachte enerzijds en het ontstaan van het wederzijdse vernietigingsevenwicht anderzijds in de tijd dicht bij elkaar liggen.

In het verlengde van deze eerste functie van conventionele middelen ligt een tweede: die van conflictbeheersing en oorlogsvoorkoming. In het

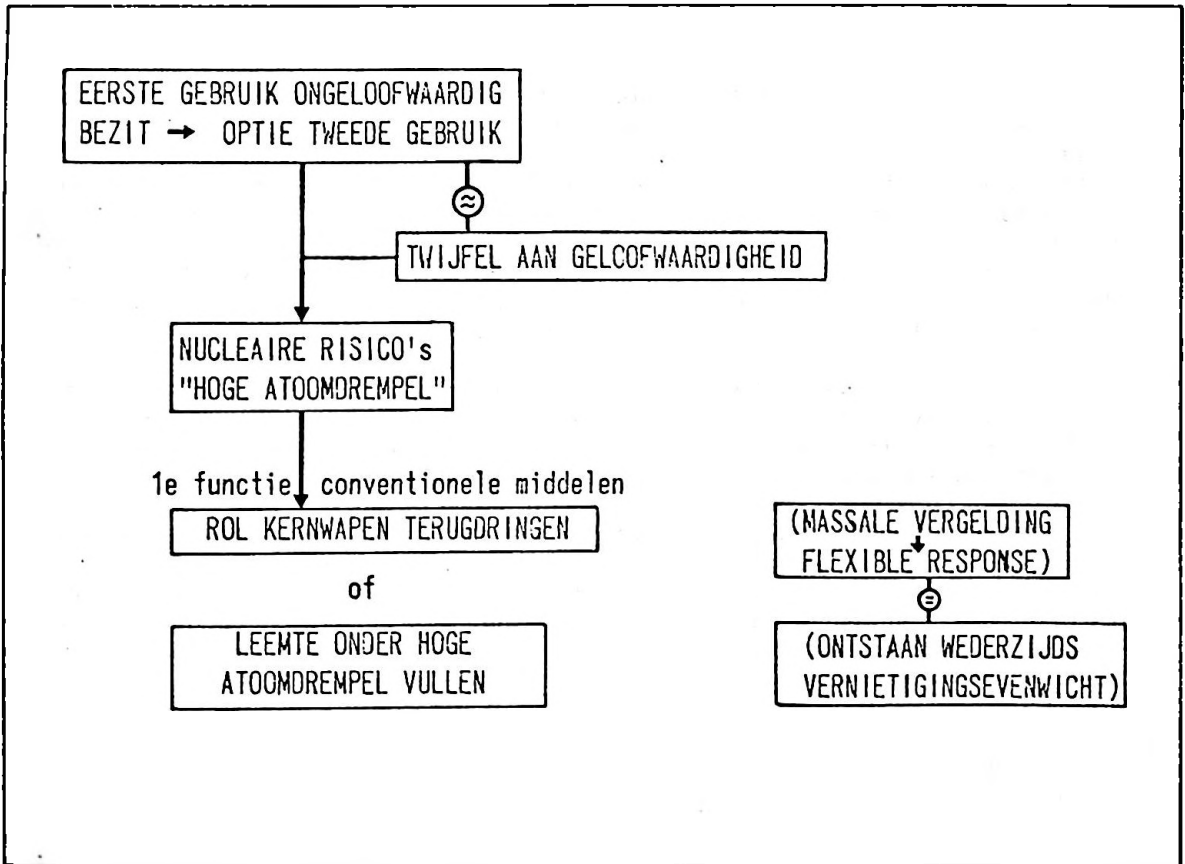

verlengde, want het voorkomen van conflicten verhindert dat tijdens conflicten de nucleaire risico's aan de orde komen.

Dit klinkt als een eenzijdige benadering voor Europeanen die zelf immers grote belangen hebben bij het voorkomen van een conventioneel conflict in Europa – en dit aspect geldt natuurlijk ook.

Maar het is belangwekkend, dat deze eenzijdige benadering in het internationale politieke verkeer doorslaggevend kan zijn voor het regeringsbeleid, getuige bijv. het recente Canadese defensiewitboek, dat de presentie in Europa (en trouwens ook het beëindigen van de nucleaire taak van de hier gestationeerde luchtmacht) op deze grondslag plaatst:

- a. „a catastrophic war between the super powers constitutes the only major military threat to Canada”.
- b. „Canada's military role in the part of the NATO area which extends beyond the immediate North American area (. . .) helps to minimize the danger of world war arising from conflict in the sensitive European (area)”.

De kans op oorlog is een functie van de militaire krachtsverhouding. Crisisbeheersing en oorlogsvoorkoming kunnen slechts effectieve beleidspunten zijn, als de militaire middelen die daarvoor worden aangewend rugdekking hebben van middelen waarmee een oorlog kan worden gevoerd, als het beleid van oorlogsvoorkoming zou falen. Ontbreekt deze rugdekking, dan loopt het beleid van oorlogsvoorkoming een grotere kans te falen.

Er moet stellig verzet worden aangetekend tegen de (in ons politieke verkeer met name bij de parlementaire oppositie levende) opvatting, die de crisisbeheersing als doelstelling van onze militaire middelen isoleert en aan de andere functies voorbijziet. Een Europese verdediging bestaande uit een handvol – snelle en wendbare (sic) – brandweerbrigades voor crisisbeheersing schept slechts een machtsvacuum dat wordt opgevuld. Bij de gratie van de er achter staande vechtbregades kunnen brandweerbrigades dit voorkomen. Het is bovendien opvallend, dat de recente defensieplannen van D' 66 en de PvdA uit een oogpunt van militaire veiligheid grote betekenis toekennen aan de blijvende aanwezigheid in Europa van Amerikaanse troepen. Het is onmogelijk een defensiebeleid op deze onmisbare voorwaarde te

baseren en tegelijkertijd de eigen defensie-inspanning te verminderen.

Terzijde zij opgemerkt, dat hier niet aan de orde is hoe een machtsvacuum zal worden opgevuld, maar de omstandigheid dat het altijd wordt opgevuld. Helder schrijft hierover in de NRC van 29 december 1971 terecht: „Naarmate de Amerikaanse garantie onzekerder wordt, zal Ruslands politieke druk op West-Europa zich sterker doen gevoelen, en die politieke druk is nu, op zijn beurt, weer een functie van de militaire machtsverhouding in Europa. (. . .) Wat dit aspect betreft, is de vraag of de Sovjetunie al dan niet agressief is, volstrekt irrelevant. Het enige wat relevant is, is dat zij een zwaar en modern bewapende grote mogendheid is, die, indien zij in het aangrenzende gebied min of meer gelijkwaardige tegenkracht vindt, op z'n minst politiek gebruik van die overmacht zal maken.”

Juist met het oog op de tweede functie, die van oorlogsvoorkoming, dient de NAVO met haar conventionele middelen een redelijk tegenwicht te bieden tegenover de strijdkrachten die het WP op de been houdt.

Een derde en laatste betekenis van conventionele militaire middelen in de Europese situatie schuilt in het creëren van reële slagingskansen voor de onderhandelingen over reducties. Voor overeenkomsten is een wederzijds belang tussen partijen nodig. Indien de westelijke landen toestaan dat hun defensie-inspanning afneemt is bij de tegenpartij geen serieuze belangstelling voor wederzijdse verminderingen te verwachten en verzwakken zij voorts hun onderhandelingspositie op voorhand.

Terzijde: men dient zich te hoeden voor een te zonnige voorstelling van zaken en mag het bovenstaande niet omkeren in de zin van: als het westen een redelijke inspanning blijft leveren, zullen de MBFR-onderhandelingen wel slagen.

De defensieverplichtingen zullen nog geruime tijd blijven knellen en Europa heeft vermoedelijk een lange weg te gaan, waarbij de 70-er jaren geen oplossingen zullen brengen, maar hoogstens veranderingen in de richting van een nieuw stelsel van coöperatieve veiligheid.

Alle drie functies van conventionele middelen vragen van de NAVO de instandhouding van een redelijk tegenwicht tegenover het Warschau Pact. Het is hier niet de plaats om te treden in de vraag of deze doelstelling thans bereikt wordt.

Daarover lopen de meningen uiteen (dikwijls parallel aan de tegenstellingen inzake de nucleaire kwestie). Sommigen achten het onmogelijk een redelijk tegenwicht te scheppen, anderen menen dat aan minimum-voorwaarden daarvoor nog niet wordt voldaan, althans dat daaraan te voldoen valt bij een goede bondgenootschappelijke samenwerking.

De hierbijgevoegde, vaak geciteerde kwantitatieve gegevens (ISS: The Military Balance) over de conventionele krachtsverhouding laten een aantal belangrijke aspecten buiten beschouwing, zoals een op verschillende gebieden bestaande materiële kwalitatieve superioriteit van de NAVO, de geografische voordelen en de snellere mobilisering van de eerste reserves van het Warschau Pact, maar zij zijn wel geschikt ter illustratie van een aanvat van de MBFR, waarvan niet zeker is of die binnen het thans voorbereide pakket modellen is opgenomen.

Het volgende MBFR-model staat ons voor ogen:

a. vaststelling van de huidige krachtsverhouding

Deze richt zich met name op de troepensterkte bij gevechtseenheden in de Centraaleuropese sector, waarbij de gestationeerde Amerikaanse en Russische troepen afzonderlijk worden opgenomen, en op de belangrijkste wapensystemen, tanks en vliegtuigen. Het volgende beeld zou dan kunnen ontstaan:

	NAVO		WP
troepen VS	150.000	SU	600.000
rest NAVO	550.000	rest WP	350.000
tot.	700.000	tot.	950.000
tanks	5.500		16.000
vliegtuigen	3.000		5.500

b. overeenstemming over de gewenste en aanvaardbare eindsituatie

Dit is gemakkelijker gezegd dan bereikt. Partijen hebben elk een eindsituatie voor ogen, waarvan verwacht mag worden dat zij onderling zullen afwijken, ook indien de gewenste (max.) en de aanvaardbare (min.) positie beide ter tafel zouden worden gebracht.

In deze fase van de onderhandelingen ligt de zakelijke kern van de problematiek. Wij geven een mogelijke eindsituatie. (Uitsluitend bij wijze van cijfervoorbeeld, waarbij wel rekening is gehouden met een lastenverschuiving tussen de VS en Europa binnen de NAVO en met een blijvende dominantie van de SU binnen het WP):

troepen VS	50.000	SU	400.000
rest NAVO	350.000	rest WP	200.000
tot.	400.000	tot.	600.000
tanks	4.000		10.000
vliegtuigen	2.000		3.000

c. overeenstemming over de fasering

Tenslotte dient dan de fasering te worden bepaald, waarbij zowel de termijn in het geding is als de vraag aan welke componenten van het reductiepakket prioriteit zal worden gegeven.

Het belangrijkste aspect van de geschetste aanpak is, dat de wederzijdse verhoudingscijfers voor de afzonderlijke componenten (die nu blijkbaar de meeste aandacht krijgen) vaststaan door vergelijking van de begin- en eindsituatie:

		reductieverhouding
troepen	VS : USSR	1 : 2
	rest NAVO : rest WP	4 : 3
tanks		1 : 4
vliegtuigen		1 : 2½

Recente ontwikkelingen, zoals die met betrekking tot de Deense defensie-opstelling, maken een slotopmerking gewenst.

Het is goed te bedenken, dat het in het raam van oorlogsvoorkoming en MBFR vooral gaat om het gewicht van militaire middelen in de politieke weegschaal en in mindere mate om hun militaire (operationele) effectiviteit.

„De gedachte dat militaire macht niet militair gebruikt hoeft te worden om zich te doen gevoelen, is dikwijls even vreemd aan degenen die zich alleen maar een Russische agressiviteit kunnen voorstellen als aan hen die daarin niet geloven”, schrijft Heldring in de al eerder genoemde analyse.

Nader toegespitst, zou ik twee uitgangspunten willen hanteren:

- door de overgang van de massale-vergeldingsleer op de strategie van flexible response is het belang van grondstrijdkrachten relatief toegenomen;
- bij de MBFR gaat het vooral om de krachtsverhouding in de Centraaleuropese sector van deze grondstrijdkrachten: de operationele eenheden en de sterktecijfers daarvan.

Defensieplannen - van Denemarken en ten onzent van D'66 en de PvdA - die de militaire effectiviteit „verdichten” tot minder operationele

eenheden en minder manschappen, wijzigen de politieke weegschaal. Op het moment staat zo'n eenzijdige vermindering, die de onderhandelingspositie van de NAVO op voorhand zou verzwakken, in schrille tegenstelling tot het beleid van de Amerikaanse regering die, ondanks sterke binnenlandse druk, tot dusver vasthoudt aan het uitgangspunt dat een gedeeltelijke terugtrekking van troepen uit Europa uitsluitend kan geschieden in het kader van een gesprek tussen oost en west over wederzijdse en evenwichtige troepenvermindering.

Anderzijds leiden defensieplannen, die de militaire effectiviteit vooropstellen, tot excessieve en onhaalbare defensiebudgetten. Reducties zijn dan onvermijdelijk. Het is zaak deze daar te leggen, waar zij de politieke weegschaal niet verstoren.

Mogelijke reducties met gering internationaal politiek effect zijn:

- diensttijdverkorting voor dienstplichtigen, gepaard gaande aan een verschuiving tussen werkelijke parate dienstdienst en Klein Verlof periode, zoals in West-Duitsland onlangs in gang is gezet;
- verschuiving tussen parate en RIM-eenheden, met de optie van gelijktijdige uitbreiding van het totale aantal eenheden, hetgeen mogelijkheden zou openen zowel voor de mechanisering van de mobilisabele divisie als voor het brengen van deze eenheid onder beslag van het beschikbare potentieel in de „politieke weegschaal”;
- als versterking van het laatstbedoelde effect, een doorschuiven van de eenheden die vrijkomen, indien de standaardomvang van de brigade op drie bataljons zou worden bepaald.

BINNENLANDSE PRIORITEITEN ALS INTERNATIONAAL VERSCHIJNSEL

De vierde en laatste ontwikkeling, waaraan wij kort aandacht schenken, is die van de internationaal zichtbare benadrukking van binnenlandse prioriteiten, die in verschillend opzicht van betekenis is voor omvang en aard van de militaire middelen. Uit de vele invalshoeken die mogelijk zijn kiezen wij er drie;

- de interne functie van de krijgsmacht
- financiële en economische aspecten
- psychologische aspecten.

De betekenis van de strijdkrachten voor de handhaving van de binnenlandse orde wordt met name in Oost-Europa hoog aangeslagen en is mede bepalend voor de omvang van de krijgsmacht. Dit kan slechts inhouden dat men met de mogelijkheid rekent zijn troepen tegelijkertijd extern en intern te moeten inzetten.

Een illustratie van dit standpunt en van de invloed er van in het internationale verkeer was te vinden in de besprekingen, die een particuliere groep Nederlandse observateurs van de internationale scène enige tijd geleden voerde met Poolse collega's. Door de Polen werd daarbij als prealabele conditie voor MBFR gesteld, dat het Warschau Pact in de eindsituatie een hogere sterkte zou dienen te hebben, wegens de uit de interne functie voort-

vloeiende behoefte. Overigens begint dit aspect ook binnen de NAVO te gelden, getuige wederom het Canadese defensiewitboek dat de bescherming van de interne orde als eerste doelstelling der strijdkrachten aanduidt. De militaire opleiding is ook op deze taak afgestemd en het leger is in verschillende recente situaties ingezet: tijdens de politie-staking in Montreal, naar aanleiding van ontvoeringen in Quebec en bij het gevangenisoproer te Kingston.

De spronggewijze kostenstijging van de steeds meer gecompliceerde wapensystemen roept in beide machtsblokken grote interne spanningen op.

Dit aspect is stellig mede van invloed geweest op het geslaagde in gang zetten van SALT. Parlementariërs van de NAVO-landen hebben onlangs als hun mening uitgesproken, dat kleine en middelgrote landen in de nabije toekomst geen volwaardige nationale strijdkrachten meer kunnen financieren.

Bekend geworden reducties van geplande aanschaffingen – zoals West-Duitsland's MRCA – aandeel van 800 tot 420 vliegtuigen of de door de V.S. tot tweederde teruggebrachte C5-A („Galaxy”)-bestelling – zijn topjes van een ijsberg. Onder de oppervlakte schuilen de krachten, die enerzijds werken in de richting van een

geïntegreerde West-Europese defensie en anderszinds in de richting van wederzijdse, integrale niveauverlaging.

Tenslotte zijn er psychologische aspecten, waarbij de betrouwbaarheid van de strijdkrachten als instrument voor een bepaalde functie in het geding is. Een tijdelijke daling van de betrouwbaarheid, zoals na 1968 ten aanzien van de Tsjechoslowaakse WP-bijdrage wel is verondersteld, kan hier buiten beschouwing blijven. Het gaat veeleer om de gedragenheid van een krijgsmacht door het volk, die onder invloed staat van een vaag en onberedeneerd, maar wel toenemend gevoel van onbehagen/onlust omtrent de moeilijke oplosbaarheid van het oorlogsprobleem. Tevens zijn er de effecten

van een kleiner wordende wereld, tengevolge van communicatie- en informatiemogelijkheden die de eigen oordeelvelling door het volk doen toenemen. Tekenend zijn in dit opzicht de ervaringen van de VS – op het thuisfront en bij de rebellerende militairen overzee – in het Vietnamese conflict. Wellicht voor het eerst in de geschiedenis is de volkswil werkelijk bepalend voor het al dan niet voeren van een oorlog.

Hoewel ook terzake van de betrouwbaarheid van de WP-partners van de Sovjetunie wel twijfels worden geuit, is toch de verwachting gerechtvaardigd dat de hier aan de orde zijnde ontwikkeling niet van waarlijk internationale aard is. Zij kan zich in het westen gemakkelijker doorzetten. De dan ontstane nadelige positie behoort ook tot de prijs der vrijheid.

SLOT

Wij leven in een tijd waarin ontwikkelingen op allerlei gebied zich in een razendsnel tempo voltrekken.

Voorbeelden daarvan zijn de ontwikkeling op het gebied van het denken (computers), de bevolkingsvermeerdering en de vernietigingskracht. Deze versnelling in de ontwikkelingen plaatst onze menselijke samenleving voor aanzienlijke problemen zoals: de overbevolking, het vraagstuk van rijkdom en armoede, het milieubeheer, enz.

En de vraag die U steeds vaker kunt horen is of wij nog wel in staat zijn deze ontwikkelingen op te vangen; of de structuren die wij hebben nog wel geschikt zijn om de problemen waarmee wij kampen op te lossen?

Deze vragen worden des te belangrijker als wij denken aan het geweldspotentieel dat in de wereld ligt opgeslagen. Zo vroeg iemand zich eens af: hoe lossen wij het vraagstuk van de overbevolking straks op (+ 2/3 van de wereldbevolking in de 3e wereld en de helft daarvan is onder de 16 jaar), met kernwapens of door de realisatie van nieuwe structuren die recht en vrede verschaffen.

Wij leven dacht ik duidelijk in een overgangstijd en zullen – als dat ons gegeven is – de rust eerst weer hervinden in een mondiale ordening.

De betekenis van militaire middelen in het

internationale politieke verkeer, tegen de achtergrond van deze ontwikkelingen is in de eerste plaats dat zij nog een stabiliserende invloed hebben op de betrekkingen tussen de industriële grootmachten Amerika en Rusland. Zij verschaffen tijd om bezig te zijn met de oplossing van de mondiale problemen waarover ik sprak. Wij mogen hopen dat er op den duur gemeenschappelijke belangen ontstaan met een meer positieve inhoud dan de vrees tegen elkaar in een oorlog te worden betrokken.

De mogelijkheid om van massavernietigingswapens daadwerkelijk gebruik te maken voor het bereiken van politieke doelstellingen lijkt zeker zolang het machtsevenwicht bestaat uiterst beperkt. Daarmee winnen andere middelen zoals economische, psychologische en politieke, aan belang.

De Franse generaal Beaufre spreekt in dit verband over de noodzaak van een strategie totale met de militaire strategie als onderdeel.

De aandacht die nucleaire middelen begrijpelijkerwijs hebben, mag ons de noodzaak van conventionele niet doen vergeten. Zeker wanneer de nucleaire afschrikking functioneert, kunnen deze in conflicten een beslissende rol spelen. Een evenwicht op conventioneel gebied werkt stabiliserend.

Een aspect dat de aandacht blijvend moet

hebben is, dat krachten werken die de stabiliteit in de politiek-strategische verhoudingen aantasten.

Eén daarvan is de als maar doorgaande wapenwedloop. De kans bestaat dat het machtsevenwicht verbroken wordt. En dan dikteert de sterkste. Een andere kracht vormen de nieuwe machtscentra; het bestaande machtsevenwicht dreigt te worden uitgehold en het is de vraag hoe snel een nieuw tot stand komt.

Beide kunnen het gebruik van militaire middelen in het politieke verkeer ook tussen hoog geïndustrialiseerde landen in de hand werken. Het baseren van onze veiligheid op een systeem van afschrikking is alleen om die reden al een wankel zaak. En dan ga ik voorbij aan bv de reële ethische bezwaren die voor velen de reden zijn zich af te wenden van de huidige veiligheids-politiek.

Wat brengt de toekomst? Geweld – en ook militair geweld zal wel altijd nodig zijn.

Van mij hoeft U geen pleidooi te verwachten voor de afschaffing van militaire middelen. Toch is het zo dat deze middelen de huidige politieke ordening die nog steeds uitgaat van soevereine staten deels zijn ontgroeid.

Atoomwapens in handen van staten die geen gezag boven zich erkennen zijn geen aanvaardbare middelen om daadwerkelijk te worden gebruikt.

Een betekenis van de moderne wapenen is dat zij mede de ogen hebben geopend voor de noodzaak van de realisatie van een wereldgezag dat zoveel atoomwapenen moet hebben dat zij een monopolie-positie verwerft.

Wellicht twijfelt U aan de haalbaarheid? Die twijfel deel ik met U. Ik vrees dat wij voordat wij het doel dat ik stelde bereiken, de slag verloren hebben.

En dan vooral de slag op ideologisch terrein. Immers zeker in het westen is er geen overeenstemming over wat wij op politiek gebied willen bereiken. De mondiale probemen hebben nauwelijks aandacht, aan de wapenwedloop raken wij gewend, de zorg om eigen welvaart staat centraal,

Hoe staat het met West-Europa? Er zijn duidelijke tekenen die wijzen in de richting van meer samenwerking en integratie ook op militair gebied (OTTAWA). De zorg over militair-politieke ontwikkelingen brengt ons wellicht

straks aan de conferentietafel met het oostblok om te spreken over de veiligheid in Europa en over wederzijdse troepenreducties. Maar ook v.w.b. de toekomst van W-Europa staan wij op het keerpunt van wegen. Nu is het bepaald niet mijn bedoeling de contouren van de nieuwe politieke ordening te schetsen. Wel benauwt mij ook hier dat allerlei ontwikkelingen zich voltrekken zonder dat er van een gemeenschappelijke doelstelling of een gezamenlijke strategie sprake is.

Twee daarvan wil ik noemen:

- a. een groei naar een Europese kernmacht;
- b. wellicht samenhangend daarmee een afnemende bereidheid om offers te brengen voor de handhaving van evenwicht op conventioneel gebied; de wijze waarop wij als het ware eenzijdig vooruitgrijpen naar de resultaten van mogelijk toekomstig overleg, kan dit overleg op den duur in de weg staan. Bovendien continueren wij een afhankelijkheidspositie t.o.v. de VS die ongunstig is voor een goede ontwikkeling van de wederzijdse relaties.

Zetten deze ontwikkelingen zich door dan zullen wij overschaduwd als wij zijn door de grootste macht van Europa, er niet aan kunnen ontkomen ons op den duur te schikken naar diens politieke wensen.

LITERATUUR

- Westduits defensiewetboek 1970.
Canadees defensiewetboek 1971.
Emil Obermann – Verteidigung (Stuttgart 1970).
Dean Acheson – Present at the creation (New York) 1970.
Theodore C. Sörensen – Het testament van de Kennedy's (Utrecht 1969).
Robert S. McNamara – The essence of security (Londen 1968).
Alain C. Enthoven en K. Wayne Smith – How much is enough? (New York 1971).
Harrison E. Salisbury – Oorlog tussen Rusland en China (Zwolle 1969).
Dr. F. C. Spits – De metamorfose van de oorlog in de 18e en 19e eeuw. (Assen 1971).
C. P. Snow – The new men (Londen 1954).
Frans A. M. Alting von Geusau – NATO and security in the seventies (Leiden 1971); Kernwapens voor alle landen (Baarn 1967).
Peter Weiss – Viet Nam (Amsterdam 1968).
A. C. Brackman – The communist collapse in Indonesia. (New York 1969).
The Military Balance 1971 – 1972 – uitgave ISS.
Herman Kahn/Anthony Wiener – Het jaar 2000 (Deventer 1969).
Dieter Emeis – Zoek de Vrede (Haarlem 1971).

Dr. F. Boerwinkel – Inclusief Denken (Bussum 1969).
Pax Christi – Wegwijzer 3. Je hebt meer wapens dan je denkt.
Pax Christi – Wegwijzer 4. Europese Veiligheid.
J. Greep/B. Rouwenhorst – Maatschappij in Beweging (Den Haag, 1971).

Voorzitter:

Ik wil beide inleiders voorlopig hartelijk danken voor hun interessante voordrachten en neem aan, dat er voldoende stof voor discussie is aangedragen en geef het gehoor is overweging gedurende de pauze — die we nu zullen krijgen — zich daarover te beraden. Willen degenen die straks met de inleiders in discussie willen treden of nadere vragen willen stellen, zich aanmelden vóór het eind van de pauze bij de heer Haitsma Mulier aan mijn linker kant. En naar ik hoop tevens diegenen, — dat is een pleidooi dat ik iedere keer weer opnieuw moet houden — die nog geen lid zijn en lid van onze Vereniging ter Beoefening van de Krijgswetenschap zouden willen worden.

PAUZE

Voorzitter:

Mag ik weer uw aandacht. Ik heropen de vergadering. Alvorens met de discussie te starten, zou ik nog even willen reageren op een opmerking door de heer Volten gemaakt zoëven, dat onze Vereniging, onze Kon. Vereniging en stokoud, indertijd in oprichting een partij van oproer en verzet was. Dat is niet helemaal juist. Zij werd wel door sommige autoriteiten gezien als een partij van oproer en verzet. En dat niettegenstaande het feit, dat in de toenmalige statuten stond (en daar kunt u allen uw voordeel mee doen): „De discussie zal steeds met betamelijkheid en waardering voor hoger standpunt moeten gevoerd worden”. Ik zou niet compleet zijn als ik daar niet aan toevoegde, dat deze woorden of woorden van gelijke strekking niet meer in onze statuten voorkomen. Voor de discussie hebben zich opgegeven: zes heren. Majoor Grothauzen, Majoor v.d. Graaf, de heer Cageling (hoofdredacteur van „Ons Zeewezen”, geloof ik), Gen. Mensink, dr. Snapper en oud-reserve-ritmeester de heer Van Eeghen.

Ik zou de heren willen vragen in deze volgorde achtereenvolgens plaats te willen nemen achter de microfoon, opdat hun vragen of opmerkingen kunnen worden vastgelegd. En ik neem

aan dat beide inleiders de sprekers achtereenvolgens, d.w.z. stuk voor stuk, zullen antwoorden. Dan is het woord aan Maj. Grothauzen.

DISCUSSIE

Majoor Grothauzen:

Dank U wel mijnheer de voorzitter. Ik zou even terug willen komen op hetgeen gezegd is in het kader van de ontspanningspolitiek, de ontspanningssfeer, die op het ogenblik zou heersen en meer in het bijzonder op MBFR. Laat ik aanvangen met de ontspanningssfeer. Er is naar ik dacht door de inleider Overste Volten gesteld, dat de sfeer van de koude oorlog heeft plaatsgemaakt voor een tijdperk van ontspanning. Voor zover we daarmee bedoelen, dat er op het ogenblik onderhandelingen plaats vinden, dat men bij wijze van spreken elkaars ambassades plat loopt, dan heeft de inleider ongetwijfeld gelijk. Maar ik geloof toch, dat we ons hier ook aan de feiten moeten houden zoals in de rest van het betoog zeer wel is gebeurd. De voorbeelden die zijn aangehaald voor de huidige ontspanningssfeer waren o.a. SALT, MBFR en Conferentie over Europese Veiligheid. Hierbij dient niet te worden vergeten, dat bij alle drie en in elk geval bij twee het wederzijdse belang eigenlijk het Leitmotiv is geweest. SALT is moeizaam op gang gekomen en dat men af en toe kan spreken van enige voortgang, is ook uitsluitend, omdat men voortdurend aftast welk belang de ander kan hebben bij voortzetting en eventueel slagen van besprekingen; van een welbewust streven naar ontspanning om ethische of andere redenen is, geloof ik, geen sprake en dit zou eigenlijk ook niet in de beschouwing moeten worden betrokken. Hetzelfde is het geval met het streven naar een Europese Veiligheids Conferentie die, zoals bekend, vooral wordt nagestreefd door de landen van het Warschau Pact, in het bijzonder door de Sovjet Unie. Vroeger geheten „een Conferentie over Europese Veiligheid”, is die naam alleen al geëvolueerd tot een „Conferentie over Veiligheid en Samenwerking in Europa”, waarbij de nadruk door de andere zijde vooral wordt gelegd op het samenwerkingsaspect en bepaald niet op dat van de veiligheid. Elke te vroege benadrukking van wezenlijke veiligheidsaspecten is de Sovjet Unie op dit moment bepaald onwelkom. En tenslotte MBFR. Door de andere zijde is eigenlijk

nauwelijks gereageerd op de vele signalen die door het Westen zijn gegeven. Er is een beperkt antwoord geweest in Tiflis, waarop de NATO zich heeft gehaast om een explorateur te benoemen en die van een mandaat te voorzien. Vervolgens is getracht hem Moskou te doen bezoeken, maar tot op heden werd taal noch teken uit Moskou vernomen. Het Russische denken, het Sovjet denken over MBFR, wapenvermindering en -beheersing kon weleens een heel ander denken zijn dat het onze. Men denkt daar wellicht veel meer numeriek dan wij gewend zijn te doen. En men hecht inderdaad, zoals het door de inleider ook is gesteld, zeer veel belang aan de interne rol van de strijdkrachten. Niet alleen in Polen, doch ook bij tal van sonderingen is gebleken, dat men een plaats wenst in te ruimen voor de interne rol van de Sovjet strijdkrachten welke op het grondgebied van andere Warschau Pact landen verblijven. Ik wilde nu, mijnheer de voorzitter, even terug komen op het MBFR-model zoals dat geproduceerd is. Daarbij wil ik allereerst nogmaals opmerken dat als men met MBFR werkelijk wil slagen, men het ook daar zal moeten zoeken in het wederzijdse belang en niet in andere motieven. Men heeft enkele kwantitatieve gegevens voor de centrale sector getoond onder het hoofdstuk: „Het redelijke tegenwicht”, waarbij aan NAVO zijde de kwaliteit van het materieel als factor wordt genoemd. Het is inderdaad zo, dat enkele wapensystemen zoals die in het Westen worden gebruikt kwalitatief hoger worden geschat dan die van het Warschau Pact. Dat geldt echter slechts voor enkele wapensystemen. En hierbij moeten we in beschouwing nemen dat een kwalitatief gegeven pas bruikbaar is als we alle factoren daarbij betrekken en niet uitsluitend de technologische ontwikkelingen die in het betreffende systeem zijn verwerkt. De man die het wapensysteem bedient, zijn motivatie en zijn opleiding zijn zeker van even groot gewicht. Ik ben het overigens met U eens als U zou willen opmerken, dat deze zeer moeilijk zijn te kwantificeren. Maar het gaat niet aan om het ene kwalitatieve aspect wel in beschouwing te nemen en het andere niet. Dan kan men ze beter beide weglaten. Dat was hetgeen ik over dit plaatje wilde zeggen. Mag ik nu even het model vertoond hebben? Hoewel hier van een iets andere benadering is uitgegaan, nl. het vaststellen van niveaus die men noodzakelijk acht en dat als primaire handeling, is er uiteindelijk niets

anders gebeurd in dit model, dan dat ons een zeer asymmetrische benadering wordt getoond. Aan welke kant men ook begint, bij de troepen die overblijven, of bij de reducties die moeten worden aangebracht, in beide gevallen komt men uit op een asymmetrische benadering. Wat hierbij niet in beschouwing is genomen, is de politieke haalbaarheid van dit model. Alleen al de term: „Wederzijdse en evenwichtige strijdkrachtenvermindering”, is een doorn in het oog van de andere zijde. En met name de term „balanced”. Men vermoedt dat het Westen daaronder verstaat, dat de evidente ongelijke uitgangsverhouding evenals de geografische asymmetrie zeker in het geding zullen worden gebracht. De andere zijde heeft echter bij monde van verschillende vertegenwoordigers van de satelliet-landen duidelijk laten uitkomen, dat als men wenst over te gaan tot een vorm van MBFR, men dit toch zoveel mogelijk numeriek zal trachten te doen, nl. op een basis van „gelijk oversteken”. Men heeft zich niet direct uitgelaten over het gebied waarin het moest plaats vinden, over bepaalde andere geografische factoren en over de waarde die aan diverse wapensystemen moet worden gehecht. Ik zou U willen vragen: hebt U bij het opstellen van dit model ook de politieke haalbaarheid van Uw model in beschouwing genomen en zou U eigenlijk niet veel beter uit kunnen gaan van datgene wat het wederzijdse belang uitmaakt voor beide partijen? Om een voorbeeld te geven, het Warschau Pact zou er zeer wel voordeel in kunnen zien als taktische kernwapens aan Westelijke zijde zouden worden verminderd. En wellicht zou men dan er geen been in zien, om van zijn overvloed aan tanks wat af te doen.

Ik dacht, dat U met een dergelijke benadering verder zou komen, dan met wat U nu als een zeer duidelijke asymmetrische benadering op het bord hebt gezet. Dank U wel mijnheer de voorzitter.

Luitenant-Kolonel Volten:

Ik moet U zeggen, meneer de voorzitter, dat was nogal wat. En voor wat nu komt, geldt misschien wel hetzelfde.

Ik heb met enige zorgvuldigheid in mijn inleiding gezegd, niet dat er ontspanning is ingetreden in Europa, maar dat de spanning is afgenomen. Ik deed dat in vergelijking met

het stadium waarin de koude oorlog opgeld deed. Dat is mijn eerste opmerking.

De tweede is, dat de vragensteller heeft gewezen op SALT, EVC en MBFR. Maar er is ook een ander gebied door mij genoemd, waarin die verminderde spanning zich concretiseert in Europa en dat gebied vind ik veel belangrijker, omdat daar dan toch al iets tastbaar is geworden, namelijk die Oost-politiek van de West-Duitse Bondsregering. Daar zijn o.a. de volgende concrete resultaten bereikt: er is een Duits-Russisch verdrag van augustus 1970, dat nog niet is geratificeerd, dat wacht op een Berlijnaccord van de „Grote Vier” en op het verbindend worden daarvan; in dat Berlijn-akkoord dat uitgemond is in tweevoudige bilaterale onderhandelingen, namelijk enerzijds tussen de West-Duitse en de Oost-Duitse regering, en anderzijds tussen de West-berlijnse Senaat en de Oostduitse regering, zijn voor een belangrijke voorpost van het vrije Westen naar mijn overtuiging zeer concrete resultaten bereikt. Die wil om de spanning te laten afnemen in Europa, is dus niet alleen aan één kant aanwezig; ik mag er in dit verband op wijzen dat een feit als de vervanging van Ulbricht, bij wiens aanblijven naar algemeen wordt aangenomen de Berlijn-overeenkomsten waar Oost-Duitsland bij betrokken was niet zouden zijn tot stand gebracht, ook een teken is voor de bereidheid aan de andere kant om die spanningvermindering te laten voortgaan.

Wanneer ik dan kom op de SALT, dan is het bepaald niet mijn bedoeling geweest om voor te spegelen, dat daar op korte termijn grote vooruitgang kan plaats vinden, dat daar snel, of zelfs minder snel, resultaten zouden kunnen worden bereikt. Het wezenlijke is, dat er een min of meer permanent gesprekskader is ontstaan; er is geen enkele reden om te optimistisch te zijn.

Sprekende over de EVC, heb ik slechts gezegd dat die in de zeventiger jaren binnen het raam van bereikbare mogelijkheden is komen te liggen. Dat wijst er al op, dat ook hier geen overdreven optimisme in het spel kan zijn. Dit sluit naar mijn mening helemaal aan bij de hoofdlijn van het betoog, die luidt dat het bij al deze ontwikkelingen zo gevaarlijk is, wanneer het Westen op voorhand zijn militaire inspanning zou gaan verminderen.

Ik wijs er ook op, dat deze uitspraak niet omkeerbaar is in de zin van: wanneer wij maar een redelijk tegenwicht aan conventionele middelen

op de been houden, dan zullen de onderhandelingen wel slagen. Dat is – ik ben het geheel met de vragensteller eens – geenszins zeker. Nogmaals: het optimisme mag bepaald niet te groot zijn.

Nu dan het volgende punt, de MBFR. Ik geloof, dat wij een canonicke bron hebben – ik vind het belangrijk, dat de minister dat onlangs in de Kamer erkende – in de „Military Balance” van het Londense Instituut voor Strategische Studies. Dat geldt niet alleen voor de 700.000 man van de NAVO die tegenover de 900.000 man van het WP staan bij gevechtseenheden in de centrale sector, maar voor de passages in de tekst waar jaar in jaar uit, zij het dat de terminologie wat zwakker wordt, toch juist voor de belangrijkste wapensystemen wordt gesproken van een materieel kwalitatief overwicht van de NAVO.

Het heeft in de eerste plaats betrekking op de vliegtuigen. De enigen die daar binnen de NAVO over spreken zijn de Amerikanen, die tot drastische berekeningen komen, voor wat betreft de superioriteit van het ene vliegtuig boven het andere. Het kwalitatieve verschil wordt ook genoemd bij de tanks en bij de artillerie, waar de kwantitatieve gegevens ongeveer in evenwicht zijn, maar waar de NAVO op alle relevante aspecten kwalitatief superieur is.

Ik bedoel dit helemaal niet geruststellend, want er is een numerieke achterstand, die groot genoeg is om het voordeel op te heffen.

Dan zijn er andere elementen in het geding gebracht. Daar heb ik het wel eens moeilijk mee. Laten we maar eens nemen de geoefendheid, die aan onze kant slecht zou zijn. Daar mag ik dan misschien tegenover stellen het West-Duitse witboek van 1970 waar in onverbloemde taal in twijfel wordt getrokken, of het met de geoefendheid aan de andere zijde dan wel zo goed gesteld is. Deze uitspraak, alsmede de moeilijke meetbaarheid, zijn voor mij aanleiding geweest het element uit de op de slide getoonde balans weg te laten.

Wat het MBFR-model betreft, was het niet de bedoeling het voorbeeld enige status van politieke haalbaarheid te geven. Niemand kan enige status van politieke haalbaarheid geven op dit punt. Mijn cijfers zijn geheel fictief. De bedoeling was tweeledig.

In de eerste plaats om een rationele procedure voor te stellen. Deze bestaat hierin dat eigenlijk beide partijen hun maximale wensenpakket omtrent de krachtsverhouding en een mini-

maal nog aanvaardbaar pakket voor de eind-situatie op tafel zouden dienen te leggen, en wel om te zien of er dan binnen de vier punten die daarmee ontstaan, nog iets gemeenschappelijks is. Het kan best zijn, dat daarmee in mathematische zin geen oplossing verschijnt. Dan moeten de onderhandelingen worden voortgezet. Als procedureel element blijft de geopperde werkwijze van betekenis. In de tweede plaats was het de bedoeling te laten zien, dat het heel doelmatig kan zijn om te werken met verschillende verminderingratio's voor de afzonderlijke componenten van de vermindering, omdat juist op die manier de twee door mij genoemde elementen, die in het geding zullen komen, t.w. de verschuivende lastenverhouding binnen de NAVO, tussen de Ver. Staten en de Europese partners enerzijds en het feit dat de Sovjet Unie zou willen blijven domineren in de satellietleden anderzijds, in hun gevolgen zichtbaar worden. Ik ben het niet met de vragensteller eens, dat deze gedachte te vinden is in de tot nu toe gepubliceerde asymmetrische modellen.

Tenslotte zijn bij een laatste vraag de tactische kernwapens aan de orde gekomen. Dat heb ik niet goed begrepen, maar op het gevaar af, dat ik de vraag niet beantwoord, wil ik er toch wel iets over zeggen.

De tactische kernwapens van de NAVO zijn, dacht ik, bij MBFR-onderhandelingen in eerste instantie niet in het geding. En wel omdat er in de krachtsverhouding een scheef element zit, dat hierin bestaat, dat de Sovjet Unie naast een hoeveelheid tactische kernwapens ook beschikt over middelbare raketten, die bij ons ontbreken. Tenminste is dit een grensgebied tussen SALT en MBFR. Er is nog een reden om niet te specifiek te zijn. De MBFR, daarover zijn wij het eens, moet stoelen op een wederzijds belang. Dat wederzijdse belang is in de eerste plaats het vrijmaken van schaarse middelen voor een andere aanwending dan defensie.

Het wederzijdse belang is niet een gedefinieerde, gespecificeerde vermindering, maar is een ongedefinieerde vermindering. Het is het streven naar vermindering op zichzelf.

Voorzitter:

Ik wil de heer Grothauzen nog één kans om heel kort hierop te reageren en daarna de heer Volten ook heel kort; want e.e.a. moet niet ontaarden in een té technisch gesprek tussen twee experts.

Majoor Grothauzen:

Ik zal aan dat verlangen voldoen mijnheer de voorzitter. Ik wilde alleen nog terug komen op de kwestie „Oost-politiek.” Die had ik inderdaad vergeten. Ik had hem toch kunnen gebruiken dacht ik, voor het bewijs van mijn stelling, dat het actieve streven om tot bijv. een Berlijn-akkoord te komen hier ook weer is ingegeven door wederzijds belang. Er is door het Westen duidelijk genoeg gesteld, dat er geen Europese Veiligheids-Conferentie kon plaats vinden, zonder dat een bevredigende oplossing voor Berlijn was bereikt en ook hier is het een kwestie geweest van: ik geef jou wat, jij geeft mij wat. En ik geloof, dat we dit toch ook als motief steeds moeten blijven meetellen. Dan wil ik ook nog één woord zeggen over de kwantitatieve factoren in uw vergelijking. Als al door de Amerikanen en sommige andere landen een lans wordt gebroken voor hun eigen hoogwaardige wapensystemen, moeten we niet vergeten dat hiermee twee nevenbelangen worden gediend. Het eerste wordt gevormd door het verkoopargument voor de eigen wapenindustrie en het tweede is dat een bepaald land een zodanig belang kan hebben bij het komen tot MBFR, dat men de eigen sterkte graag even overschat. En ik geloof dat hiervan zeker in het Amerikaanse geval, sprake is.

Luitenant-Kolonel Volten:

Ik ben het hier in grote trekken wel mee eens. Ik wil uitdrukkelijk uitzonderen, wat er over de kwantitatieve verschillen staat in de Military Balance; dat zijn objectieve gegevens.

Maar in het algemeen ben ik het er mee eens. Er bestaat de eigenaardige situatie dat de krachtsverhouding tussen NAVO en Warschau Pact van Amerikaanse zijde (bijvoorbeeld in de publicaties van Enthoven) relatief gunstig wordt voorgesteld, gunstiger dan veelal bij Europese politici het geval is.

Deze uitspraak wil ik niet zonder verdere conclusie laten. Naar mijn mening staat er bij op de achtergrond de behoedzaamheid van de politici in de Ver. Staten om in een eventueel Europees conflict toestemming te geven als eerste kernwapens te gebruiken.

Majoor v. d. Graaf:

Mijnheer de voorzitter, ik zal trachten wat korter te zijn. Ik wil ingaan op een stelling van

de heer Volten. Hij heeft n.l., – vrij vertaald – gezegd, dat conventionele strijdkrachten in eerste instantie moeten worden gezien als een politiek drukmiddel waarbij de effectiviteit van deze strijdkrachten op de tweede plaats komt. Ik vind dit een gevaarlijke stelling die de weg opent voor kwantiteit ten koste van kwaliteit.

In het kader van de „flexible response” is juist aan de conventionele strijdkrachten weer een belangrijke afschrikkingsrol toebedeeld doordat een daadwerkelijk gebruik als reële mogelijkheid wordt gezien.

Afschrikking met minder goed uitgeruste strijdkrachten mist echter elke geloofwaardigheid.

Het kwaliteitsaspect dient dan ook als eerste voorwaarde te worden gezien wil er een geloofwaardige dreiging van kunnen uitgaan.

Ik zou met betrekking tot die geloofwaardigheid nog willen opmerken dat de heer Volten wat gemakkelijk is voorbij gegaan aan de geringe diepte van het NAVO-territoir. Ik vraag mij af of conventioneel optreden op grotere schaal al niet op voorhand ongeloofwaardig is door de geringe diepte en daardoor geringe hergroeperingsmogelijkheden, voor onze NAVO.

Luitenant-Kolonel Volten:

Ja, mijnheer de voorzitter. Deze vragen kan ik inderdaad ook kort beantwoorden. Ik kan het eigenlijk doen, door te herhalen wat ik al gezegd heb. Dat is: in het raam van oorlogsvoorkoming en MBFR gaat het vooral om het gewicht van militaire middelen in de politieke weegschaal en in mindere mate om hun operationele effectiviteit. Dit slaat dus niet op het voeren van een oorlog, maar op oorlogsvoorkoming. Dat is ons beleid.

Ik geloof, dat wanneer er straks een onderhandelingstafel komt, dat het dan om 700.000 manschappen in de centrale sector bij gevechtseenheden en direct steunende eenheden ter ene zijde en om 950.000 ter andere zijde gaat en dat het volstrekt onmogelijk is om allerlei op zichzelf al onmeetbare kwalitatieve omstandigheden, waarin deze manschappen verkeren, daarin grondig te betrekken. De stelling kan nog op andere wijze worden toegelicht. De vragensteller ziet het te absoluut: of militaire effectiviteit of militaire ineffectiviteit. Daar ligt een heel continuüm van mogelijkheden tussen. Waar wij, in ons beroep, naar mijn mening rekening mee moeten houden is, dat wij moeten waken voor een te grote perfectie, die wij altijd graag willen berei-

ken in de militaire effectiviteit. Daar ziet men door de historie heen altijd tekenen van – nog vandaag de dag.

Ik wil nog een heel ander voorbeeld geven.

Ik heb gesproken over het uiteenlopende standpunt terzake van het op dit moment werkelijk aanwezig zijn van een redelijk conventioneel tegenwicht tegenover het Warchau Pact en daarbij opgemerkt, dat velen menen dat wij in een uitzichtloze positie verkeren, dat wij de conventionele achterstand nooit meer kunnen inhalen. Dat is, mijne heren, voor een niet onbelangrijk deel ingegeven door – laat ik het maar zeggen, op het gevaar af dat er hier nog aanwezig zijn – de generaals van de vijftiger jaren, die ons altijd hebben laten geloven, dat het ging om 25 tegenover 175 divisies. Onder die omstandigheid vind ik het heel begrijpelijk, dat mensen die de zaken niet precies kennen, wanneer dat zo in het maatschappelijke verkeer wordt gebracht, gaan denken: als wij zelfs bij verdubbelde inspanning nog geen schijn van pariteit bereiken, laten we dan de zaak er maar bij neerleggen.

Ik wil met de meeste nadruk zeggen, dat er een hele schaal is van mogelijke effectiviteiten in de militaire opstelling en dat wij ons moeten hoeden voor een te groot perfectionisme, voor een overdreven schildering van de kracht ter ene en de zwakheden ter andere zijde.

Over de geringe diepte van het NAVO-gebied ben ik inderdaad wat gemakkelijk heengelopen. Wellicht ligt dat aan mijn discipline, die mij geen uitvoerige taktische beschouwingen ingeeft. Ik heb – en dat is intuïtief – altijd het gevoel, dat 700.000 bewapende mannen bij de gevechtseenheden in de centrale sector, zoals de NAVO op het ogenblik op de been houdt, geen quantité négligeable vormen waar overheen men gemakkelijk de oceaan kan bereiken. Maar misschien, dat collega Von Meyenfeldt op dit gebied nog wat interessante toevoegingen heeft.

Voorzitter:

Mag ik er even nog tussen door? Ik geloof niet dat er in de zaal generaals van de vijftiger jaren aanwezig zijn, anders zou ik graag nog één van die heren hier als spreker willen toevoegen.

Luitenant-Kolonel Von Meyenfeldt:

Ik was al bang mijnheer de voorzitter dat deze vraag op den duur naar mij toe zou komen. Ik heb er bepaald moeite mee, zeker als ik haar

plaats in het licht van de geldende strategie. Wat is het gewicht van deze diepte bij onderhandelingen en bij de beoordeling van de geloofwaardigheid van onze totale defensie-inspanning? Dat het gebrek aan diepte een negatieve factor is, naast andere, behoeft geen toelichting. In het totale beeld verdient zij echter afweging tegen andere factoren waarvan er bepaald meerdere zijn die in ons voordeel spreken. Dit alles laat onverlet dat deze geringe diepte tactisch gezien bijzonder nadelig is.

Majoor van der Graaf:

Ik maakt het wederom kort. Als de inleider het daarna ook weer kort maakt, dan schieten we op. Bedankt voor uw wijze woorden, mijnheer Volten. Ze hebben me echter nog steeds niet overtuigd, want ik blijf er bij, dat gewicht in de politieke weegschaal stoelt op geloofwaardigheid en geloofwaardigheid stoelt in hoge mate op effectiviteit.

Luitenant-Kolonel Von Meijensfeldt:

Misschien mag ik daar dan het antwoord op geven.

Wat wij bedoelen te zeggen is dat het bij onze defensie-inspanning primair gaat om het gewicht van deze inspanning in de politieke weegschaal.

Het streven naar militaire perfectie – met als mogelijk gevolg blijvende tekorten – kan daaraan tegengesteld werken. Natuurlijk gaan wij niet aan het vraagstuk van de effectiviteit van de militaire inspanning voorbij, maar zien dat als een functie van het „politieke gewicht”.

Voorzitter:

Er mag gerust een klein verschil van mening blijven bestaan.

Luitenant-Kolonel Von Meijensfeldt:

Ja, graag zelfs.

De heer Cageling:

Mijnheer de voorzitter. Prealabel wilde ik opmerken over de effectiviteit, dat, nuances daargelaten, om *politiek* effect te bereiken, er een *militaire* effectiviteit moet zijn. Anders heeft het geen zin.

Voorzitter:

Mag ik u helpen met het woord: „geloofwaardigheid”?

De heer Cageling:

Ja, daar kunt u het wel mee gelijk stellen. Zonder militaire *effectiviteit* raken we weer in een situatie als in de jaren dertig.

Dan wilde ik, ter aanvulling, iets opmerken over de „spanning”. Welnu, in het laatste decennium heeft er een enorme uitbreiding plaats gevonden van de Russische zeemacht. Daar behoeft u maar de opeenvolgende edities van „The Military Balance”, van „Jane’s Fighting Ships” e.d. op na te kijken dan. Blijkt daaruit een grote toename in aantal en kwaliteit van Sovjet-Russische onderzeeboten, nucleaire en conventionele, en die van geleide wapenschepen van allerlei soort. De landstrijdkrachten en de luchstrijdkrachten van de Sovjet-Unie moeten noodgedwongen pas op de plaats maken aan de grenzen. Want als een pantserdivisie van het Rode Leger een grens overschrijdt krijgt men een directe confrontatie; als een eskader van de Rode Luchtmacht een grens overvliegt, krijgt men evenzeer een directe confrontatie. Doordat echter de zee vrij is kan de Sovjet-Russische gewapende expansie zich daar vrijelijk voltrekken.

Zo zien we strategische omvattingbewegingen – daar komt het in feite op neer – via de Noordelijke Randzeeën, via de Middellandse zee en rondom Afrika, met een potentiële bedreiging van de westerse olieroute uit het Midden-Oosten, zich geleidelijk voltrekken.

Van het totale zeegoederenverkeer van en naar de Nederlandse zeehavens alleen – voor Rotterdam bedroeg dat bijv. in 1970 225,8 miljoen ton – komt er ongeveer 50% rond Afrika, dat zijn dus goederen van en naar Oost-Azië, Australië, Midden-Oosten en uit de landen van Afrika zelf. Bijeen genomen betekent dit, dat waar de bescherming van het territorium onze (droge) boterham is, onze overzeese belangen, nl. het zeegoederenverkeer en alles wat daarmee direct of indirect verband houdt, het beleg op die boterham vormt. En men vraagt tegenwoordig om steeds meer beleg!

Ik wilde hiermee zeggen, dat de enorme Sovjet-Russische maritieme expansie niet bepaald op een vermindering van de spanning, doch eerder op een vergroting van de spanning wijst. Dank u zeer.

Luitenant-Kolonel Von Meijensfeldt:

Ik moet u eerlijk zeggen, dat toen ik de naam van de heer Cageling hoorde ik onmiddellijk aan de Marine dacht. Graag wil ik mijn antwoord in-

leiden met de opmerking dat in de talrijke publicaties over de Sovjet-maritieme dreiging, weinig wordt aangehaald uit de Military Balance 1971-1972. Een bestudering van de gegevens uit deze „Balance” (pag 79 en 80) heeft bij mij de indruk achtergelaten dat de huidige Sovjet-expansie ter zee niet in eerste instantie duidt op een kwantitatieve uitbreiding, maar samenhangt met een meer „voorwaartse” ontplooiing van maritieme middelen o.a. in het kader van een mondiale machtsontplooiing.

Als u het nieuwbouw-programma ziet over de laatste 5 à 10 jaar – ik stel de NAVO tegenover het WP – dan ziet u dat de NAVO-nieuwbouw, die van de Warschau Pact strijdkrachten overtreft. En over de Sovjet-vloot in de Middellandse Zee lees ik dat de Franse vloot in deze regio kwantitatief sterker is, dan de Sovjet-zeestrijdkrachten. Natuurlijk wil ik daarmee de ontwikkelingen op maritiem gebied niet bagatelliseren, maar de vraag is wel: wat verstaan we onder evenwicht? Is dat een bevestiging van de superioriteit van de één boven de ander, of is dat een zoeken naar gelijkheid. En ik geloof stellig, dat in de ontwikkeling van de Russische zeestrijdkrachten een zoeken naar gelijkheid te constateren valt, zij het dat wij thans nog van een superioriteit van het Westen t.o.v. Sovjet zeestrijdkrachten spreken kunnen. Ik wil helemaal niet zeggen, dat we deze ontplooiing als zodanig niet serieus moeten nemen en dat we daar niets tegenover moeten stellen. Integendeel. De vraag is alleen op welke wijze wij in NAVO-verband daarop moeten reageren en wie hoofdbelanghebbende is. Ligt hier primair een taak voor Amerika, voor Engeland of voor Nederland? Het antwoord op deze vraag laten wij graag over aan de heren politici.

De heer Cageling:

Er is een belangrijk verschil tussen de maritieme krachtsinspanning van de landen van de westerse alliantie en die van de Sovjet-Unie. De Sovjet-Unie is fundamenteel een continentale macht en zij beheerst de eigen binnenlijnen, d.w.z. waarop strategisch haar economisch bestaan en de veiligheid daarvan berust, die hoofdzakelijk continentaal zijn. De binnenlijnen van de westerse alliantie zijn in hoofdzaak *maritieme* verbindingen. Vandaar ook Noord-*Atlantische*-Verdragsorganisatie. Op die maritieme verbindingen berust het economisch bestaan en de veiligheid van het westen fundamenteel en onze

westerse maritieme krachtsinspanning draagt dan ook een *zuiver defensief* karakter, hetgeen ook in het NAVO-verdrag tot uitdrukking komt. De maritieme expansie van de Sovjet-Unie draagt fundamenteel, ongeacht haar continentale expansie, een uitgesproken *offensief* karakter. Het is voor haar geen noodzaak, want zij beheerst reeds eigen levenslijnen. Dat is het verschil. Dank u zeer.

Luitenant-Kolonel Von Meijensfeldt:

Misschien mag ik daar in het kort, nog iets over zeggen. Ik heb altijd behoefte om te vragen: „Mag de Sovjet Unie dat doen?” Natuurlijk is het zo, dat Rusland zich, duidelijk Amerika nadjend, als wereldmacht gaat manifesteren. Ik geloof dat de huidige maritieme ontplooiing in het kader van deze manifestatie, gezien moet worden; waarbij ook andere (offensieve) bedoelingen, en belangen in het geding zijn. Ik denk bv aan ontplooiing van de Sovjet-Unie in de richting van India.

Dit alles is natuurlijk vanuit de positie die we vroeger hadden, een hele vervelende ontwikkeling. Maar U moet haar toch ook kunnen zien in het licht van het streven naar een zekere mate van stabilisatie tussen twee wereldmachten, waarvan de één zich in het heden duidelijker gaat manifesteren, – ook op maritiem gebied – dan in het verleden.

Voorzitter:

Dank U wel.

Ik dacht dat het onderwerp voldoende belicht was. Gen. Mensink.

Generaal Majoor Mensink:

Mijnheer de voorzitter, ik wilde graag beginnen de beide inleiders te complimenteren met het logische en duidelijke betoog dat ze ons vanavond hebben voorgeschoteld.

Vervolgens één kleine aantekening over de opmerking van Maj v.d. Graaf; hij zei namelijk iets, wat ik ook had willen zeggen: „Als nl. op een gegeven moment gesproken wordt in termen van effectiviteit, dan is de geloofwaardigheid hiervan – het woord dat U zelf reeds noemde –, toch bepaaldelijk in het geding.” Wij moeten – dacht ik – ervoor waken, dat wij niet een zodanige effectiviteit opbrengen dat deze gaat balanceren op de grens van de geloofwaardigheid. Deze effectiviteit/geloofwaardigheid kunnen we niet meten in termen van

tanks of mannen, maar hiervoor dienen wij operationele criteria aan te leggen, d.w.z. tijd, ruimte en doelstelling. Dit is mijn opmerking vooraf.

Dan heb ik verder nog een vraag en een opmerking.

Eerst de vraag.

Ik heb nl. in het betoog van beide inleiders, het onderscheid tussen strategische en tactische kernwapens gemist.

Ik wou vragen, of U dat met opzet heeft gedaan, of dat U aan beide soorten wapens een gelijke waarde toekent in het politieke verkeer.

Ten tweede mijn opmerking mijnheer de voorzitter. Het is uiteraard in een korte inleiding als deze, niet mogelijk elke stelling en elke ponering van een zienswijze te adstrueren met een uitgebreide motivering. Maar het is mij opgevallen dat op een gegeven moment is gezegd, – ik weet niet meer door wie, maar ik dacht door de heer Von Meijenfeldt – dat, gegeven de nucleaire pat-stelling, proliferatie, d.w.z. uitbreiding van het bezit van kernwapens tot andere landen, het escalatiegevaar zou vergroten. Daar staat tegenover, dat ik meen te weten dat in het Frankrijk van de Gaulle, een omgekeerde mening heeft post gevat, nl. hoe meer landen beschikken over het kernwapen, hoe kleiner het escalatiegevaar zal zijn.

Dit is ook hun motivering voor de „force de frappe”.

Mijnheer de voorzitter, ik wilde dit niet ter discussie stellen, ik wilde het alleen maar even opmerken.

Ik dank U zeer.

Luitenant-Kolonel Volten:

Ja, mijnheer de voorzitter, ik ben het, onder het uitspreken van mijn dank voor het compliment, met de geachte vragensteller eens, dat wij niet expliciet tot uitdrukking hebben gebracht het onderscheid tussen de strategische en tactische kernwapens.

Ik ben blij, dat ik dat nu kan toelichten. Von Meijenfeldt heeft, sprekende over de strategische balans tussen Rusland en de Ver. Staten, voornamelijk het oog gehad op de strategische kernwapens. Ik heb, sprekende over de Oost-West verhouding in Europa, zoals die gestalte vindt in de machtsblokken van NAVO en Warschau Pact, voornamelijk het oog gehad op de tactische kernwapens. Verdere aanleiding voor een onderscheiding – daar kwam uw vraag

ook een beetje op neer dacht ik – acht ik niet aanwezig. En wel omdat ik, om mij maar voorzichtig uit te drukken, het gevoel heb, dat het wezenlijke onderscheid schuilt in conventionele en nucleaire wapens. Omdat er een psychologische kernwapendrempel is. Wanneer die eenmaal is overschreden, dan heeft er een escalatie plaats gevonden, die een contra-escalatie welhaast onvermijdelijk maakt. Ik bedoel dus uitdrukkelijk niet een verweer met gelijke munt, in de zin van escalatie tot tactische kernwapens en vergelding met tactische kernwapens, maar heb voor ogen dat een escalatie tot tactische kernwapens een onaanvaardbaar risico inhoudt van contra-escalatie met strategische kernwapens. Ik hoop u hiermede voldoende te hebben beantwoord.

De heer Snapper:

Mijnheer de voorzitter, eerst een inleidende opmerking over de kwestie van de kwaliteit van de wapensystemen. Ik wil hier niet te ver op ingaan. Maar ik was toch wel even geschrokken toen ik in de „Military Balance” las, dat het nieuwste Russische vliegtuig, de MIG 23, een snelheid van Mach 3 heeft, terwijl de snelste Amerikaanse vliegtuigen een snelheid van Mach 2½ hebben. Nu weet ik wel dat snelheid bij vliegtuigen niet alles zegt, maar het is toch wel een belangrijk element en ik zou willen vragen aan de inleider of ten aanzien van de kwaliteit het niet verstandig is niet al te zeer ervan uit te gaan, dat het Westen zo superieur is aan het Oosten. Nu mijn eigenlijke opmerking. Dat is dezelfde die ik tijdens de vorige lezing van de heer Humphreys al heb gemaakt: dat is de verhouding Amerika – Europa. Het Europees potentieel is op het ogenblik ongeveer gelijk aan het Russische economische potentieel; staalproductie, te weten: ongeveer 80% à 90% van dat van Amerika. Ik ben van oordeel dat bij een bezetting van Europa door Rusland de Amerikanen niet direct maar wel over enkele jaren niet meer in staat zijn een defensie te handhaven tegenover een Russische macht, die dan ook over het potentieel van West-Europa beschikt. Vanuit dit gezichtspunt is het voor de Amerikanen eigenlijk onmogelijk om Europa los te laten en wordt er op het ogenblik volgens mij ook door Europa een onverstandige politiek gevoerd door een belangrijk gedeelte van de Europese defensie door de Amerikanen te laten betalen. Ik ben van mening, dat alvorens

naar een Europese Veiligheids Conferentie te gaan, wij toch weer eens met de Amerikanen – met wij bedoel ik de Europese NAVO-landen – om de tafel moeten gaan zitten, aangezien we tegenwoordig toch voldoende economische indicatoren hebben om een redelijke verdeling van de defensielasten voor de NAVO vast te stellen. Vervolgens zouden we dienen te zeggen, en dat is eigenlijk ook al gedaan door de inleiders, tegenover een dergelijke macht van het Oostblok moet de NAVO ongeveer een gelijke macht stellen. De NAVO-macht zou dan onderling door de NAVO-landen op redelijke wijze over deze landen kunnen worden verdeeld. Aangezien de heer Volten als officier van de militaire administratie een economische studie achter de rug heeft zou ik hem willen vragen of dit niet iets is waar we zeker aandacht aan moeten wijden. Ik dank u, mijnheer de voorzitter.

Luitenant-Kolonel Von Meijensfeldt:

Ik kan (in plaats van collega Volten) bijzonder kort antwoorden, mijnheer de voorzitter, want ik vind in veel van wat de vragensteller opmerkte, een bevestiging van datgene wat wij gezegd hebben met name over de relatie tussen West-Europa en Amerika. Ik geloof inderdaad dat onze huidige policy aan deze relatie afbreuk doet. Wij moeten zeker ter zake van de defensie-inspanning meer de hand in eigen boezem steken. Er blijft hier voor mij altijd een vraag. Is Rusland gedwongen tot een bezetting over te gaan om zich meester te maken van de potentie die West-Europa bezit? Ik dacht, dat wij niet uit het oog mogen verliezen, dat er andere middelen zijn op politiek en economisch gebied om een dominerende positie te verkrijgen in West-Europa. Ik geloof, dat het voor Rusland ook niet zo aantrekkelijk is om 300 miljoen of meer Europeanen „bezet” te houden. En dan denk ik ook een beetje in de richting van de Marine en aan de mogelijkheden van dit krijgsmachtdeel om politiek druk uit te oefenen en tegen te gaan.

De heer E. H. van Eeghen:

Mijnheer de voorzitter, na al het interessante wat ik vanavond gehoord heb, meen ik toch te mogen opmerken dat er één factor is die onvoldoende uit de doeken gekomen is. Een factor die wel eens de grote dwarsligger

zou kunnen zijn, bij al onze wensen, bij al onze planning, bij al onze berekeningen zoals we die vanavond ook gezien hebben en waar al zoveel over gepubliceerd is. Een factor waar ik zelf mee geconfronteerd ben, en die mij eigenlijk pas duidelijk geworden is sinds ik in november bijna een maand in China heb gereisd. Ik had wel veel over China gelezen; men leest natuurlijk wel iets over een land voor men er heen gaat – maar men moet het gezien hebben voor men het werkelijk begrijpt, wat daar aan de hand is. Want ik heb daar een land gezien, qua inwoners-aantal het grootste ter wereld dat zich geheel openlijk, zonder enige verbloeming, voorbereidt op een vijandelijke nucleaire aanval. En wat dat betekent, moet men inderdaad zien. Neemt U één na de grootste stad ter wereld: Sjanghai; laagbouw, oppervlakte twee keer zo groot als de provincie Utrecht, letterlijk onder ieder huis en onder iedere fabriek wordt daar een schuilkelder gegraven, men gooit al het zand maar op de straat, er zijn niet voldoende lorries om dat weg te halen, – dat zal wel eens later gebeuren –, daar komt een betonnen bekisting van boven in en tussen al deze schuilplaatsen wordt getunneld. Met andere woorden, U hebt in deze area, twee keer zo groot als de provincie Utrecht, duizenden kilometers schuilgangen, waar je maar drie keer in je handen hoeft te klappen en deze hele bevolking, – die uitermate gedisciplineerd is – in weg kan kruipen. Over de televisie krijgt men regelmatig de 3 megaton explosie in Lob Nor te zien. Over de radio, zelf kan ik geen Chinees verstaan maar ik heb het wel voor mij laten vertalen, hoort men voortdurend uitzendingen die de bevolking voorbereiden op de verdediging bij een nucleaire oorlog, natuurlijk wordt hier altijd bij gezegd dat China zich defensief zal opstellen, doch voorbereid wil zijn ingeval zij wordt aangevallen. Deze gespannen atmosfeer wordt aangeaangewakkerd met marsmuziek in fabrieken, kantoren, treinen, zelfs op de communes op het platteland, tot op de velden. In de straten ziet men grote plakaten, ik heb er een paar meegenomen want je kunt ze ook voor een paar dubbeltjes kopen, waarop vechtende soldaten zijn afgebeeld. Deze affiches zijn bijzonder goed uitgevoerd, soms ziet men gewonde Chinese soldaten nog op de vijand schieten. Wat steeds opvalt is dat deze gevechten zich altijd op sneeuwvlakten afspelen, dus kennelijk in Noord China of Siberië. Van anti-Amerikaanse propaganda merkt men vrijwel niets meer. Men kan over

deze zaken heel openlijk praten met de Chinese gastheren. Zij stellen: momenteel staan er al een miljoen Russische soldaten aan onze grenzen terwijl Rusland ook een militair verdrag met India heeft gesloten. Wij voelen ons derhalve ernstig bedreigd door Rusland dat mogelijk een (preventieve ?) oorlog tegen ons zal beginnen. Deze oorlog zal door Rusland nucleair gevoerd worden. Voor een conventionele oorlog zijn wij niet bang want hier kunnen wij veel tegenover stellen. Voor een nucleaire oorlog moet men zich echter op geheel verschillende manier voorbereiden en dat moet tijdig gebeuren. Voorts bleek mij duidelijk dat China de Russische aanwezigheid in Siberië als een min of meer koloniale zaak beschouwt. Siberië is in hun ogen Aziatisch en de Russen hebben het kunnen bezetten, gebruik makende van de (burger) oorlogen waarin China gedurende de vorige eeuw verwickeld was. Hier hangt veel oud zeer. Onwillekeurig ga je dan verder denken en ga je iets begrijpen van de mogelijke betekenis van het a.s. bezoek van President Nixon aan Peking. Indien de huidige Vietnam controverse tussen de V.S. en China zou verdwijnen, is het duidelijk dat China en Amerika in vele opzichten elkaar merkwaardig veel aanvullen en completeren. China beschikt over een enorme militaire manpower welke echter voor het overgrote deel niet modern is uitgerust. Amerika heeft de materiële potentie doch bepaald geen militairen die persoonlijk betrokken wensen te worden in een nieuw militair avontuur overzee. Het Amerikaanse leger in West Europa in vredesomstandigheden geeft al meer dan genoeg problemen. Ik wil hier niet in details over gaan uitweiden maar het zal vrijwel iedereen duidelijk zijn dat er voor de Sovjet Unie grote gevaren in deze ontwikkeling liggen en dat dit land derhalve ook zal trachten haar potentieel te vergroten. Ongetwijfeld zal Rusland haar blik dan op West-Europa richten dat over het grootste industriële potentieel ter wereld beschikt, haar conventionele bewapening steeds meer verwaarloost en zich steeds kritischer opstelt tegenover de V.S. Een gewapend conflict tussen Rusland en China houdt dan ook grote gevaren in voor West Europa en het is derhalve van primair belang voor de West Europeanen dat een dergelijk conflict vermeden wordt. Het subtiële evenwicht tussen Amerika, Rusland en China dient West Europa te bevorderen anders wordt zij het kind van de rekening. China maakt ongetwijfeld een enorme opkomst door doch

voorkomen dient te worden dat dit in een militair conflict van ongekeerde omvang gaat resulteren. Het militaire machtsevenwicht in de wereld zal zonder twijfel in de naaste toekomst een nog veel gecompliceerder probleem worden dan het momenteel al is en veel van wat heden door de inleiders gesteld is en wat op dit ogenblik nog net wel juist is, zal binnenkort herzien moeten worden. Het is hier niet het moment om nader op deze zaak in te gaan, doch het "to be or not to be" van West-Europa zal hier ongetwijfeld in de niet verre toekomst mee verbonden zijn.

Voorzitter:

Mag ik thans tot mijn slotwoord komen? Ik ben blij dat onze vereniging, ons bestuur, zo'n vooruitziende blik heeft gehad, want wanneer U - ik weet nog niet precies wanneer, vermoedelijk begin maart - wederom een vergadering van ons bijwoont, dan zult u Prof. Zürcher kunnen horen over „China's ontwikkeling als wereldmacht”. We zijn dus geheel tot uw dienst. Bovendien: u heeft even gesproken over de civiele verdediging, zoals u die in China gezien hebt, althans over een stuk daarvan. Op 3 februari zal de heer Van Asbeck - hier ook aanwezig - een lezing houden over civiele verdediging. We zijn dus wel bij de tijd, heb ik het gevoel. Maar dit even terzijde. Ik wil als slotwoord van deze avond zeggen, dat ik dankbaar ben, dat u in zo'n groten getale hier gekomen bent om beide inleiders te horen over de betekenis van militaire middelen in het internationale politieke verkeer. Ik zou de beide inleiders hulde willen betuigen voor hun bijzonder interessante voordracht, waar duidelijk uit blijkt hoezeer zij zich in dit onderwerp verdiept hebben. Een uitermate moeilijk onderwerp, ook moeilijk om elkaar er over te verstaan, omdat er zoveel facetten aan zitten. Op enkele punten krijg je het gevoel: ja, daar zitten ruimtes tussen. De één meent b.v. dat militaire perfectie niet zo nodig is als er maar voldoende politieke waarde aan de krijgsmacht wordt toegekend. Ik heb als tussenwoord „geloofwaardigheid” gegeven, wat door beide heren toen - en er zijn er meer geweest, die zich in dat gesprek gemengd hebben - wel aanvaard werd. Maar ook over het woord „geloofwaardigheid” kun je natuurlijk praten. De één kan dit „geloofwaardig” noemen, de ander misschien niet. En het gaat er tenslotte om of de tegenpartij het een en ander „geloofwaardig” vindt.

Om dat te meten is een uitermate moeilijke zaak. We kunnen ons niet beperken tot het opstellen van een aantal façades. Het moet ten eerste in ons zelf leven, het moet in de volkeren leven. En dat is iets wat van jaar tot jaar moeilijker gaat worden. Ik weet daar de oplossingen niet voor. Het is alleen zo, dat we ons doorlopend zorgen hierover moeten maken. Omdat we weten, dat wanneer de „geloofwaardigheid” wegvalt, dan de deuren bij wijze van spreken openstaan.

Nog afgezien van de intenties die aan de andere kant al of niet leven. Het zijn heel moeilijke onderwerpen waar wij het vanavond over hebben gehad en ik mag alleen maar dankbaar zijn dat wij de beide heren gevraagd hebben hier over deze onderwerpen met ons te komen spreken. Ik dank u zeer en hoop u spoedig hier weer terug te zien bij de volgende lezingen, die ik daar-net en passant heb mogen aankondigen. Ik wens U wel thuis.

Bijeenkomst donderdag 3 februari 1972

te 's-Gravenhage

Voorzitter (Generaal Majoor Knoop):

Mijne heren, hartelijk welkom vanavond op deze tweede vergadering in het nieuwe jaar. Ik heb een paar mededelingen te doen.

In de eerste plaats – voor zover U dat niet zou weten – onze voorzitter, Gen. d'Engelbronner, heeft een operatie ondergaan aan z'n heup en ligt nog in het ziekenhuis. De operatie is goed verlopen; hij is nu aan het revalidatie-stadium toe en ligt in het Roode Kruisziekenhuis. We zijn blij, dat inderdaad de operatie goed verlopen is en dat hij aan de beterende hand is, al zal het nog wel enige tijd duren voor hij weer in ons midden is.

De tweede medeling die ik heb, is het verslag van de kascommissie dat ik u gaarne zou willen voorlezen:

„Op 19 januari 1972 heeft de kascommissie de boekhouding van de Kon. Ver. gecontroleerd en in orde bevonden. Geconstateerd is, dat er een uitbreiding van administratie heeft plaats

gevonden, doordat de uitgifte van het periodiek „Militaire Spectator” door bemiddeling van de Vereniging wordt verzorgd. Het komt de kascommissie juist voor, deze nieuwe activiteit in een afzonderlijke sub-administratie te doen onderbrengen. (Dat zullen we dan doen.) Op grond van haar bevindingen bevelde de kascommissie aan de penningmeester décharge te verlenen voor het gevoerde beheer. „Met Uw goedvinden, zal ik bij deze, de penningmeester van harte décharge verlenen voor het gevoerde beheer. Wij danken hem bijzonder voor de moeite die hij zich getroost heeft, maar mede de leden van de kascommissie die de controle heeft uitgevoerd. Verder niets meer aan de orde zijnde voor de behandeling in de vergadering, wil ik gaarne nu aankondigen de spreker van vanavond: Kapt. ter Zee b.d. Baron v. Asbeck, die op het ogenblik de functie vervult, zoals menigeen van u zal weten, van plaatsvervangend chef van de staf van de Civiele Verdediging. Ik geef gaarne het woord aan Baron van Asbeck.

De wereld van de civiele verdediging

De haan heeft gegaapt, zegt de dove man. 1)
(Japanse haikoe)

Verdediging gaat om het behoud van de samenleving en daarbij staan er twee afgeleide functies naast elkaar, de militaire en de civiele verdediging. Militaire macht moet in het internationale krachtenspel bijdragen tot het voorkomen van een oorlog (eerste taak) en als het streven daartoe faalt moet de krijgsmacht te vuur en te zwaard de vijand tegemoet treden (tweede taak). Bij de civiele verdediging gaat het – zoals haar devies luidt – om het „leven behouden in rampspoed”, het leven in de ruimste zin van het woord – de samenleving – mens en maatschappij.

Mede tegen de achtergrond van deze relatie tussen militaire en civiele verdediging moet U de toelichting bij deze uitnodiging lezen. Onze samenleving staat in een wereld waarin er nog steeds sprake is van oorlogen en geruchten van oorlogen. Ook al bestaat er kritiek op onze samenleving zoals zij reilt en zeilt en vertoont zij fouten en tekortkomingen. toch is het overgrote deel van onze bevolking bereid om samen met anderen voor de waarden, die wij in het westen van fundamenteel belang achten, offers te brengen. De vraagstelling, waar het in deze voordracht om zal gaan, is *waar en hoe* men in dat denkraam de *civiele verdediging functioneel, organisatorisch en maatschappelijk moet plaatsen*.

Daartoe wil ik U een spiegel van de civiele verdediging voorhouden. Dat is geen *concave* spiegel waarin U uzelf vergroot ziet en waardoor, om het zo uit te drukken, het leven van de mens individueel centraal komt te staan. Het is ook geen *vlakke* spiegel, waarin alle lijntjes netjes recht blijven lopen en U alles ziet zoals U het iedere dag ziet. Neen, vanavond hoop ik U een *convexe*, een *bolvormige* spiegel voor te

houden en ik hoop daarmee Uw gezichtsveld – althans terzake van de civiele verdediging – te verruimen en Uw kijk op civiele verdedigingszaken mogelijk ook – te verdiepen.

Het is daarbij echter goed te bedenken dat ik als titel van mijn voordracht koos „De wereld van de civiele verdediging” en niet „De civiele verdediging van de wereld”. Ik spreek dus vanuit een concrete Nederlandse situatie en dat is naast de wijdsse blik, die ik wil tonen een beperking, die ik mij wel moet opleggen, wil ik binnen een redelijke spreektijd blijven. Ik hoop dat U zult ervaren, dat die wereld van de civiele verdediging dan al groot en ruim genoeg is. Een andere beperking is dat ik spreek over civiele verdediging, zoals dat begrip in Nederland gestalte heeft gekregen. Gedachten over het functioneren van de samenleving bij een bezetting vallen buiten mijn voordracht en ik zou die ook buiten discussie, hier en nu, willen houden.

Ik wil trachten door te dringen tot de kernpunten van de vraagstelling, t.w. hoe men in de wereld waarin wij leven de civiele verdediging functioneel, organisatorisch en maatschappelijk moet plaatsen en daarom ga ik welbewust voorbij aan bespiegelingen, die verband houden met de bereidheid offers te brengen voor de waarden, die wij hier in het westen van fundamenteel belang achten. Die achtergrond heb ik slechts genoemd om de atmosfeer voor een juiste belichting van de civiele verdediging te zuiveren.

Het onvoorziene en het niet te voorziene

De wereld is nog steeds gespleten. In die onrustige wereld is het niet alles pais en vree;

daarom onderhouden we een krijgsmacht en sinds ongeveer 1950 ook de burgerlijke verdediging, die toen na enige jaren voorbereiding in beperkte vorm tot leven kwam. Die burgerlijke, thans civiele verdediging is dus nu zo'n 20 jaar op pad. Zij functioneert in een zich snel veranderende wereld; een wereld waarin wij om Raymond Moch ²⁾ te citeren vrijheid hebben gegeven aan de megawatt, maar ook aan de megaton; een wereld waarin de mens zich niet alleen geconfronteerd ziet met het *onvoorziene* . . . maar ook met het niet te voorziene; l'homme face à l'imprévu . . . et à l'imprévisible; een wereld – Raymond Moch is nog steeds aan het woord – waarin echte vrijheid betekent dat men de sleutel aan zijn kant van de deur moet hebben; la Liberté, après tout, c'est d'avoir la clé de son côté de la porte. We leven, wonen en werken dus in een wereld waarin wij niet alles kunnen overzien, een wereld waarin de sleutel der vrijheid nog niet voor iedereen aan de goede kant van de deur zit.

In die wereld staat ook de civiele verdediging misschien nog veel geëxponeerder dan andere exponenten van de samenleving. Want als het niet overal pais en vree is, dan wil dat zeggen dat de voorspoed, die wij met vernuft en scherpzinnigheid zoeken en nastreven, kan omslaan in rampspoed en dat alles wat wij tot ons geluk hanteren ons in het ongeluk kan storten. Nu juist in dat kader, in het kader van dat ongewisse, moeten wij de civiele verdediging een plaats geven, is het nodig dimensies aan te geven van een rampspoed, die wij niet in alle opzichten overzien en die niet geheel in al zijn verschrikkingen is te overzien. Ja, voor dat dilemma staat men als men wil trachten de contouren van een civiele verdediging aan te geven, als men de normen voor de civiele verdediging wil vaststellen.

Mr. Josephus Jitta ³⁾ duidt dit dilemma in het Wetenschappelijk Jaarbericht 1957 aan als een tegenstelling tussen het *wetenschappelijk wenselijke* en het *feitelijk mogelijke*. Het eerste is vrijwel onbegrensd en het laatste nauw begrensd. Het overbruggen van de tegenstelling tussen het vrijwel-onbegrensd-wetenschappelijk-wenselijke en het nauw-begrensd-feitelijk-mogelijke moet met behulp van het stellen van prioriteiten plaats vinden. Dat is een beleidsvraag, waarop geen als juist bewijsbaar antwoord is te geven.

Ir. Warners ⁴⁾ drukte het twaalf jaar later zo uit: "De denkwereld van de civiele verdediging is een wereld van vóóroordelen, dat wil zeggen van het oordelen over en beoordelen van gebeurtenissen en mogelijkheden zonder deze vooraf te kunnen objectiveren door een toetsing aan de resultaten van een verantwoord wetenschappelijk onderzoek."

Dit werken met vóór-opgestelde uitgangspunten en veronderstelde gevolgen is echter noodzakelijk om beslissingen te kunnen nemen, om te bepalen in welke mate men daartoe voorbereidingen *kan*, *wil* en *moet* treffen. De onvermijdelijkheid van het vooraf-oordelen rechtvaardigt het vóóroordeel, waarmede ieder mens is behept. De hardnekkigheid daarvan, zowel bij overheid als volk, zowel bij jong als oud, in de politiek en in de kerk, kan alleen getemperd worden door het wetenschappelijk onderzoek steeds weer en waar dat mogelijk is als corrigerende functie en factor te doen optreden, maar dit wetenschappelijk onderzoek stelt hoge eisen aan de personen die zich met die complexe problematiek gaan bezighouden. Dit is dan ook een reden dat er over dat *kunnen*, *willen* en *moeten* in de loop van de ruim 20 achter ons liggende jaren nogal wat discussie plaats vond. Op dat gebied is er in die jaren nimmer een eenheid van opvatting verkregen, omdat er nooit een eenheid van opvatting zal en kan zijn. De afwezigheid ervan is een harde werkelijkheid; het ligt in de aard der materie besloten.

Majeur of mineur

Bij een lezing over civiele verdediging stuit ik voor mijzelf altijd op een moeilijkheid. Moet ik spreken in majeure of mineur, moet ik spreken over wat bereikt is en tot stand komt, of moet ik laten zien in welke mate wij niet tegen de rampspoed van een oorlog zijn opgewassen, omdat wij nalaten te doen wat gedaan moet worden.

Een zeer prominent filmer drukte het als volgt uit toen wij hem vroegen of hij er voor voelde een film over de civiele verdediging te maken. Na drie weken denktijd en bestudering van documentatie vloede uit zijn pen dat er maar één manier is om een eerlijke film over civiele verdediging te maken, dat is door er van uit te gaan dat er veel meer in de civiele verdediging geïnvesteerd moet worden wil die werkelijk zin

hebben. De investeringen voor 1968 - 1970, zo schreef hij, zijn teruggebracht tot 83 miljoen, dat is f6,- per Nederlander en dat is volgens hem net genoeg om 2 kussenslopen te kopen. Een bedrag van 83 miljoen tegenover de miljarden die voor Defensie worden uitgetrokken is nogal belachelijk. Zo vindt hij ook dat een film over civiele verdediging alleen een veront-rustende film kan zijn en uit die film moet blijken dat de mensen - in de chaos die na een nucleaire aanval optreedt - hun handen steeds op een lége plaats slaan, waar die juist vól had moeten zijn. Door dit *gemis* te tonen kunnen we volgens hem pas duidelijk maken wat civiele verdediging moet en kan zijn.

Zijn betoog mag niet geheel juist en wat recht-lijng zijn, maar het is de nogal spontane reactie van een positief denkende Nederlander. Als ik vanavond in diezelfde trant zou spreken - en dat is niet zo moeilijk - dan wordt het een droevig verhaal. Dat wil ik niet, ik zal dus proberen ergens tussen majeur en mineur in te gaan zitten.

Bij de voorbereiding van wat ik hier vandaag zou moeten gaan zeggen vond ik na enig speur-werk een rapport uit 1947, opgesteld door een commissie van brede opzet, een voorzitter, Mr. F. R. Mijndieff, en twaalf leden, ingesteld door minister van Binnenlandse Zaken, Beel ⁵⁾. Het rapport is verkleurd maar de drukinkt niet. Er staat nog steeds „Geheim” op en ik mot het dus met voorzichtigheid hanteren. De opdracht aan de commissie is niet geheim, zij vroeg een wettelijke regeling te ontwerpen voor de rampenbestrijding en de burgerlijke verdediging. Het ging toen - misschien moet ik zeggen „toen al” - in de eerste plaats om een rampenbestrijdingsorganisatie, die steeds ge-reed moest staan om in vreedstijd op te treden. Daarop aansluitend ging het om een burger-lijke verdediging voor oorlogstijd. De Ministers van Binnenlandse Zaken na Minister Beel hebben de aanbevelingen van het rapport niet willen volgen, omdat zij klaarblijkelijk te veel uitgingen van een *rampenbestrijdingsorgani-satie in vreedstijd, die nodig was met het oog op een burgerlijke verdediging in oorlogstijd*. De lotgevallen van dit rapport zijn nu niet meer van belang. Wat ons wel interesseert is dat onder burgerlijke (civiele) verdediging in die dagen werd begrepen:

- de passieve bescherming van de burgerbe-

bevolking en haar eigendommen.

- de instandhouding van het openbare leven.
- de civiele krachtsinspanning ten behoeve van de oorlogvoering.

En verder: men ziet de militaire en civiele verdediging als twee geïntegreerde en gelijkwaar-dige bestanddelen.

Een civiele en een militaire visie

Het is dan ook niet te verwonderen dat Mr. O. W. S. Josephus Jitta als hij in 1952 een voor-dracht voor deze vereniging houdt als thema kiest: „Noodzaak en opzet van een totaal verdedigingsplan”. Zo'n plan was er niet en Jitta achtte voor een systematische aanpak van de Algemene Verdedigingsvoorbereiding in ons land *eenheid in conceptie* noodzakelijk. Hij was van mening dat allerlei projecten door het ontbreken daarvan stagneerden. Oorlog voeren is aldus Jitta, niet door een exclusief militaire of exclusief civiele bril te bekijken. Het is ook niet mogelijk de militaire en de civiele sector als van elkaar onafhankelijke grootheden te beschouwen, het *militaire beleid* kan niet op zichzelf worden gezien, los van de nauwe functionele samenhang van Staat en Maat-schappij in al hun geledingen. Het zou interes-sant zijn Jitta nog verder in zijn streven naar een totaal verdedigingsplan te volgen: uit zijn voordracht van bijna 20 jaar geleden komen nog steeds vele behartenswaardige lessen tot ons.

We ontmoeten op weg naar het heden een andere inleider, de Admiraal F. J. Kist die op vrijdag 13 januari 1956 - hoe kan je het zo uit-kiezen - voor deze vereniging het woord voerde met als onderwerp: „De taak in de civiele sec-tor bij de atoomoorlog.” Ook Kist ziet duidelijk een relatie tussen militaire en civiele verdediging als hij met nadruk stelt dat zonder een goed voorbereide civiele verdediging de waarde van de krijgsmacht zeer problematisch wordt en dat het geen zin heeft de militaire macht te versterken wanneer niet op een goede civiele verdediging gerekend kan worden. Civiele verdediging is in de opvatting van Kist in sterke mate de civiele krachtsinspanning ten behoeve van de oorlogvoering. Enerzijds om de mili-taire verdediging, met name de luchtverdediging niet te belemmeren en anderzijds door het afstemmen van de economische activiteit op de

noden die de oorlogvoering stelt. Daarnaast krijgen de bescherming van de bevolking en een zeer doelbewust, krachtdadig gedecentraliseerd bestuur een belangrijke plaats. Opvallend zijn ook in de visie van Kist de noodzaak van evacuatie, het belang van morele weerbaarheid en de medeverantwoordelijkheid van de burger. Niet minder opvallend is zijn uitspraak dat er een krachtige preventieve werking vanuit zal gaan als naar buiten blijkt dat de westerse wereld, in dit geval het Nederlandse volk zich voorbereid op een oorlog, er maatregelen voor neemt en zich daarvoor offers getroost.

Beide inleiders, de ene van typisch civiel *bestuurlijke* herkomst en de andere uit het *militaire* nest spreken zich uit voor een *integrale benadering* van onze verdediging, *geen optelsom, maar een product*, met als toelichting een uitspraak van Generaal Eisenhower erbij – dat als de ene factor *nul* is het resultaat van het product eveneens *nul* zal zijn.

Heb ik het slotwoord van de toenmalige verenigings-voorzitter Generaal Calmeyer op die bewuste vrijdag 13 januari 1956 goed begrepen dan werd op die dag de civiele verdediging ten doop gehouden. Geen beste dag voor een doop.

Het tweede decennium

Hoeveel geluk zou deze telg in haar verdere leven zijn beschoren; we zullen ons daarin nog wat verdiepen. Het leven van de civiele verdediging gaat verder. Aan het spitwerk komt een einde als in september 1960 de Staf voor de Civiele Verdediging wordt ingesteld. Er komt een coördinerend orgaan ten dienste van verspreide civiele verdedigingsactiviteiten, maar ook ten dienste van de coördinerende bewindsman, de Minister President. Gecoördineerde meerjarenplannen waarmede men al eerder was begonnen krijgen meer inhoud maar zij leden een niet minder zorgwekkend bestaan. *Van alle meerjarenplannen* – het zijn er tot nu toe zes geweest – *is er maar één integraal uitgevoerd*. Iedere poging om bij de elkaar opvolgende kabinetten meerjarenplannen voor de civiele verdediging volledig uitgevoerd te krijgen liep vast op een tekort aan werkelijke politieke belangstelling. Dit heeft overigens geen volledige stagnatie teweeg gebracht. Het denken over civiele verdediging kreeg meer diepgang; er kwam een beter zicht in welke ruimte en tijd de civiele verdediging gestalte zou moeten krijgen. Wanneer we het tweede decennium van de civiele

verdediging karakteriseren dan is er in de eerste jaren nog sprake van civiele verdedigingsvoorbereiding die een complement vormt van de militaire verdediging en daaraan voor een groot deel haar bestaansrecht ontleent en die in zekere mate een rol in de conceptie van de „deterrent” vervult. De gedachte leeft dat een goede civiele verdediging een concrete bijdrage kan leveren om een oorlog tot een goed einde te brengen; voorbereidingen zijn geconcentreerd op de openingsfase van een oorlog ⁴⁾.

Aan het einde van dit decennium hebben andere gedachten postgevat. De „deterrent” rol is komen te vervallen, de civiele verdediging ontleent haar bestaansrecht niet meer uitsluitend aan de militaire verdediging maar aan de oorlog als zodanig of aan een andere vorm van conflict. Zij is dan ook in feite geen complement van de militaire verdediging, maar een exponent van een maatschappelijk gebeuren, waarbij de samenleving in haar totaliteit zich instelt op het feit dat een oorlog dichtbij of wat verder weg die samenleving in sterkere of minder sterkere mate bedreigt. De gedachte van redden wat er nog te redden valt gaat de plaats innemen van een concrete bijdrage om de oorlog tot een goed einde te brengen. En, met de strategie van „flexibility in response” wordt het accent op voorbereidingen voor de openingsfase zwakker.

Heden en toekomst

Met een hink-stap-sprong door het verleden, zijn wij bij het heden aangekomen en richten we het oog op de toekomst. Die overgang wil ik markeren met een nogal bekend fragment uit een gedicht van Bilderdijk:

In 't voorleden - ligt het heden
In het nu, wat komen zal.

Hij heeft hiermede duidelijk willen maken dat de mens een stuk geschiedenis met zich meestort. Dat doet de civiele verdediging ook. Vanuit het verleden nemen we een erfenis en misschien ook een stuk ergernis mee; goede herinneringen maar ook minder aangename; enthousiasme en laksheid, spontaniteit en sleur; begrip voor de noodzaak en tegenkating, dit laatste hier en daar met wat perfide trekken. Waar staan wij nu in 1972. Welke richting *moeten* we uit, welke kant *gaan* we op.

Nieuwe wegen

Bij de behandeling van de begroting voor 1972 ⁵⁾ heeft de minister van Binnenlandse

Zaken als nieuwe coördinerende bewindsman voor de civiele verdediging een richtsnoer voor de komende jaren uitgestippeld. Van het oude blijft veel overeind staan als hij zegt dat zijn voorgangers reeds meermalen in het parlement hebben uitgesproken, dat de civiele verdediging een ruime doelstelling heeft, namelijk het beschermen en verzorgen van de bevolking, het voortzetten van het bestuur en het instandhouden van het maatschappelijk leven. Maar er is daarnaast ook een *nieuwe koers* in zijn richtsnoer op te merken als hij daaraan toevoegt dat zich in vreedstijd calamiteiten van grotere omvang, groter dan voorheen in Nederland voor mogelijk werden gehouden, kunnen voordoen en deze dwingen ons er toe de *civiele verdedigingsvoorzieningen veel meer op datgene wat in vreedstijd kan gebeuren, in te stellen*.

Dit laatste is een duidelijke nieuwe ontwikkeling, al was het vroeger wel zo dat men bij de civiele verdedigingsvoorbereiding oog had voor een aanpassing op vreedstijd in die zin, dat men oorlogsvoorbereidingen ter beschikking wilde stellen bij een calamiteit in vreedstijd. In de jaren die komen, zal bij de civiele verdedigingsvoorbereiding tevens heel concreet rekening moeten worden gehouden met de gevaren, die de samenleving in vreedstijd bedreigen. In andere landen treft men een indientieke ontwikkeling aan. Als men in Amerika vroeger stelde „If you are prepared for nuclear war, you will be prepared for any other catastrophe that might arise”, dan zegt men nu “If you are prepared for *any* major disaster, you have taken a long step towards preparedness for a nuclear emergency”. ⁸⁾ Het is wel duidelijk, dat in de nieuwe visie het oude niet wegvallt, maar er is ook sprake van een nieuwe functie voor de civiele verdediging.

Dit nieuwe functioneren uit zich ook op andere wijze. In de jaren 1960 voelde men zich, zoals een vooraanstaand spreker ⁹⁾ toen eens zei, buitengewoon senang bij de militaire onderstelling en men meende dat het verstandig was uit te gaan van een “short term policy”, die voor de eerste 4 à 5 jaren aangeeft wat redelijkerwijs mogelijk en waarschijnlijk wordt geacht. Ook hier ligt het accent nu anders. Bij de civiele verdediging gaat men op dit ogenblik niet meer alleen uit van een militaire onderstelling, omdat men heel concreet moet uitgaan van wat er op veel langere termijn nodig is. Het is vanzelfspre-

kend dat men in die termen is gaan denken, als men bezig is met schuilgelegenheden, waterstaatswerken, ziekenhuisvoorzieningen, telecommunicatievraagstukken, scheepvaartbehoeften, om een paar voorbeelden te noemen. Vele van die projecten kunnen alleen op langere termijn een oplossing krijgen en sommige zullen ons blijvend vergezellen.

Er is een andere ontwikkeling, waaraan niet voorbij kan worden gegaan en die zich reeds enige jaren voltrekt. Vroeger gebruikte men nogal eens de typering, dat civiele verdediging „in grote mate bestuur in oorlogstijd” is. Soms werd dat „in grote mate” zelfs weggelaten. Het is natuurlijk de vraag wat men in dit verband nu precies onder bestuur verstaat, hoe breed of hoe eng men deze term interpreteert. Als men doelt op bestuurlijke activiteiten zoals die door de 14 departementen van algemeen bestuur worden bedreven, dan is dat iets anders dan wanneer men een term als binnenlands bestuur voor ogen heeft. Uit een toelichting, zoals ik die in het wetenschappelijk jaarbericht van 1959 heb gevonden, blijkt dat werd bedoeld op bestuurstaken, die berusten bij Regering, Commissarissen der Koningin en Burgemeesters. ¹⁰⁾ Hierbij gaat het – ongeacht de breedte – toch duidelijk in de richting van regelend leidend geven. Welnu, zo bezien schiet de term „civiele verdediging is bestuur in oorlogstijd” tekort, zelfs „in grote mate”.

Mens en maatschappij

Zoals de civiele verdediging thans wordt gezien gaat het om een dieper liggende functie, om de inzet van de gehele samenleving, van mens en maatschappij. Het regelend leidend geven wil ik daarbij niet gering schatten. Het gaat om meer en dat meerdere betekent dat in het gehele maatschappelijk gebeuren de civiele verdediging en de voorbereiding daartoe een plaats moet hebben. Het gaat dus niet alleen om overheden, het gaat om het gehele maatschappelijk leven, het gaat in feite om iedere activiteit, die in tijd van nood tot het beteugelen van rampspoed en het lenigen van nood kan bijdragen. Het gaat om het inbouwen van de civiele verdediging en dan ligt primair het accent op het verhogen van *weerstandsvermogen*, het vergroten van *incasseringsvermogen* en het verruimen van *correctievermogen*. Weerstandsvermogen wil zeggen dat de samenleving niet te gemakkelijk ontwricht raakt, incasseringsvermogen wil zeggen, dat

een ontwrichting niet direct desastreus wordt, correctievermogen wil zeggen dat een alternatieve oplossing binnen het bereik ligt. Dat is van belang bij rekencentra voor de overheden, voor de banken, voor het bedrijfsleven en de wetenschappelijk wereld; van belang ook bij alarmsystemen langs de hoofdwegen, bij milieubeheer, bij voorraadvorming, bij de energievoorziening, bij hotel- en ziekenhuisbouw, en gaat U zo maar door. Het inbouwen van de civiele verdediging moet in fysieke zin maar ook functioneel en organisatorisch in de wetgeving en in de bestuursorganisatie plaatsvinden. Dat het gebeurt op verschillende terreinen wil ik niet ontkennen maar het is toch in zijn totaliteit eerder uitzondering dan regel. De kunst daarbij is, het zo te regelen dat men in vredetijd nut en misschien zelfs voordeel van die voorzieningen en maatregelen heeft. En dan is het goed te bedenken dat het bestrijden van rampspoed in vredetijd en oorlogstijd hand in hand gaan, omdat vrijwel iedere rampspoed in vredetijd ook in oorlogstijd kan voorkomen. Het is goed te bedenken dat een noodzakelijke paraatheid voor rampspoed in vredetijd een doelmatige en doeltreffende benadering vormt voor wat men in het kader van de civiele verdediging voor oorlogstijd wil nastreven. Bij iedere activiteit, die men in vredetijd onderneemt moet men daarom nagaan of een civiel verdedigingsaspect om de hoek komt kijken. Of het nu gaat om een rondweg voor Amsterdam met zo'n 20 knooppunten over een afstand van 32 km, of om een meetnet voor luchtvervuiling met circa 250 meetposten of om een tweede luchthaven: of dat het gaat om noodvoedsel voor rampgebieden in het kader van activiteiten voor de Verenigde Naties of om leidingstraten of om een uitbreiding van een parlamentsgebouw; steeds weer zal men moeten onderzoeken:

- is er een relatie tussen deze activiteiten en een activiteit die noodzakelijk is in tijd van oorlog:
- moet de activiteit in oorlogstijd doorgaan.

Ik wil niet zeggen dat een onderzoek altijd positieve resultaten oplevert; ik wil ook niet beweren dat men civiele verdedigingsbelangen voorop moet stellen, maar ik ben wel van mening dat men bij alles wat men doet en nalaat-te-doen zoveel mogelijk moet voorkomen dat men in tijden van spanning zegt: hadden

we daar maar aan gedacht, hadden we dat maar gedaan of dat men - zich de haren uit het hoofd trekkend - uitroept: hoe hebben „ze” ooit zo iets stoms kunnen bedenken.

Streven naar het haalbare

Een grote moeilijkheid bij de beoordeling van dit soort zaken zal altijd blijven volgens welke criteria men te werk moet gaan. Zoals reeds opgemerkt signaleren zowel Jitta als Warners deze moeilijkheid met circa twaalf jaar verschil in tijd en volgens mij zal deze moeilijkheid ons blijven vergezellen. Steeds zal men moeten kiezen en de mate waarin men iets doet en kan doen opnieuw moeten bepalen. Bij al die activiteiten zal de keuze van zeer reële omstandigheden afhangen. Een paar wil ik er noemen:

- Hoe wordt de waarde van de activiteit vis à vis civiele verdediging ingeschat;
- Welke kosten zijn met de civiele verdedigingsvoorzieningen gemoeid;
- Is er een harmonie te vinden tussen gebruik in vredetijd en oorlogstijd;
- Blijft de activiteit waarom het gaat in vredetijd leefbaar;
- Geven de civiele verdedigingsvoorzieningen, die men treft een evenwichtige oplossing met betrekking tot het na te streven doel.

U heeft natuurlijk beluisterd dat mijn benadering erg pragmatisch en weinig principieel is, maar bij de civiele verdediging gaat het nu eenmaal in belangrijke mate om een keuze, om het op een bepaald moment haalbare. Nu zijn bij de „inbouw”-benadering de zoëven genoemde plannen op lange termijn onmisbaar. Als men ten aanzien van een bepaalde activiteit vaststelt dat civiele verdedigingsvoorzieningen nodig zijn, zal men zich zeer goed rekenschap moeten geven van de impact, die dit soort voorzieningen met zich meebrengt aan investeringsbedragen, aan jaarlijkse kosten, aan investeringsvernieuwingen en dan spreekt men al vrij snel in termijnen van 20 tot 30 jaar.

Het denken rond de problematiek van de keuze en het haalbare is ook tot het parlement doorgedrongen. In de Tweede Kamer vroeg de heer Tilanus (CHU) om een vierjarenplan 1973-1976 in twee delen, enerzijds *wat er in totaal nog moet gebeuren* en anderzijds *wat de Regering kiest en wat te verwezenlijken is*. 11) De nieuwe coördinerende bewindsman voor de civiele verdediging

reageerde hier zeer positief op en heeft voor het eerstkomende vierjarenplan een opzet in deze geest toegezegd. Dat is dan voor het eerst dat er meer duidelijkheid zal komen over wat wij doen en wat wij nalaten-te-doen, welke risico's wij gedekt wensen te zien en welke risico's wij ongedekt tegemoet zullen gaan. Zoals ik het in ander verband eens heb uitgedrukt, dan lopen we niet meer slaapwandeland een onzekere toekomst tegemoet.

Verstoring vredeseconomie

Een aspect dat bij de bespreking van heden en toekomst niet kan worden weggelaten is de functie van de civiele verdediging met het oog op een periode van crisisbeheersing. In het verleden lag een denken over een vrij snelle overgang van een min of meer gespannen vredesituatie naar oorlog eerder voor de hand dan nu. De strategie van de "flexibility in response" heeft namelijk tot gevolg dat onzekerheid in een periode van duidelijke politieke hoogspanning lang kan duren. Daardoor kunnen allerlei moeilijkheden ontstaan die niet nalaten invloed uit te oefenen op de handel, op de productie en daarmee op de gang van zaken in de samenleving, omdat deze niet meer functioneert, zoals zij dat in tijd van vrede gewoon was te doen. Een kritische beschouwing, waar met name voor het maatschappelijk leven de gevoelige plekken liggen zal in de civiele verdedigingsvoorbereiding een plaats moeten hebben en dat kan alleen bij een constructieve samenwerking tussen overheid en bedrijfsleven. Een voorbeeld van deze problematiek kan men vinden in de Oost-West verhouding. Met toenemende handelscontacten ontstaat er tegelijkertijd een grotere onderlinge afhankelijkheid. Deze afhankelijkheid kan een remmende invloed uitoefenen om de zaken niet te veel op de spits te drijven, maar zouden die remmen weigeren dan zijn de gevolgen des te ernstiger.

Bij een blik vanuit het heden naar de toekomst heb ik gesproken:

- over de civiele verdediging met een positieve inbreng voor rampspoed in vreedstijd;
- over de noodzaak van plannen op langere termijn;
- over de strategie van de inbouw;
- over gedekte en ongedekte risico's;

- en laatstelijk over civiele verdediging en crisisbeheersing.

Het schip "Lijfsbehoud"

Bestemming en gewenste tijd van aankomst bepalen koers en vaart van een schip. Over de koers is het een en ander gezegd, over de vaart nog maar weinig. Deze moet men zoeken in een zinvol financieel beleid op lange termijn. Het maken van meerjarenplannen waar men te kust en te keur aan knabbelt is een onzinnige zaak. Zonder mij schuldig te willen maken aan absolutisme en rechtlijnigheid-met-oogkleppen-op meen ik dat het na eerst tien jaren budgetair pionieren en dan nog eens tien jaren budgetair avonturieren hoog tijd wordt dat een Regering een uitspraak doet welke vaart het scheepje van de civiele verdediging moet kunnen lopen. Dat is een zuivere politieke beslissing, waartoe ambtenaren adviezen kunnen geven maar waarover de uitspraak hun uiteindelijke verantwoordelijkheid te boven gaat. Het scheepje, dat op zijn spiegel de naam „Lijfsbehoud" heeft staan, voert een kostbare lading. Het maakt de reis samen met anderen en dan weet U 't wel, bij stormweer steekt het kleine vaartuig zijn neus eerder onder water dan het zeeekasteel. Maar het gaat - terug aan land - om een bevolking van 13 miljoen zielen met alles, wat hen lief en dierbaar is in een nog steeds van oorlogen en geruchten van oorlogen gonzende wereld. Een duidelijke uitspraak van de Regering wil niet zeggen dat het tot de jongste dag een groot of eenzelfde bedrag moet zijn. Het is ook geen gigantisch bedrag. Waar het in feite op neerkomt is een investeringskracht, die nu nog maar circa 25 mln per jaar is en die voor de eerstkomende jaren op basis van de huidige geldwaarde het dubbele of drievoudige zou moeten zijn om iedereen te laten doen wat hij zou moeten doen. U zult natuurlijk zeggen 50 à 75 mln, waar maak je je druk over, maar zo'n bedrag is omgeven door jaarlijkse kosten, die een veelvoud zijn van die 25 mln en jaarlijks groeien. Het grootste risico, dat het scheepje „Lijfsbehoud" loopt, is dat men in een wat te optimistische of onverschillige bui denkt en zegt dat het zo'n vaart niet zal lopen.

Een West-Europese civiele verdediging

In het kader van 1972 en verder moet ik ook stil staan bij de geografische reikwijdte van het denken over civiele verdediging en dan wil ik

niet verder springen dan mijn polsstok lang is. De hele concrete vraag is of civiele verdediging in het kader van de West-Europese veiligheid binnen de grenzen van de eigen nationaliteit is te houden. Er zijn talloze zaken, die over die grenzen heen reiken; er zijn talloze vraagstukken die alleen maar gezamenlijk zijn op te lossen. Als ik woorden noemen als olie-fusie-verspreide productie - telecommunicatie - voedsel - grondstoffen, dan gaan er hele werelden van samenwerkingsverbanden open; dan is er niet - en zeker niet in EEG-verband - meer te spreken van een volstreekte nationale autonomie.

Ook in NAVO-verband wordt natuurlijk wel over civiele verdediging gesproken en zijn er zaken geregeld, zoals op het gebied van scheepvaart, vervoer, telecommunicatie, waarschuwing en alarmering maar dan liggen de accenten anders en zeker niet op de noodzaak van een geïntegreerde West-Europese Civiele Verdediging. Integendeel, civiele verdediging is een nationale verantwoordelijkheid, iedereen moet zijn eigen boontjes doppen, sommigen doppen wel, anderen niet, weer elders valt er niets doppen en zo is die civiele verdediging in West-Europa, d.w.z. het zo goed mogelijk instandhouden van het maatschappelijk leven, een puzzle met stukken van verschillende legkaarten, zij passen niet. Voorlopig zullen - behalve op terreinen waar het nu al goed of redelijk goed loopt - met vele van die puzzles blijven zitten. De Europese integratie is wellicht nog te pril om in het kader van de civiele verdediging een nauwe bundeling te krijgen, maar het zal er wel van moeten komen, hoe eerder hoe beter, want ook in dit grotere verband gaat het er allereerst natuurlijk om dat we gezamenlijk een oorlog voorkomen, maar - als dat niet lukt - om het lijfsbehoud van 250 à 300 mln mensen met hun have en goed, waarvoor de West-Europese landen met hun regeringen in eerste aanleg tezamen verantwoordelijkheid dragen.

Civiele verdediging geen organisatie

Hoewel het niet doenlijk is functionele, organisatorische en maatschappelijke aspecten van de civiele verdediging geheel van elkaar te scheiden en afzonderlijk te behandelen, wil ik thans enige opmerkingen maken over enkele organisatorische aspecten, dit eens te meer omdat zo vaak over de civiele verdediging wordt gesproken in termen van een organisatie.

Civiele verdediging is geen organisatie. Voor de

civiele verdediging van ons land staan wel tal van organisaties ter beschikking, de meeste hebben een gemengde vredes-oorlogstaak; een enkele nauwelijks of niet, zoals b.v. de huidige Organisatie Bescherming Bevolking; maar wie weet, gaat ook dat veranderen. Civiele verdediging dus geen organisatie, zoals de krijgsmacht. Wat is de civiele verdediging dan wel.

In de memorie van toelichting 1969 wordt gesproken van een functie en van een begrip ¹²). Ik voel mij het beste thuis bij het eerste, een functie dus. Iedereen, hoog aan de top, of onder aan de basis van onze maatschappelijke pyramide en iedereen daar tussenin moet als radertje in het grote uurwerk aan civiele verdediging denken, niet de hele dag en nog minder in zijn vrije tijd, maar op ogenblikken dat het nodig is. Niemand kan in feite aan de civiele verdediging voorbij leven, maar anderzijds is er ook geen reden voor een doorlopende paniek. Wat op een brug in Den Haag staat gebeiteld: „Die 't luidst gevaren blijft verkonden, wordt door de vos het eerst verslonden“, is maar al te waar ¹³).

Organisatorische aspecten komen aan de orde als men wil bezien wie leiding aan de civiele verdediging geven en hoe dat leiding geven een plaats kan krijgen. Iedere minister is verantwoordelijk voor dat deel van de civiele verdedigingsvoorbereiding dat voortvloeit uit zijn normale bemoenissen en verantwoordelijkheden; coördinatie is dan geboden. Dit was tot vorig najaar een taak van de Minister-President, sindsdien van de Minister van Binnenlandse Zaken ¹⁴). Om te kunnen coördineren moet de bewindsman beschikken over een coördinerend orgaan en dat is de Staf voor de Civiele Verdediging. Voorts wordt hij in die taak bijgestaan door een interdepartementale coördinatie commissie. De coördinerende bewindsman brengt zaken van algemeen beleid en politiek belang in de Algemene Verdedigings Raad.

Even zo goed als op nationaal niveau civiele verdediging een taak is in het kader van het algemeen bestuur, geldt dit ook voor het provinciale en gemeentelijke niveau. De eerlijkheid gebied te zeggen dat de vertegenwoordigende lichamen op deze beide niveau's de bemoening in het algemeen zonder al te veel bezorgdheid overlaten aan de Commissarissen der Koningin en de Burgemeesters, geassisteerd door medewerkers uit het ambtelijk apparaat. De mate waarin en de wijze waarop civiele verdedigings-

voorbereiding een plaats krijgt zal van geval tot geval kunnen verschillen, maar zowel in de provincies als in een aanzienlijk aantal gemeenten is op deze wijze heel wat tot stand gekomen, ook al is dat nog niet genoeg. Misschien zal de belangstelling, met name in de gemeenten, door het verschijnen van een nieuwe Handleiding Civiele Verdediging in de Gemeente ¹⁵⁾ die binnen ieders bereik kan en mag komen, kunnen toenemen.

Naar een nieuwe rampendienst

Van de civiele verdediging heb ik al enige keren gezegd dat het inbouwen van groot belang is. Het voortdurend rekening houden met tijden van rampspoed, het bereid zijn daarvoor bepaalde relatief kleine offers te brengen, in die zin dat het weerstandsvermogen, het incasseringsvermogen en het correctievermogen worden vergroot, is van fundamenteel belang. Het geldt voor mogelijke rampspoed in oorlogstijd maar niet minder voor vreedstijd. Maar wat nu als dat niet of niet in voldoende mate mogelijk is. Wel, dan ontkomt men niet aan extra voorzieningen. Zij zijn een hoge premie, die men moet betalen voor de risico's die men als volk loopt. Dat is zuur geld omdat als er niets gebeurt, het kosten/baten effect bijzonder ongunstig uitvalt.

De civiele verdediging in Nederland kent dit probleem ook. Het doet zich voor bij de opslag van verband- en geneesmiddelen, het doet zich voor bij de opslag van andere soorten voorraden, het doet zich voor bij de Organisatie Bescherming Bevolking en daar springt het sterker in het oog dan in andere gevallen, omdat er zoveel mensen bij betrokken zijn. Wellicht is het daarom goed in het kader van deze voordracht aan die organisatie extra aandacht te besteden.

Het élan van de denkers van het eerste uur is men allang weer vergeten. Het enthousiasme voor de BB buiten de BB is sindsdien in belangrijke mate verstomd en van de gedachten uit 1947, waarbij een regionale rampendienst in vreedstijd als fundament voor een rampendienst in oorlogstijd zou moeten dienen, is er nooit iets terecht gekomen. Misschien werd deze filosofie verkeerd aangekaard, ik kan het niet beoordelen, maar waar nu de mond vol van is, liep toen (bij de plannenmakers) het hart van over. Door gebrek aan durf en inzicht 25 jaar geleden zullen wij nu – en dit is natuurlijk een persoonlijke mening – voor de BB een belang-

rijke ombouwperiode tegemoet gaan, een ombouwperiode die – volgens mij – een jaar of tien in beslag zal nemen, willen we voorkomen dat wij zinloze – dwaze – onverantwoorde dingen doen.

Ik moet in dit bestek waar het er om gaat U een algemeen beeld te geven mij beperken en zal daarom heel in het kort zeggen, waar het, zoals ik het zie, omgaat. Er is een gemeentelijke, deels beroeps – deels vrijwillige *brandweer*. Er is een *geneeskundige hulpverlening* met sterke wortels in de gemeentelijke samenleving maar ook met beleidsdraden naar de provincie en er is een Organisatie Bescherming Bevolking, nationaal geleid en werkzaam op nationaal, provinciaal en kringniveau (groepen van gemeenten). Deze activiteiten met daaromheen activiteiten van politie en particulier initiatief moeten worden geharmoniseerd. Een zekere mate van wildgroei in de afgelopen 25 jaar moet worden gesnoeid om nieuwe loten ruimte te geven. Die harmonisatie zal in tweeërlei opzicht oplossingen moeten geven, enerzijds een oplossing zowel voor vreedstijd als voor oorlogstijd, anderzijds een oplossing ten aanzien van structuur en organisatie. Nu is het wel duidelijk geworden dat over de structuur en de organisatie in vreedstijd bij alle verschillen van mening, die kunnen bestaan, er ook overeenstemming is te bespeuren, en dat is op zich een belangrijke stap vooruit. Men is het er, dacht ik, over eens dat men naar regionalisatie van rampenbestrijding en hulpverlening moet streven, d.w.z. een bundeling per regio of gewest, die alle activiteiten op het gebied van rampenbestrijding en hulpverlening omvat, maar de vraag hoe strak of hoe los die bundeling moet en kan zijn, is nog volop in discussie. Daar ga ik dan ook niet dieper op in, al wil ik er nog wel aan toevoegen dat welke organisatie vorm men ook kiest, deze ook in oorlogstijd effectief moet kunnen functioneren. Over blijft dan de vraag hoe de structuur en de organisatie voor oorlogstijd verder moet zijn en hoe deze op de vreedstructuur en organisatie moet aansluiten. Naar mijn mening is er voor oorlogstijd nog steeds behoefte aan een veel groter potentieel dan voor vreedstijd noodzakelijk is. Voorts geloof ik dat een extra potentieel voor oorlogstijd daar inzetbaar moet zijn waar het dan nodig is. De gedachte dat men dit van tevoren op lange termijn kan vaststellen, kan ik niet ondersteunen. Tenslotte geloof ik dat een mobiel en flexibel apparaat bestemd voor oorlogsomstandigheden voor ernstige calam-

miteiten in vredestand inzetbaar moet zijn. Dit brengt mij ertoe om - zoals ik meen ook anderen wel eens hebben gedaan, een lans te breken voor een nationale rampendienst met een forse slagkracht voor oorlogstijd en een beperkte slagkracht in vredestand. Wanneer ik fors zeg voor oorlogstijd, dan denk ik aan een mankracht van 40.000 à 45.000 man brandweer, reddingsploegen en eerste hulp personeel. Als ik die dienst in vredestand beperkt zie, dan denk ik aan een geoefende slagkracht van zo'n 1000 à 1200 man. Ik zou willen komen tot een burgermilitie - zoals in Denemarken - naast de militaire dienstplicht, met een korte diensttijd op te leiden en te oefenen in bijvoorbeeld 5 rampendienstcentra verdeeld over het land; waarbij de spreiding ondermeer is gebaseerd op een inwoner-aantal van 2½ à 3 miljoen zielen per gebied.

Uit een berekening blijkt dat, over lange termijn uitgezet, een dergelijke opzet aan investeringen, afschrijvingen en jaarlijkse kosten maar weinig duurder zal zijn of misschien wel quite speelt met de huidige organisatie, die geen snelle vredesinzet mogelijk maakt.

Sommigen van U zouden misschien nog meer willen weten van het rekenwerk dat hier achter staat, maar dat is in het kader van deze voordracht volgens mij minder belangrijk dan de gedachte dat er in vredestand een nationale slagkracht aanwezig behoort te zijn. Eén van de redenen daarvoor heb ik U al genoemd, dat is de ernstige calamiteit in vredestand. Daarbij denk ik niet enkel aan ongevallen, die zich per ongeluk voordoen. Er is een andere reden. Wij leven in een wereld, waar het plegen van geweld een steeds gebruikelijker vorm wordt om misbruik te maken van vrijheid. In die wereld heeft een overheid ook behoefte aan organen, die de gevolgen van dat geweld kunnen bestrijden. Daarvoor zijn natuurlijk in eerste instantie normale vredesorganen bestemd, maar de gevolgen van geweld, denkt U maar eens aan Willemstad, Parijs, Belfast en vele steden in de Verenigde Staten, kunnen vormen aannemen, die overeenkomst vertonen met een uit de hand lopen van de situatie, en dan kan bijstandverlening door een nationale rampendienst een noodzaak zijn. Met nadruk moet ik nog eens herhalen dat het mij gaat om de gevolgen van geweld en niet om het bestrijden van geweld zelf. Een nationale rampendienst op basis van

burgermilitie en verspreid over het land biedt dan bovendien een mogelijkheid voor snelle doeltreffende mobilisatie van aanvullende eenheden, mocht dat nodig zijn. Er zijn ook andere redenen dat ik een nationale rampendienst met vredes- en oorlogstaak als een goede zaak zie. Een rampendienst met een vredes- en oorlogsbestemming komt beter over bij degenen die er voor moeten betalen en zo'n dienst wordt door degenen die erbij dienen, zowel het beroeps- als het militie personeel meer zinvol en doelgericht beleefd en dit zijn aspecten, die zeer duidelijk rechtstreeks te maken hebben met een maatschappelijk inpassen van de civiele verdediging in de samenleving.

Ook dit aspect van de civiele verdediging moet ik nu weer verlaten, ook al zijn er nog andere voorbeelden te noemen waar civiele verdedigingsvoorbereiding en mogelijke rampspoed in vredestand duidelijk raakvlakken hebben en kunnen hebben. Ik noem slechts enkele voorbeelden: het inzetten van noodaggregaten zowel van de BB als van de noodhavenorganisatie, het beschikbaar stellen van reserve ziekenhuisbedden en voorraden bloedplasma.

Moreel: voorwaarde en resultaat

Ik moet nu nog stilstaan bij misschien wel het moeilijkste aspect van de wereld van de civiele verdediging, de zorg voor het moreel. Geruime tijd werd de handhaving van een goed moreel als een doelstelling voor de civiele verdediging genoemd. In latere jaren blijft de handhaving van het moreel als doelstelling achterwege. Is een goed moreel dan niet nodig? Natuurlijk wel, maar kan het een doelstelling zijn voor de civiele verdediging. Voor sommigen kennelijk wel, voor anderen niet. Naar mijn mening is een goed moreel een *voorwaarde* voor een goede verdediging, even zo goed als een goed moreel het *resultaat* kan zijn van maatregelen en voorzieningen, die men treft in het kader van de civiele verdediging en de voorlichting, die men daarover geeft. Zonder gezonde en bezonken opvattingen over wat er om ons heen gebeurt en de gevaren, die daaruit kunnen voortvloeien begint men niets en is een goed moreel een illusie. Dat een goed moreel zou kunnen bestaan zonder in materiële zin voorbereidingen te treffen is naar mijn mening evenzeer een illusie, al wil ik geloofsovertuiging en geestelijk élan daarbij een ruime plaats toekennen. Aandacht aan het moreel is beslist noodzakelijk, maar

dan vanuit een bredere context, omdat naar mijn mening het moreel van een volk wordt beheerst door het denken en doen in relatie tot de totaliteit van vraagstukken, die van dag tot dag aan de orde komen.

Er is bij het overgrote deel van ons volk een bereidheid zich offers te getroosten voor de verdediging, maar of die offervaardigheid ook een bereidheid inhoudt om – als het moet – pal te staan voor bepaalde beginselen, is – althans bij mij – aan twijfels onderhevig. Ik geloof, dat met name, aanzienlijke aantallen jongeren, door het verder wegstaan van 1940-1945 grote twijfels hebben of die vraag om offervaardigheid en bereidheid noodzakelijk en gerechtvaardigd is. Wat op het monument voor van Randwijk ¹⁹⁾ staat te lezen:

Een volk dat voor tirannen zwicht
Zal meer dan lijf en goed verliezen
Dan dooft het licht.

zal voor hen geen, of een geheel andere, betekenis hebben en het is goed daarbij stil te staan. Wanneer ik stel, dat de zorg voor het moreel in een veel bredere context aandacht zal moeten hebben, dan bedoel ik daarmee dat het om waarden en een instelling tegenover die waarden gaat, die veel verder reiken dan de problematiek van de verdediging tegen externe gevaren van buiten af.

De wereld van de Civiele Verdediging

Wat is de plaats van de civiele verdediging functioneel, organisatorisch en maatschappelijk? De veelzijdigheid van die vraagstelling is hopelijk enigzins uit de verf gekomen. Hoe kan men nu die complexe plaats van de civiele verdediging samenvatten. Allereerst door te stellen dat civiele verdediging een exponent van de samenleving is, die integratie in die samenleving vereist. Of men die exponent *opwekkend* en *aantrekkelijk* vindt is niet bepalend. Bepalend is wel of onze samenleving, zoals zij reilt en zeilt wordt bedreigd door de gevolgen van mogelijke externe gevaren, al dan niet van een gelijksoortige identiteit als gevaren van andere aard. Regeringen van verschillende signatuur en het parlement in wisselende samenstelling hebben hierop in de laatste twintig jaren een bevestigend antwoord gegeven, Welnu, als dat antwoord bevestigend is, dan moet de civiele verdediging daarin haar motivatie vinden en

gaat het er om die motivering duidelijk te maken.

Hoe is deze plaats van de civiele verdediging verder samen te vatten. *Functioneel* betekent het dat men bij zijn werk aandacht aan de civiele verdediging besteedt, bij de overheid, in het bedrijfsleven, in het particulier initiatief. *Organisatorisch* moet dit aandacht besteden aan de civiele verdediging mogelijk zijn doordat personen of organen met kennis van zaken, *gesteund door een gezaghebbend niveau*, tot taak hebben raadgevend, stimulerend en coördinerend op te treden en de mogelijkheid krijgen om invloed uit te oefenen. *Maatschappelijk* is het dan nodig dat een negatieve en onverschillige houding ten opzichte van de civiele verdediging verdwijnt en daartoe is het voor een resultaat op lange termijn noodzakelijk dat een duidelijke relatie tot het bestrijden van rampspoed in vredetijd wordt gevonden.

Boven mijn lezing staat een motto; het is een oude Japanse wijsheid en zij luidt:

“De haan heeft gegaapt, zegt de dove man” . . .

De haan kraaide klaar en duidelijk, maar de dove man hoorde dat niet en dacht dat de haan gaapte. Vanavond kraaide de haan. Ik hoop dat ik klaar en duidelijk ben overgekomen. (Warm applaus)

Voorzitter:

Uit het applaus, mijnheer Van Asbeck, mag U wel begrijpen hoe boeiend U gesproken heeft. Ik kom daar straks op terug. Voorlopig hartelijk dank. Ik nodig de heren uit om, als U vragen heeft of commentaar op hetgeen gezegd is, U bij de secretaris op te geven. Wij pauzeren twintig minuten; dan zal het tien over half tien zijn als U Uw plaatsen weer inneemt. Als U nog één stap verder gaat: geeft U dan ook op als lid van deze Vereniging. De voordelen van het lidmaatschap vergeleken met vóór 1 januari j.l. zijn aanzienlijk verbeterd. Die waren al heel goed, maar U krijgt nu zelfs twee periodieken voor het bedrag van f 20,- per jaar. „Mars in Cathedra”, het lijfblad van de Vereniging plus de „Militaire Spectator”; ik vind dat toch echt de moeite waard. Als U aan mijn oproep gevolg geeft, dan hoop ik, dat U vóór we naar huis gaan, even langs de secretaris gaat en Uw naam opgeeft.

PAUZE
DISCUSSIE

Voorzitter:

Ik heropen de vergadering. Wat betreft het stellen van vragen: er hebben zich acht heren opgegeven. De heer Van Asbeck heeft gevraagd of U na elkaar Uw vragen wilt stellen. Hij zal dan antwoorden nadat alle acht heren hebben gesproken. Integraal antwoorden heet dat. De eerste spreker is de heer Merkelbach, secretaris Algemene Verdedigingsraad.

De heer Merkelbach:

Mijnheer de voorzitter, ik heb met veel belangstelling naar het boeiende gekraai van de heer Van Asbeck geluisterd. Maar toch had ik het idee, dat ik hem op een bepaald moment zag gapen. N.l. op het punt waar hij het had over maatschappelijke inpassing. Ik had een op dat punt logische conclusie gevonden, dat de heer Van Asbeck zou stellen: we moeten stoppen met het begrip civiele verdediging; we moeten onze activiteit concentreren op de bestrijding van rampen – door wat ook veroorzaakt – en we moeten dat noemen; rampenbestrijding. Ik geloof dat dat bij veel meer mensen zal aanspreken in deze tijd en ook bij politici meer zou aanspreken. Mijn vraag is wat mijnheer Van Asbeck van deze „kraai” denkt. Misschien vindt hij het verlaten van het begrip civiele verdediging verraad. Maar ik kan hem te zijner geruststelling herinneren aan Petrus, die na zijn verraad meer dan gecompenseerd werd. Dank U wel.

Voorzitter:

Nu graag de heer Meijer, luitenant-kolonel van de Grenadiers.

De heer Meijer:

Mijnheer de voorzitter, ik zal niet de vraag stellen: waarom is nu de civiele verdediging niet meer bij Algemene Zaken? Dat heb ik reeds gelezen in het tijdschrift „Civiele Verdediging”, hoewel het voor mij nog steeds een raadsel blijft. Maar ik zal mij op iets anders concentreren. In Europa is de tijd voorbij dat de oorlog alleen daar bestaat waar het landgevecht plaatsvindt. Het vliegtuig heeft in de Eerste Wereldoorlog duidelijk gemaakt dat dit voorgoed voorbij was. En in de Tweede Wereldoorlog maakte de dwingende noodzaak van technisch en psy-

chologisch kunnen ook een einde aan de – overigens reeds lang stervende – illusie dat oorlogvoeren alleen een zaak was van veldslagen en soldatendom. Kortom: civiele- en militaire verdediging behoren bij elkaar. Volgens de heer Van Asbeck, en ik wil dat nog graag een keer herhalen omdat ik het zo prachtig gezegd vind: niet als optelsom, maar als produkt. Vandaar dat niet een der factoren nul kan zijn. Ik ben belast met de civiel-militaire samenwerking in het 1e Legerkorps. Bij een cursus aan de Duitse Academie voor Civiele Verdediging te Bonn viel mij een bepaalde uitspraak op, geldend in dichtbevolkte landen en in hoog geïndustrialiseerde landen n.l. deze: „Militär Verteidigung ohne Zivil Verteidigung hat kein Zweck”.

De Duitse Bondsregering is deze mening ook toegedaan, gezien haar opmerkingen bij de begroting 1971. Civiele verdediging is een onlosmakelijk geheel met de algemene verdediging. Zij gebruiken het woord „Gesamtverteidigung”. Ergens heb ik gelezen dat voor NAVO-landen een verhouding van 1:5 – ten aanzien van de begrotingen voor de civiele en militaire componenten – heel wat beter zou zijn dan wat we nu hebben. Dat is n.l. 1:40. Tot troost, maar het is een schrale troost, moet ik er wel bij zeggen, dat het in Duitsland niet anders is. Daar wordt 500 miljoen aan civiele verdediging uitgegeven, wat slechts 3% is van de militaire begroting. Na het lezen van de zeer interessante en belangrijke voordracht, die de heer Van Asbeck zo vriendelijk was mij vooraf ter lezing toe te zenden, en ook nu weer na het beluisteren ervan, kwamen de volgende vragen bij mij op. Als wij het er over eens zijn, dat civiele verdediging en militaire verdediging onlosmakelijk bij elkaar horen, zijn dan de verhoudingen der begrotingen, – ruwweg 100 miljoen en 4 miljard of wel 1:40 – niet verre zoek? En ten tweede: zo ja, zou dan een meer evenwichtige verhouding, na een grondige analyse weliswaar, niet anders luiden, bijv. 1:20 of 1:15 of 1:10? En dan de laatste vraag. Hoe denkt de heer Van Asbeck te kunnen komen tot een „algemene verdedigings-begroting” met aangepaste en evenwichtige verhoudingen, zonder de militaire begroting te besnoeien?

Voorzitter:

Ik zei dat we acht vragenstellers hadden. Generaal Heffener heeft zich teruggetrokken, want hij had dezelfde vraag als de heer Merkelbach. Het woord is aan kolonel De Jager.

Kolonel De Jager:

Mijnheer de voorzitter, ik zou me graag bij de vorige sprekers aansluiten wat betreft de waardering voor de voordracht van de heer Van Asbeck. Ik vond het werkelijk een voortreffelijke lezing. Er zijn toch een paar punten die bij mij iets opgeroepen hebben waar ik graag zijn mening over wil horen, omdat ik dacht: nou dan gaan we toch een kant op die ik liever niet zou zien. In de eerste plaats het volgende. Wanneer we een vergelijking maken tussen de oorspronkelijke gedachte die achter de civiele verdediging zat, een deel van de totale verdediging en ter ondersteuning van de militaire verdediging, zien we nu een „afdrijven” min of meer naar de burgerbevolking en een losmaken van het militaire gebeuren, het zich richten op het bestrijden van rampen. Dat vind ik eigenlijk verwonderlijk, omdat we allemaal het er wel over eens zijn, dat moderne oorlogen steeds meer de noodzaak te zien geven van een sterke band tussen volk en krijgsmacht. Beiden zijn niet meer los van elkaar te denken. Juist waar de tendens is, dat ze één groot geheel zijn, een gebundelde krachtsinspanning die moet leiden tot het overkomen van de totale ramp, zien we eigenlijk een zich afkeren van de civiele verdediging en een zich richten op rampen in vredetijd als een voorloper op rampen die in oorlogstijd de burgerbevolking zouden kunnen treffen. En dat is een zich afwenden van de behoefte, die oorspronkelijk was onderkend, n.l. om te streven naar een geïntegreerd verdedigingsplan. Ik vraag me af: is het juist ons te gaan richten op rampen en niet op de ondersteuning van de strijdkrachten die tezamen met de burgerbevolking een tegenstander eventueel te lijf moeten gaan? Dat is de eerste opmerking. De tweede opmerking die hiermee verband houdt, is deze. De heer Van Asbeck heeft ook verband gelegd tussen de huidige, de moderne opvatting over civiele verdediging en de strategie van de „flexible response.” Ik zou juist zeggen: de „flexible response” onderkent een mogelijkheid van crisisbeheersing. Een accentverschuiving van het overleven naar het ondersteunen van de totale verdediging (inbegrepen de strijdkrachten) zou (er is meer tijd) mogelijk te verwachten zijn. Dan een derde punt, dat ik graag hiermee in verband zou willen brengen. Als men aangeeft, dat de huidige tendens is (ik weet niet of het de mening van de heer Van Asbeck zelf is, maar hij heeft het beschreven als zijnde de huidige situatie), dan richt men zich op rampspoed. Komt men

dan niet op het gebied van de Bescherming Burgerbevolking? Want dat was nou juist het deel van de civiele verdediging dat als doel had calamiteiten te helpen voorkomen. Zij het dan ook dat deze organisatie in wezen slechts in oorlogstijd tot gelding komt en niet in vredetijd. Maar dan zou ik kunnen zeggen: als je in vredetijd iets wilt doen, zorg dan dat een deel van de Bescherming Bevolking paraat aanwezig is of in kern beschikbaar is en ga niet de civiele verdediging daartoe beperken.

Als laatste punt zou ik in dit verband willen zeggen: hij heeft wel de relatie gebracht „civiele verdediging, rampenbrigade, Bescherming Bevolking”. Daar kunnen we over praten. Maar in geen enkel opzicht heeft hij hierbij betrokken het Korps Mobiele Colonnies. Ook dat is een element in onze totale verdedigingsconceptie, bestaande uit brandweerbrigades, reddingsbrigades, die in vrij grote hoeveelheid in oorlogstijd aanwezig zullen zijn en die bestemd zijn om rampen te bestrijden. Dan zou ik me kunnen afvragen, wetend dat deze organisatie bestaat, is het geen punt van overweging om daar een kern paraat aanwezig te hebben en niet los en onafhankelijk daarvan een aparte rampenbrigade op te richten. Dat zijn zo een viertal overwegingen die me te binnen schoten bij het aanhoren van de lezing en ik zou graag de mening van de inleider daarover horen. Dank U zeer.

Voorzitter:

Dank U wel, kolonel De Jager. Volgende vragensteller is kolonel b.d. Beets, Provinciaal Commandant van de Bescherming Bevolking in Gelderland.

Kolonel Beets:

Mijnheer de Voorzitter. Ik wilde even aansluiten op de laatste vraag van de inleider, die naar mijn gevoel een voortreffelijk verhaal heeft gehouden. Hij heeft gevraagd aan ons allemaal, dus ook aan mij, of het goed over was gekomen. Nou ik kan verzekeren, dat bij mij deze lezing uitstekend is overgekomen. Wat bij mij bijzonder goed overgekomen is dat gesproken werd over instelling van een nationale rampendienst met forse slagkracht in oorlogstijd. Ik dacht dat we hier met goede militaire beginselen bezig waren, beginselen die men mij heeft trachten te vertellen, toen ik de eer en het genoegen had in een heel wat nederiger bouwwerk op ditzelfde terrein de „Hindenburg-cursus” te volgen. Mijnheer de voorzitter, ik zou nog het volgende willen zeggen.

Stelt U zich voor een bom op Arnhem, 120.000 inwoners. Dan is toch niemand de mening toegedaan, dat je dan de omliggende gemeenten even waarschuwt om de zaken te regelen. Ik dacht, als zo iets plaatsvond, dat we dan onmiddellijk waren op het terrein van de nationale ramp en dus ook op dat van de nationale rampenbestrijding. Behalve door de vereiste bundeling van krachten, zoals de inleider al gezegd heeft, zou ik de aandacht tevens willen vestigen op nog andere, eveneens sterke argumenten die pleiten voor het in bestuurlijk opzicht loskoppelen van een dergelijke rampenorganisatie van het gemeentelijk c.q. provinciaal niveau. Argumenten die een gevolg zijn van feiten die in de praktijk aan de BB „huidige stijl” blijken te kleven. Als U dit hoort dan moet U mij er niet van verdenken, dat ik bezig ben het eigen nestje te bevuilen, maar dan ben ik bezig om in een bepaalde toestand verbetering te kunnen aanbrengen met het aandragen van ideeën. Als ik enige punten mag noemen: de gebundelde aanpak in oorlogstijd vereist een centrale voorbereiding in vreedstijd met betrekking tot opleiding, oefening en financiering. Centraal beheer is in dit verband de betere voorwaarde voor doelmatig gebruik van personele, materiële en financiële middelen personeelsbeleid, aanschaffingen, overheadkosten. Het weghalen van de oorlogsrampbestrijding uit de gemeentelijke sfeer; ik herhaal het even: het weghalen van de oorlogsrampbestrijding uit de gemeentelijke sfeer vermindert de wrijving met de bestaande gemeentelijke vredeshulpverleningsorganisaties (ik noem vlug even de brandweer) en kan een evenwichtige ontwikkeling van de regionalisatie van laatstgenoemde (ook het maken van een „vuist”) alleen maar bevorderen. Een nationale rampenorganisatie kan bij grote rampen krachtiger hulp verlenen dan een over een groot aantal kringen en gemeenten verspreid hulpverleningspotentieel. Dat we van een dergelijke zaak als gevolg van een „peace-meal” inzet van krachten weinig heil kunnen verwachten, is bij de strijdkrachten al zo dikwijls bewezen.

Mijnheer de voorzitter, ik dank U dat U mij heeft willen aanhoren en wil nog graag bevestigen dat ik bepaald onder de indruk ben van de kwaliteit van de lezing die de heer Van Asbeck heeft willen brengen.

Voorzitter:

Dank U wel kolonel Beets. De volgende vragsteller is de heer Van der Laan, Chef Kabinet

van de Commissaris van de Koningin in Gelderland.

De heer Van der Laan:

Overste Meijer heeft een vraag willen stellen, maar die heeft hij weer ingeslikt, want hij had het antwoord al gelezen in het tijdschrift „Civiele Verdediging”, dat ik niet gelezen heb. Vandaar dat ik die vraag dus toch zou willen stellen. En dan zou ik met een korte inleiding willen beginnen. Mijnheer Van Asbeck, dank voor Uw verhaal. In Uw betoog valt bij herhaling het woord „coördinatie”, en met name als taak van de Staf van de Civiele Verdediging. Zoals U weet behoorde de Civiele Verdediging aanvankelijk onder Defensie en in Zweden is dat nog steeds het geval. Doch dit werd hier te lande (en mijns inziens terecht) onverenigbaar geacht met de functie van de Civiele Verdediging. De Staf voor de Civiele Verdediging werd ondergebracht bij het Departement van Algemene Zaken. Nu is op grond van het rapport van de „Commissie Van Veen” besloten de Staf Civiele Verdediging over te hevelen naar het Ministerie van Binnenlandse Zaken, teneinde de minister-president – ik geloof dat het zo gesteld is – zoveel mogelijk vrij te maken voor zijn primaire taak: de leiding van het Kabinet. Deze verklaring lijkt plausibel, doch bevat bij nader inzien naar mijn mening toch een denkfout. Immers juist, omdat de eerste taak van de premier bestaat uit het leiden van zijn kabinet, is coördinatie in wezen een kenmerk van zijn ambt. En is zijn departement het coördinerend departement bij uitstek. Een activiteit van nationaal belang als de civiele verdediging, die zich uitstrekt over praktisch alle departementen, behoort derhalve, naar mijn gevoel per definitie tot de directe verantwoordelijkheid van een minister-president en van diens departement. Nu komt mijn vraag: Is U met mij van mening dat de Civiele Verdediging in wezen en dus in feite thuis hoort bij het Ministerie van Algemene Zaken, d.w.z. onder rechtstreekse leiding van de minister-president? Wanneer de minister-president hierdoor zou worden overbelast, wat mogelijk is, ware het dan niet beter hem te doen bijstaan door bijv. een staatssecretaris voor de Civiele Verdediging, wat het belang van de Civiele Verdediging ook politiek zou ondersteunen, in plaats van onderbrenging bij Binnenlandse Zaken. Aangetekend zij hierbij, dat de koppeling van duidelijke politieke verantwoordelijkheid aan de functie van de civiele verdediging ongetwijfeld ertoe zou bijdragen dat de politieke

partijen, analoog aan Defensie, in hun programma ruimere aandacht daaraan gaan besteden en de burgerlijke verdediging, in de discussie omtrent regering en beleid, de haar toekomstige en mijns inziens ook vereiste, plaats gaat innemen. Dank U wel voorzitter.

Voorzitter:

Dank U zeer. De volgende vragensteller is de heer Sprenkels, plv Commandant van de Bescherming Bevolking in Gelderland.

De heer Sprenkels:

Mijnheer de voorzitter, dit is dan de derde Geldersman in successie, maar dat kan ik ook niet helpen. De geachte inleider heeft in zijn betoog o.a. een pleidooi gehouden voor een burgerlijke verdediging, civiele verdediging in ruimere zin, daar haar functie ook in vreedstijd zeker wel dienstbaar kan zijn aan de samenleving. De inleider brak tevens een lans voor de invoering van een civiele dienstplicht zoals die o.a. in Denemarken bestaat, gelijkwaardig aan en mogelijk zelfs een alternatief vóór de militaire dienstplicht. Zoals bekend bestaat in Nederland voor buitengewone omstandigheden reeds een dergelijke dienstplicht, n.l. de noodwachtplicht. Voorts kennen wij een aanzienlijk aantal min of meer naast elkaar staande noodwetten, alle met het doel de samenleving in buitengewone omstandigheden zo goed en zo lang mogelijk staande te houden. Nu is mijn vraag aan de inleider: Lijkt het niet gewenst de totale activiteit van de civiele verdediging in één raamwet te bundelen? De huidige wet Bescherming Bevolking mede daarin te incorporeren? En daardoor niet in de laatste plaats een einde te maken aan de situatie dat de betreffende instanties de civiele verdediging naar eigen smaak kunnen, en door het ontbreken van een wettelijke basis misschien wel moeten behandelen; met andere woorden iets populairder gezegd: dat een einde komt aan het op dit gebied bestaande „elk wat wils” programma. Ik dank U wel.

Voorzitter:

Dank U wel mijnheer Sprenkels. De laatste vragensteller is de majoor Geerts.

Majoor Geerts:

Mijnheer de Voorzitter, ik zou graag de heer Van Asbeck een tweetal vragen willen stellen. Mijn-

heer Van Asbeck heeft ons verteld dat in het tweede decennium van de Civiele Verdediging de gedachte is verdwenen, dat de Civiele Verdediging een deel uitmaakt van de afschrikking. Ik zou willen vragen: waarom wijkt Nederland principieel af van de NAVO-opvatting? Daarbij in het achterhoofd hebbend de vraag: Ziet Nederland mogelijkheden om na een nucleaire uitwisseling toch nog voldoende middelen te organiseren om de bevolking te helpen in die post nucleaire fase? Ik weet n.l. dat binnen de NAVO een zgn. „situation-centre” aanwezig is, waarbij men ook in de toekomst denkt aan een „data bank” van de verschillende NAVO landen. En ook dat men daar de agentschappen heeft om bijv. de overzeese transporten te regelen. En waarbij dan ook de beveiliging in het geding is. Ik denk, dat is mijn persoonlijke mening, dat Nederland dan onvoldoende middelen ter beschikking zullen staan, werkend los van de NAVO, om de Nederlandse bevolking van het nodige te voorzien. Op de tweede plaats heeft mijnheer Van Asbeck ons steeds voor willen houden, dat bij alle activiteiten in het civiele leven wij ons steeds moeten afvragen of er een relatie bestaat met de activiteiten van de civiele verdediging en heeft vele voorbeelden genoemd. We zijn vanavond hier in het gezelschap van de Koninklijke Vereniging ter Beoefening van de Krijgswetenschap. En het heeft mij getroffen dat de relatie tussen de civiele verdediging en het militaire gebeuren, op het gebied met name van de beveiliging, niet aan de orde is gekomen. Ik doel daarbij op het volgende: In Nederland bevindt zich een groot aantal civiele objecten waarvan zowel uit civiel als uit militair oogpunt het belang groot is. Ik mag zelfs zeggen, vitaal. Zowel voor de overleving als voor de oorlogsinspanning. En het zou belangrijk zijn dat wij van militaire zijde weten welke objecten dat, uit civiel oogpunt gezien, betreffen. Daarnaast heeft U meerdere keren gesignaleerd, ook in het tijdschrift van de Civiele Verdediging, dat de hoeveelheid politie in oorlogstijd beslist te weinig is. Wij houden ons ook bezig met een behoeftebepaling en daarbij moeten we bepaalde meetbare factoren hebben. En we moeten ook weten wat Uw behoeften zijn en of er gevallen zijn waarbij wij een taak moeten vervullen. Want ik zie beide taken, civiel en militair, als complementair. Dat heb ik gemist en ik zou graag willen weten hoe U daarover denkt; hoe U de relatie ziet en of U niet ziet, dat er een voortdurende uitwisseling van informatie moet zijn tussen Uw instanties en de militaire.

De heer Van der Laan:

Zou ik nog een aanvullende vraag mogen stellen?

Voorzitter:

Ja, dat kan.

De heer Van der Laan:

Ik zou graag mijnheer Van Asbeck nog zijn mening over het volgende willen vragen. Hij zegt in zijn betoog, dat de Civiele Verdediging op provinciaal- en gemeentelijk niveau zonder al teveel bezorgdheid (zo zegt hij het letterlijk) wordt overgelaten aan de Commissaris van de Koningin en de Burgemeester en zijn directe medewerkers. U zult begrijpen dat ik mij dat aantrek. Mijn vraag in deze zin is, zonder al teveel bezorgdheid, of de heer Van Asbeck met mij van mening zou kunnen zijn dat dit langzamerhand het devies gaat worden van regering en parlement ten aanzien van hun opstelling tegenover de civiele verdedigingsvoorbereiding in ons vaderland. Zonder al teveel bezorgdheid. Dank U wel.

Voorzitter:

Mijnheer Van Asbeck, dat was nog al wat. Veel moed toegewenst.

De heer Van Asbeck:

Mijnheer de voorzitter. Ik was van een aantal vragen, zoals U misschien heeft gemerkt op de hoogte. Ik dacht, dat dit het gevolg is van een goed gebruik dat in deze vereniging ook eerder wel heeft plaats gevonden, n.l., dat men aan een aantal belangstellenden zijn voordracht toestuurt en vraagt: wilt U mijn voordracht lezen, wilt U er een oordeel over geven. En als U vragen heeft, vertel ze mij van te voren, dan kan ik daar nog eens over nadenken. Dat betekent dan ook, dat je een wat diepgaander discussie kunt hebben. Dat is nu ook gebeurd en verschillende vragen heb ik van te voren eens kunnen overdenken en daarom zou ik mijn integrale antwoord in drie hoofdpunten willen onderbrengen. Dat is om te beginnen het functioneren van de civiele verdediging; een tweede groep is de relatie tussen militaire en civiele verdediging; een derde is civiele verdediging voor vredes- en oorlogstijd. En dan is het jammer, dat er eigenlijk geen vraag is losgekomen over een punt dat mij nogal aan het hart ligt, dat is dat hele probleem van de zorg voor het moreel. Maar goed, daar hebben we

blijkbaar zoveel eensgezindheid over dat er geen vragen over zijn.

Om te beginnen zou ik de vraagstellers willen bedanken voor het feit dat zij de vragen op mij hebben willen afvuren om daarmee de wereld van de civiele verdediging en de blik daarop te kunnen verruimen. Wanneer ik dan eerst verder spreek over het functioneren van de civiele verdediging, dan ontmoet ik de heer Van der Laan, die heeft gezegd: de heer Meyer mag dan wel begrijpen hoe dat zit met die overgang van de civiele verdedigingscoördinatie van Algemene Zaken naar Binnenlandse Zaken, maar hij snapt het niet.

Ik wil niet afdwalen naar Zweden en hoe het daar is geregeld. Ik wil alleen constateren, maar dat kan ik wel met mijnheer Van der Laan elders bespreken, dat het in Zweden niet zo is als hij denkt. Voor wat betreft de overgang van Algemene naar Binnenlandse Zaken is het zo: een tijd geleden heeft het vorige kabinet besloten een commissie in te stellen voor de bestuursorganisatie bij de kabinetsformatie 1971. Deze commissie is aan het werk gegaan, heeft een dik rapport geproduceerd; het is iets van een 135 bladzijden en één bladzijde in dat boekwerk gaat over civiele verdediging. Civiele verdediging heeft dus bij deze commissie niet helemaal centraal gestaan. Die commissie zegt in ongeveer 3/4 bladzijde wat er met de staf- en de coördinatie van de civiele verdediging moet gebeuren. Nu is dat op zichzelf geen bezwaar, want soms kan je in vijf regels beter iets zeggen dan in 25 bladzijden, maar die civiele verdedigingsparagraaf vind ik niet erg gelukkig. Ik weet niet wie die heeft opgesteld; maar ik vind wat daar over de coördinatie staat inderdaad nogal vaag en voor een gedeelte is het zelfs onjuist. Toch is tot de verplaatsing besloten. Tot die verplaatsing is besloten in het regeerakkoord en daar lezen we dat de Staf voor de civiele verdediging overgaat van Algemene Zaken naar Binnenlandse Zaken. Het merkwaardige daarbij is niet zozeer dat het hier staat, maar wel het gezelschap waar de staf civiele verdediging zich daar in bevindt is op zichzelf curieus. In één rubriek genoemd met het uitgiftebeleid benzine-stations en horecaetablisementen langs de Rijkswegen. Die worden verplaatst van (even kijken) Verkeer en Waterstaat naar Economische Zaken. De staf staat daar in gezelschap van de zorg voor de Luchtvaartindustrie, die ook van Verkeer en Waterstaat naar Economische Zaken gaat. Dan is er nog een curieuze verplaatsing. Dat is de Rijks-

agrarische afvalwaterdienst die van Landbouw en Visserij naar Verkeer en Waterstaat gaat. Ik noem u dit, omdat wat ik eigenlijk in mijn voordracht reeds naar voren heb laten komen (en daar zit wel een stukje kritiek in, maar ik wil het toch niet al te scherp zeggen) dat men eigenlijk ook bij het opstellen van dit rapport niet helemaal goed heeft begrepen wat de betekenis van de civiele verdediging in feite is. Volgens mij zou de coördinatie van 13 departementen logischerwijs bij de minister-president moeten liggen.

De heer Van der Laan heeft gezegd: als de minister-president het te druk heeft, laat men dan een staatssecretaris daarvoor aantrekken die die deeltaak voor hem vervult. Nu weet ik niet en ik heb ook geen gelegenheid gehad om me daar verder in te verdiepen, of het mogelijk is om een staatssecretaris aan te trekken die belast is met coördinatie van werkzaamheden van verschillende departementen. Ik weet dus ook niet of de oplossing die U geeft uitvoerbaar is. Ik geloof overigens niet dat het makkelijk zal zijn in het huidige bestel een staatssecretaris te vinden die de job graag wil doen. Ik dacht dat dat op zich nog wel eens moeilijk zou kunnen zijn. Maar als onderliggende gedachte ben ik het met U eens als U zegt, dat de civiele verdediging een belangrijke staatszaak is maar zo wordt het op 't ogenblik niet beleefd. Dat zal pas komen wanneer de spanning in de wereld zodanig toeneemt dat men die weer voelt. Als men het goed zou doen dacht ik dat de coördinatie bij de minister-president zou moeten berusten. Als men het gevoel heeft, dat hij het niet aankan dan zou men hem daarvoor moeten equiperen. En ik ben het ook met U eens, dat als het mogelijk zou zijn om een staatssecretaris voor zo'n coördinerende functie te benoemen, het de civiele verdediging in de politieke arena meer tot leven zou kunnen brengen.

Overigens is het duidelijk, dat men bij de kabinetsformatie de mogelijkheid onder ogen heeft gezien om de coördinatie van de civiele verdediging en ook van andere zaken bij andere ministers te leggen dan bij de minister-president. Ik laat die andere voorbeelden buiten beschouwing, maar wil wel opmerken dat in ons huidige regeringsbestel coördinatie van bepaalde activiteiten elders kunnen liggen. Tenslotte, het heeft ook voordelen, dat de minister van Binnenlandse Zaken de civiele verdediging coördineert. Eén van die voordelen is, dat hij bij het financieel beleid ten opzichte van de civiele verdediging zich makkelijker kan opstellen. U moet goed

bedenken dat een minister-president in feite met de minister van financiën de taak heeft om alles wat op financieel gebied moet gebeuren binnen het kader van de mogelijkheden te brengen en te houden. En dan is het natuurlijk moeilijk voor diezelfde minister om te zeggen: iedereen moet zich daaraan houden, maar ik met mijn civiele verdediging, kan dat niet. Die positie is gebleken, ook in het verleden, voor een minister-president moeilijk te zijn. Er is nog een ander voordeel en dat is dat de coördinatie van de civiele verdediging door onderbrenging bij Binnenlandse Zaken dichter bij de Commissarissen der Koningin is komen te staan, omdat de band tussen de Minister van Binnenlandse Zaken, zoals u weet, met de Commissarissen van de Koningin nogal hecht is en deze autoriteiten elkaar ook regelmatig ontmoeten.

Als tweede punt wat ik onder het functioneren van de civiele verdediging zou willen bespreken is de vraag die van de heer Sprenkels komt en gaat over de gedachte van een raamwet voor de civiele verdediging. De vraag naar een raamwet, een coördinatiewet, is niet helemaal nieuw. Ik wil daarmee niet zeggen dat de vraag daarom minder belangrijk zou zijn. Misschien is de vraag weer actueler nu de coördinatie voor de civiele verdediging is verplaatst. Er is een groot aantal noodwetten die vele zaken naast elkaar regelen en prioriteiten stellen en daarover kan een conflict ontstaan. Dat is indertijd een reden geweest om te denken aan een coördinatiewet civiele verdediging. Al eerder was bij de behandeling van de oorlogswet, in de Tweede Kamer, meen ik, ook de vraag gesteld of het wellicht een goede zaak zou zijn de nationale verdediging t.z.t. op één wettelijke grondslag te baseren. De regering heeft toen gezegd, dat dit op dat ogenblik niet mogelijk was. Bij bestudering later van de mogelijkheden om een raamwet of een coördinatiewet voor de civiele verdediging te krijgen zijn een paar schema's gemaakt; die bleken toch niet helemaal te voldoen. Maar nu we een jaar of wat verder zijn meen ik, dat het goed is – en U heeft mij daar nog in gesteund – om toch weer te gaan denken over de mogelijkheden en de noodzaak van een wet voor de civiele verdediging, een coördinatiewet of een raamwet, wat daar het beste voor is. En dan zullen alle pro's en cons, want er zijn bepaald ook argumenten tegen zo'n wet aan te voeren, tegen elkaar worden afgewogen alvorens te beslissen. Belangrijke bezwaren die men naar voren zou kunnen brengen wil ik toch wel even noemen. Dat is wanneer

men zou gaan denken in termen van een wet voor de civiele verdediging, of een coördinatiewet, of een raamwet voor de civiele verdediging, men onherroepelijk aan de bestaande wetgeving die er op het gebied van de verdediging is, dus ook aan de oorlogswet moet tornen en dat is een vrij gevoelige materie. Ik geloof, dat men bij het overwegen of er een wet op de civiele verdediging moet komen, heel ernstig met de gevoeligheid van de problematiek rond een wetgeving rekening moet houden.

Nu heeft de heer Van der Laan nog in een kleine nabrander iets gevraagd over de kwestie van de bezorgdheid. In mijn voordracht heb ik gezegd, dat de vertegenwoordigende lichamen op provinciaal- en gemeentelijk niveau zonder al te grote bezorgdheid de coördinatie en de activiteiten van de civiele verdediging overlaten aan de Commissaris van de Koningin en Burgemeesters met hun ambtelijke medewerkers. Ik dacht dat dat op zich toch iets is wat waar is en ik zie nu ook aan mijnheer Van der Laan zijn gezicht dat hij dat ook niet wil ontkennen. Maar nu gaat het erom of die niet al te grote bezorgdheid het devies is, ook van de regering en het parlement. Ik geloof dat men daarbij goed moet bedenken hoe het met die civiele verdediging ligt. Ik heb U gezegd, dat alle ministers verantwoordelijk zijn voor de civiele verdediging voor zover die op het terrein van hun bemoeienis ligt. Nu heeft U te maken met een problematiek die niet erg aantrekkelijk is, die niet opwekkend is en komt U bij bewindslieden die tot over hun oren in de problemen zitten, dan is het begrijpelijk, dat hun belangstelling voor de civiele verdediging niet zo enorm groot zal zijn. Ik geloof ook niet, dat men dat mag verwachten. Ik geloof dat men die belangstelling wel mag verwachten wanneer duidelijk is, dat er spanningen in de wereld zijn die onze samenleving beïnvloeden. Dan zal belangstelling er zeker wel zijn en dan kan je ook verwachten dat die er is. Wanneer er zoveel problemen in onze huidige samenleving zijn die aandacht vragen, dan is het begrijpelijk dat men een problematiek, die eigenlijk wat verder weg ligt, waar men weinig rechtstreeks mee te maken heeft, wegschuift. Ik geloof dat het gewoon een realiteit is dat men zich niet al teveel zorgen maakt over de civiele verdediging, wanneer men geen donkere wolken aan de hemel ziet.

Kolonel de Jager heeft gevraagd in het kader van het functioneren van de civiele verdediging:

Wat is nu eigenlijk de relatie tussen civiele verdediging en Bescherming Bevolking? Want zoals hij het ziet is de kwestie van het bestrijden van rampspoed een BB-zaak. Ik zou er het volgende over willen zeggen; wanneer we het hebben over een grote ramp, niet over een kleine (een auto die onderste boven op de weg ligt), maar werkelijk over een grote ramp, en dan noem ik als voorbeeld een watersnood zoals in 1953, kun je functioneel en schematisch twee belangrijke functies onderscheiden. Bestrijden van de ramp inclusief het redden van mensen en de hulpverlening. Rampenbestrijding, is het bedwingen, het tot zwijgen brengen van de losgebroken krachten en daarbij het redden van mensen. Bij zo'n watersnood in 1953 zag je dat daarnaast eigenlijk een heel volk, een hele samenleving opstond om de nood die daar was te lenigen. Ik geloof, dat als je deze lijnen trekt, dus rampenbestrijding en hulpverlening naast elkaar zet de BB in oorlogstijd primair rampen bestrijdt en mensen redt. Andere delen van de civiele verdediging, dan denk ik bijv. aan geneeskundige hulp, maatschappelijke hulp, voedselvoorziening, watervoorziening, energievoorziening, vervoer en allerlei andere zaken, vallen niet onder de feitelijke rampenbestrijding maar onder hulpverlening.

Ik dacht, dat dit ongeveer de vragen waren die in het kader van het functioneren van de civiele verdediging zijn gemaakt. En dan kom ik nu op de relatie tussen militaire- en civiele verdediging en daar is een nogal groot aantal vragen op mij afgevuurd.

In die relatie tussen militaire- en civiele verdediging ontmoet ik Kolonel de Jager, Lt. Kolonel Meyer en Majoor Geerts. Ik wil beginnen met een kwestie die Kolonel de Jager aan de orde heeft gesteld: n.l. dat terwijl het vroeger in de civiele verdediging ging om het ondersteunen van de militaire activiteiten, van de militaire operaties, de civiele verdediging meer naar het overleven van rampspoed is overgegaan. Nu is dat in de karakteristiek die ik heb gegeven over dat tweede decennium niet noodzakelijk mijn mening. Ik heb alleen de meningen zoals die tevoorschijn zijn gekomen willen weergeven. Die karakteristiek is natuurlijk wel mijn interpretatie van die meningen en die is dan subjectief. Wat ik ook aan het begin heb gezegd: verdediging is het behoud van de samenleving. Dat is het punt waar het om draait, dat moet het uitgangspunt zijn. En daarin vind ik, dat zowel de militaire- als de civiele verdediging hun motivatie vinden.

Die beide verdedigingsorganisaties, of stelsels, of hoe men het ook wil aanduiden, zowel de militaire verdediging als de civiele verdediging hebben raakvlakken, beïnvloeden elkaar. De één kan ook niet zonder de ander. In wezen is de civiele verdediging in een eerder stadium gerelateerd aan militaire verdediging en militaire operaties en de verandering is, dat men het ruimer heeft gesteld en dat men het is gaan relateren aan de oorlogvoering als totaliteit. Ik dacht niet, dat dat de klok achteruit zet, ik geloof dat de klok daarmee vooruit is gezet. Ook, dat het een verbreding, een verruiming is van het wezen van de civiele verdediging. Het enige wat men natuurlijk niet moet doen is de slinger in één of andere stand krampachtig vasthouden. Maar laat dit vooral duidelijk zijn, ik zie civiele verdediging, niet als een complement van de militaire verdediging maar als een exponent van een algemene verdediging. En dat is noodzakelijk, omdat wanneer we praten in termen van een conflict civiele verdediging aan de orde kan komen als het conflict dichtbij is, het kan aan de orde komen als dat conflict veraf is, het komt aan de orde wanneer het conflict beperkt of hevig is en het komt aan de orde wanneer dat conflict totaal is. In al die omstandigheden is er voor de civiele verdediging een functie.

Dan heeft U gevraagd of in de huidige strategische conceptie de totale verdediging niet belangrijker is geworden en centraler moest worden gesteld. Ongetwijfeld is het zo, dat als het beleid verandert, of als de strategische gedachten veranderen, of de wapenontwikkeling verandert, dit de civiele verdediging zal beïnvloeden. Ook op die gronden is het noodzakelijk, dat de civiele verdediging dynamisch is en wanneer dat nodig is accenten verlegt. Eén van die wijzigingen is de verzwakking van het accent op de openingsfase en een ander aspect is de wijziging die gekomen is door het besef dat een adequate civiele verdediging in feite onmogelijk is. Dat is dan ook de reden dat men over de civiele verdediging in andere termen is gaan denken. Maar de aandacht voor de civiele verdediging moet op de mogelijkheden van een oorlogvoering zijn afgestemd en als daar meer geld voor nodig zou zijn, want dat is vaak een belemmerende factor, dan moet een regering worden gezegd dat door het wijzigen van bepaalde strategische gedachten, het noodzakelijk is om ook een andere basis voor de civiele verdediging te leggen. Als we eens in de wereld rondkijken, dan is het tekenend dat

vrijwel alle verzekeringspremies omhoog gaan, ook de civiele verdedigingspremie die Rusland en China willen betalen en dat in West-Europa en ook in Nederland we net doen of er steeds minder spanning in de wereld is en de civiele verdediging met minder geld toekan. Het is tekenend dat in de jaren 1963/1966 voor de civiele verdediging ongeveer 40 miljoen beschikbaar werd gesteld per jaar voor investeringen en dat dat in 1972 tot ruim 25 miljoen is terug gelopen, terwijl de koopkracht van het geld verminderd is.

Ik kom dan op de vraag van Overste Meijer: is bij een verhouding 1 op 40 de reële verhouding niet een beetje zoek? Ik weet het niet. Ik geloof dat men moet uitgaan van een bepaalde behoeftebepaling; dat men moet nagaan op welk gebied civiele verdedigingsvoorbereidingen noodzakelijk zijn, wat dat moet kosten en dat op basis daarvan het begrotingsbedrag voor de civiele verdediging beschikbaar moet worden gesteld. Of het mogelijk is dat te relateren aan de uitgaven voor de militaire verdediging, dat weet ik niet; ik heb moeite om een motivatie daarvoor te vinden. Eén ding weet ik wel, dat ik graag wat meer zou willen hebben voor de civiele verdediging. Want ik geloof, dat het zinvol zou zijn, als we wat meer konden doen, bijv. wat meer aan schuilgelegenheid, wat meer aan bedrijfsbescherming. Maar er zijn ook grenzen, zowel naar boven als naar beneden. Als je de grens te laag legt, is civiele verdediging zinloos, als je de grens te hoog legt loop je gevaar dat de samenleving niet meer om in te leven wordt. Zoals in de Kamer eens een keer is gezegd, het is volstrekt onmogelijk om een alternatieve wereld onder de grond te bouwen.

Dan kom ik aan de vragen van Majoor Geerts. Ik dacht dat hij misschien al een gedeelte van een beantwoording had gevonden in één van de laatste opmerkingen die ik maakte, toen ik zei, dat ik graag meer geld voor de civiele verdediging zou willen hebben, met name vanwege de bedrijfsbescherming. Ik geloof, dat het in stand houden van het economisch leven een hele belangrijke zaak is. Ik ben van overtuiging dat het bedrijfsleven in Nederland kwetsbaar is. Ik heb U een paar voorbeelden in mijn voordracht genoemd van de onderlinge afhankelijkheid die steeds groter wordt door de handelsrelaties die men vanuit het Westen met het Oosten legt. Een ander voorbeeld is de West Europese integratie. Ik ben het met U eens dat bewaking en

beveiliging van bedrijven een zaak is, waar wij meer aan moeten doen, maar die niet eenvoudig ligt.

Dan ga ik nog wat nader in op de eerste vraag van de majoor Geerts: Nederland en de NAVO. Het Nederlandse standpunt is inderdaad dat civiele verdediging geen deel uitmaakt van de „deterrence of aggression”, de afschrikking van het gebruik van geweld. Andere landen in andere situaties denken daar anders over, maar dat staat een samenwerking in NAVO-verband niet in de weg. Nederland staat ook zeer positief tegenover de verschillende vormen van samenwerking, zoals die in de NAVO plaats vinden. Voor mij persoonlijk trek ik de lijn nog verder. Ik geloof zoals in mijn voordracht naar voren kwam, dat men niet ontkomt aan een West-Europese benadering van de civiele verdediging. Ik geloof namelijk dat voor de civiele verdediging afschrikking van geweld van minder fundamenteel belang is dan het inbouwen van weerstandsvermogen, incasseringsvermogen en correctievermogen.

Ik zou nu willen overgaan naar een paar vragen, die door de heren Merckelbach, de Jager en Beets zijn gesteld in het kader van de civiele verdediging met relatie tot vreedstijd en oorlogstijd. In feite komen ze hierop neer: wat is het uitgangspunt, gaan we uit van vreedstijd, of gaan we uit van oorlogstijd? En in dat kader is er naar voren gekomen dat het concentreren op een vreedstaak aantrekkelijk is. Politiek ligt dat goed. In de pauze kwam ook de kwestie aan de orde: kun je een „oorlogsdreiging” als basis voor het denken over civiele verdediging blijven volhouden? Als U mij hier wilt laten kiezen krijgt U geen antwoord. Het is voor mij niet het één of het andere; het is voor mij allebei. Ik geloof dat je niet moet gaan spreken in termen die een polarisatie van de problemen teweeg brengen, maar dat je naar een harmonie van de twee gegevens moet werken. Polarisation brengt ons alleen maar in moeilijkheden. Ik geloof dat het reëel is om te erkennen, dat er gevaren in vreedstijd dreigen voor de samenleving en dat het daarom noodzakelijk is daar rekening mee te houden. Ik geloof dat het oneerlijk zou zijn om ten behoeve daarvan, of om ten behoeve van een beter politiek entree de gevaren van oorlogstijd te verdonkeremanen. Maar als we civiele verdediging willen benaderen uit het noodbesef van de mensen, die in vreedstijd voelen dat gevaren onze samenleving bedreigen, dan lijkt me dat een reële zaak. Uit dat ge-

voel moet je tegelijkertijd de mensen de spiegel van de gevaren die een oorlog met zich mee kan brengen voorhouden. Hier dus ook weer; als ik het vergelijk met de klok, men moet de slinger niet de ene kant of de andere kant uithouden en daar vasthouden; die klok moet lopen, en je moet op dit gebied bij de tijd blijven. Je moet meegaan met de ontwikkelingen die in de samenleving zich voltrekken. Ik heb gisteren via de televisie gehoord, dat er een enquête is geweest n.a.v. de verkiezingen en dat een onderzoek door vijf onderzoekbureaus heeft uitgewezen dat in 1967 één procent van de bevolking zich bewust was van de problematiek van milieubeheer en in 1971 45%. Duidelijk is hier een ontwikkeling in de samenleving die aantoonde, dat iets dat men zich helemaal niet bewust was vier jaar terug, nu midden in de belangstelling staat. In die zin moet de klok van de civiele verdediging doorlopen waarbij men de problemen die zich in de samenleving in vreedstijd voordoen worden gevolgd. Ik geloof dat hier sprake moet zijn van een synthese, d.w.z. een bundeling van al die elementen zowel de gevaren die ons in vreedstijd bedreigen als de gevaren die ons in oorlogstijd bedreigen. De weg voor de civiele verdediging moet je daarin zoeken en vinden. Wel moeten we daarbij steeds bedenken, dat wanneer we over dit soort dingen praten, we met voor vreedstijd en oorlogstijd verschillende oorzaken te maken hebben; een verschil in gevolgen en ook een verschil in dimensie.

Dan kom ik nu op het gebied van de nationale rampendienst, door de heer Beets nog eens naar voren gebracht. Alhoewel hij adhesie met mijn stellingname betuigt gaat hij iets verder dan ik, maar dat is in dit denken mogelijk. Als ik een bepaalde lijn heb uitgestippeld kan de één zeggen: ik ga wat minder ver, en de ander: ik ga wat verder. Ik dacht wel, dat ik de regio of het gewest duidelijk als uitgangspunt zie en dat rampenbestrijding en hulpverlening, uitgezet op de behoefte van vreedstijd, daar moet worden georganiseerd onder verantwoordelijkheid van degenen die in de regio of in het gewest verantwoordelijkheid dragen. Dan denk ik duidelijk ook aan bijstand vanuit buurgewesten en ik denk ook aan coördinerend optreden door de Commissaris van de Koningin. Als je zoiets opbouwt moet je de gedachte die ik heb over de civiele verdedigingsproblematiek inbouwen. Je moet het zo opbouwen, dat het functioneren in oorlogstijd is gewaarborgd. Ik denk aan een orgaan waarin

zowel de Mobiele Colonne als de eventueel vrijkomende BB-slagkracht zijn ondergebracht. Hiermee heb ik de meeste vragenstellers wel beantwoord.

Voorzitter:

Ik geloof nog niet de eerste vraag, n.l. of het zin heeft de naam civiele verdediging om te zetten in rampendienst.

De heer van Asbeck:

Ja, ik moet daar nog wat over zeggen. Ik moet U eerlijk zeggen, dat ik er niet zo veel voor voel om die naam te veranderen. Ik zie dat niet als een noodzakelijkheid. Men heeft het in het verleden wel geprobeerd, maar men kon geen betere vinden en de naam „rampenbestrijdingsorganisatie” vind ik geen naam, die voor mij de lading dekt. Ik zie ook niet in waarom de naam „civiele verdediging” zoveel problemen moet oproepen. Ik geloof veeleer dat men die civiele verdediging zo'n inhoud moet geven, dat die bij de mensen goed aankomt en de mensen begrijpen wat er met die civiele verdediging wordt bedoeld. Ik zie in een niet geheel verantwoorde naamsverandering een stukje verraad. De heer Merkelbach heeft gezegd, dat Petrus na zijn verraad in ruime mate zou zijn gecompenseerd, maar de heer Merkelbach weet net zo goed als ik, dat over die compensatie, nu nog binnen de kerken ruzie is. Ik hoop, dat over wat ik hier vanavond heb gezegd niet vier eeuwen lang verschil van mening zal blijven bestaan. (Applaus)

Voorzitter:

Mijne Heren, ik neem aan dat de vragenstellers tevreden zijn gesteld. Nog één opmerking die ik wilde maken, die wel ergens ook door de inleider is aangeroerd: ik dacht persoonlijk, dat door het feit dat de NAVO-strategie zich gewijzigd heeft in die van het aangepaste antwoord, dat daarin de mogelijkheid zat dat de civiele verdediging meer een haalbare kaart wordt voor het publiek. Ik kan me voorstellen dat in het verleden toen we dachten aan nucleaire aanvallen onmiddellijk bij het uitbreken van oorlog, men dan met de handen in het haar zat en zei: wat moet dat niet kosten om ons volk daar doorheen te krijgen. Geweldige bedragen, dat men zei: ach begin er eigenlijk maar niet aan. Men begon er wél een beetje aan, maar deed het toch niet juist en men zette niet door. Ik heb het gevoel dat juist door de nieuwe strategie, waarbij het conventionele optreden in algemene

zin de aanvang zou kunnen zijn van een eventueel conflict, de mogelijkheid de gevolgen voor de bevolking zo goed mogelijk op te vangen door de civiele verdediging in te schakelen, meer aan zou spreken en daardoor meer haalbaar zou worden. Ik vond het juist om dit nog eens te benadrukken. Vooral ook omdat de inleider verschillende malen hierop aangehaakt heeft. Hij heeft gezegd, je moet de harmonisatie zien tussen vrede en oorlog. Daar is een synthese te bereiken en ik wil niet kiezen tussen het één of het ander. Het moet allebei. Ik heb persoonlijk ervaren, dat de inleider toch wel toekomst ziet. Gezien de plannen die hij heeft. De wijze waarop dit naar voren is gebracht, heeft indruk gemaakt. Ik heb er bewondering voor zoals U dat heeft gedaan. Waardoor er wel degelijk toekomst is. Ondanks de 25 miljoen per jaar die er op 't ogenblik slechts op de begroting voor staat. Dat U ex-marineofficier bent, kon U natuurlijk niet helemaal vergeten; ik denk aan de beeldspraak van het schip en de koers die wel uitgezet is, maar de vaart die nog niet bepaald was. Ook de beeldspraak van de Japanner, van de haan die kraaide en niet gehoord werd door de dove man, vond ik bijzonder mooi. Het getuigt van grote flexibiliteit die U en ik dacht met U de staf en de mensen in de praktijk van de civiele verdediging hebben. Nogmaals mijnheer Van Asbeck namens ons allen veel dank voor de wijze waarop U Uw voordracht heeft gehouden. Ik dank U hartelijk. (applaus)

Voordat ik de vergadering sluit wil ik nog even de aandacht vestigen op de volgende vergadering over een heel ander onderwerp. Over China en de ontwikkeling van China tot een wereldmacht; deze voordracht wordt op donderdag 9 maart a.s. in de Julianakazerne hier in Den Haag gehouden, met als inleider Prof. Zürcher. Dank U voor Uw aanwezigheid. Wel thuis. Ik sluit de vergadering. (applaus)

¹ Bertus Aafjes; een ladder tegen een wolk, blz. 19.

² Raymond Moch, Sous-Directeur au Collège de France, L'homme sous menace informatique, Revue de Défense Nationale, Juni 1971.

³ Van 1962 tot 1964 plv. Secretaris-Generaal bij het Ministerie van Algemene Zaken, voordien raadadviseur.

⁴ Van 1965 tot 1971 wetenschappelijk adviseur van de Chef van de Staf voor de Civiele Verdediging.

⁵ Beschikking Minister van Binnenlandse Zaken van 25 februari 1947, No. U 12156 Afd. O. O. en V. (Ned. Staatscourant 28 februari 1947 No. 42).

⁶ Zie onder meer: F. R. Mijnlief, *Civiele Verdediging en haar grenzen*, Ver. krijgswetenschap, 3e aflevering, 1963-1964 blz. 69 en *De Civiele Verdedigingsvoorbereiding*, Staatsdrukkerij september 1968, blz. 27 en 28.

⁷ *Handelingen Tweede Kamer, Zitting 1971-1972*, blz. 385, l.k.

⁸ John E. Davis, U.S. Director of Civil Defense, *EMO National Digest*, December '71 - Januari 1972.

⁹ F. R. Mijnlief, *Verplaatsing der Bevolking*, Ver. Krijgswetenschap, 3e aflevering, 1959-1960, blz. 89 en 90.

¹⁰ *Wetenschappelijk Jaarbericht 1959 van de Ver. Krijgswetenschap*, Hoofdstuk IX door T. E. E. H. Mahton, blz. 295.

¹¹ *Handelingen Tweede Kamer, Zitting 1971-1972*, blz. 379 l.k.

¹² *De Civiele Verdedigingsvoorbereiding*, Staatsdrukkerij, september 1968, blz. 12.

¹³ *Brug over Koninginnegracht nabij Provinciehuis*.

¹⁴ Koninklijk Besluit van 1 november 1971, No. 20.

¹⁵ Uitgave december 1971.

¹⁶ *Gedenkteken aan het Wetering Circuit te Amsterdam*.

Plaats van automatisering in de krijgsmacht

(In het bijzonder betrokken op het logistieke systeem)

onder het motto „een nieuwe uitdaging voor de krijgswetenschap”

Inleiding

Evenals een bedrijf vormt de Nederlandse krijgsmacht een op een gemeenschappelijk doel gericht systeem van mensen, middelen en methoden.

Het doel van dit systeem is gericht op de produktie van militaire slagkracht ter zee, te land en in de lucht.

De automatisering verschaft nieuwe hulpmiddelen en methoden voor gegevensverwerking. De invoering van die nieuwe hulpmiddelen en methoden dient afhankelijk te zijn van het oordeel of daarmee de doelstellingen van de krijgsmacht op een meer doelmatige wijze kunnen worden bereikt.

Bij beschouwing van de plaats van automatisering in de krijgsmacht gaat het niet om een beantwoording van de vraag of automatisering der gegevensverwerking zinvol is. In de moderne krijgsmacht is de computer reeds als een onontbeerlijk hulpmiddel aanvaard.

De problematiek betreft het maken van een rationele keuze uit de nieuwe hulpmiddelen en methoden. Er dient te worden gezocht naar een basisconceptie voor het systeem van gegevensverwerking, waarna prioriteiten dienen te worden bepaald voor het realiseren daarvan.

De rationele keuze waarop hier wordt gedoeld heeft zowel betrekking op de aard en omvang van de gegevens die nodig en nuttig zijn, als op de keuze van hulpmiddelen en methoden die ter verwerking van die gegevens ter beschikking staan.

Het gebruik van de computer maakt de verwerking van gegevens mogelijk in een detaillering en

wijze van benadering die voordien onmogelijk was. Er kunnen nieuwe methoden voor besluitvorming worden toegepast. Het gebruik van wiskundige en statische methoden schept de mogelijkheid om beleidsregels in een wiskundig model samen te vatten. Langs deze weg kan bijvoorbeeld worden nagegaan welke wijze van bevoorrading het beste is om de totale kosten van bestellingen, voorraadhouden en eventuele tekorten zo klein mogelijk te houden.

Een wiskundig model geeft in wiskundige vergelijkingen de relaties weer tussen de voor besluitvorming relevante factoren. Zo ontstaat een verkorte, abstracte en overzichtelijke weergave van een aantal beleidsregels en de invloed van die regels op het criterium waarmee de leiding kan vaststellen in welke mate gestelde doeleinden worden bereikt. Er bestaan voor dit doel zeer verfijnde wiskundige methoden. Met een beperkt aantal standaardmethoden kan een groot aantal zeer uiteenlopende problemen worden aangepakt.

Hierdoor is het mogelijk oplossingen te verschaffen die op andere wijze te veel tijd en inzicht zouden vragen of zelfs geheel — als onoplosbaar — achterwege zouden blijven.

Aan deze studie ligt als vóóronderstelling ten grondslag dat — op langere termijn gezien — een rationeel gebruik van hulpmiddelen voor automatische gegevensverwerking gepaard dient te gaan met het invoeren van de bovenomschreven methoden van besluitvorming.

In het licht van deze gedachtengang wordt een basis-conceptie voor het systeem van automatische gegevensverwerking aangegeven.

Hierbij wordt uitgegaan van het bedrijfssysteem der krijgsmacht in zijn totaliteit.

Voor een goede begripsbepaling is het van belang wat nader in te gaan op het begrip systeem. Een systeem kan algemeen worden omschreven als een verzameling van componenten of subsystemen die zodanig ontworpen zijn, dat bij het gebruik van deze componenten tezamen één bepaald doel kan worden bereikt. Het denken in systemen en de componenten daarvan maakt het mogelijk om zaken van een grote complexiteit te ordenen en te begrijpen. Complexe problemen worden in minder complexe deelproblemen afgebroken. Na een dergelijke analyse ontstaan tenslotte — aan de voet van de probleem-hiërarchie — oplosbare deelproblemen. Deze gedachtengang ligt ten grondslag aan de indeling die bij het schrijven van deze studie is gekozen.

Het gekozen uitgangspunt — het bedrijfssysteem der krijgsmacht in zijn totaliteit — maakt het noodzakelijk hier en daar beperkingen aan te brengen in de aandacht die aan de verschillende systeem-componenten wordt geschonken. Een aantal componenten van het systeem worden daartoe als een "black-box" gezien, dat wil zeggen als componenten waarvan slechts de invoer/uitvoerspecificatie, doch niet de interne werking wordt beschreven.

Het begrip systeem vindt zijn hoogste waarde in het juiste samenspel van mens en machine. Organisatorische veranderingen vormen dikwijls een absolute voorwaarde voor het realiseren van het doel dat met een systeem van automatische gegevensverwerking, of afzonderlijke componenten daarvan wordt beoogd.

Erischter een — zij het beperkte — vrijheidsgraad aanwezig bij de keuze van de organisatorische maatregelen. De consequenties van die maatregelen zullen bovendien per krijgsmachtdeel uiteenlopen. Een oordeel met betrekking tot de organisatorische consequenties van automatische gegevensverwerking in de krijgsmacht wordt daarom achterwege gelaten.

Systeemcomponenten per krijgsmachtdeel

De krijgsmacht valt in eerste aanleg uiteen in de componenten marine, landmacht en luchtmacht.

Het is niet de bedoeling hiermede een standpunt in te nemen ten aanzien van de organisatieproblematiek die met betrekking tot deze driedeling leeft. De driedeling wordt ingegeven door het uiteenlopend karakter van de wapensyste-

men der drie krijgsmachtdelen, de verschillen in omgeving waarin deze wapensystemen opereren en de verschillen in de techniek van bevelvoering die daaruit voortvloeien. De ontwikkeling van wapens en elektronika accentueert deze verschillen in steeds sterkere mate.

Per krijgsmachtdeel kunnen de volgende systeemcomponenten onderscheiden worden:

- het wapensysteem, bestaande uit een aantal uiteenlopende wapendragers, wapens en sensoren alsmede de bemanning die hiervoor noodzakelijk is;
- het bevelsysteem, bestaande uit staven, commandocentra en de bemanning daarvan;
- het logistieke systeem, gericht op het instandhouden en vernieuwen van de beide overige systeemcomponenten.

Deze drie componenten zijn in figuur 1 schetsmatig weergegeven.

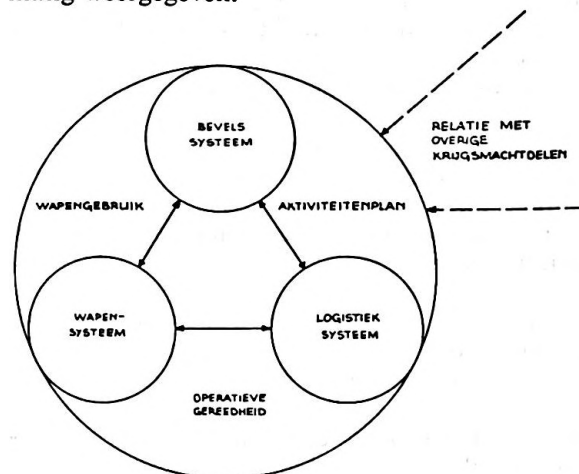

FIGUUR 1: SYSTEEMCOMPONENTEN PER KRIJGSMACHTDEEL

Het streven naar automatisering van de gegevensverwerking voor het wapensysteem is nauw verbonden met de ontwikkeling van wapens en sensoren. De technische ontwikkeling op dit terrein gaat gepaard met integratie van de systeemcomponenten waaruit het wapensysteem is opgebouwd.

Het kan op grond van de evaluatie van het wapensysteem van andere naties gewenst zijn om met hoge prioriteit vernieuwingen door te voeren. De automatisering van deze systeemcomponent wordt buiten het bestek van de studie gelaten.

Het streven naar automatisering van de gegevensverwerking voor het bevelssysteem wordt voor een groot deel internationaal bepaald.

De nationale bevelsorganisatie is immers nauw verbonden met de bevelsorganisatie die in NAVO-verband gekozen is.

De automatisering van deze systeemcomponent staat hierdoor onder invloed van de mogelijkheden en prioriteiten die in gezamenlijk overleg met de verdragspartners tot stand komen.

Deze ontwikkeling wordt eveneens buiten beschouwing gelaten.

Het streven naar automatisering van het logistieke systeem daarentegen is een voorname-lijk nationale zaak. De opbouw van het logistieke systeem zal nader geanalyseerd worden. De bovenomschreven systeemcomponenten worden daarbij als „black-box” gehanteerd. Het is evenwel noodzakelijk een beschrijving te geven van de invoer/uitvoer relaties tussen de drie componenten.

Voor wat betreft de relatie wapensysteem/bevelssysteem, in de figuur aangeduid met de term *wapengebruik*, wordt volstaan met de opmerking dat het streven naar automatisering van het wapensysteem een toenemende mate van (kommunikatieve) integratie van de gegevensuitwisseling met het bevelssysteem noodzakelijk maakt.

De relatie wapensysteem/logistiek systeem is aangeduid met de term *operatieve gereedheid*. Dit betreft de gegevensstroom omtrent het toewijzen van mensen en middelen aan het wapensysteem alsmede gegevens omtrent personeelsbeoordeling, storingsrapportage, enz. . . Laatstgenoemde gegevensstroom — die zich in tegengestelde richting beweegt — betreft de waardering van de door het logistieke systeem ter beschikking gestelde mensen en middelen.

De relatie bevelssysteem/logistiek systeem wordt aangeduid met de term *aktiviteitenplan*. Deze gegevensstroom betreft de planvorming ten aanzien van het verwerven, in gebruik nemen en in stand houden van de componenten waaruit wapensysteem en bevelssysteem zijn samengesteld. De voorgenomen activiteiten dienen voortdurend — op grond van gewijzigde omstandigheden — aan een herwaardering onderworpen te worden en in evenwicht te worden

gebracht met de beschikbare financiële middelen. De plannen of programma's bezitten een dynamisch karakter. Een voorbeeld van een deelverzameling van dergelijke programma's is het zogenaamde vaar- en onderhoudsschema der Koninklijke marine. Dit schema omvat een middellange termijn van circa 5 jaren. Per kwartaal vindt een herwaardering van deze programma's plaats.

Componenten van het logistieke systeem

Het logistieke systeem valt uiteen in twee componenten, te weten:

- het personeelbeheer, alle activiteiten die nodig zijn om mensen in de gewenste specialisatie en bekwaamheid op de juiste plaats en tijd aanwezig te doen zijn;
- het materieelbeheer, alle activiteiten die nodig zijn om de middelen in de juiste soort en hoeveelheid op de juiste plaats en tijd beschikbaar te stellen.

In deze opsomming ontbreekt de financiële beheerscomponent als afzonderlijke eenheid van het systeem. Deze beheersfunctie zal bij verdere uitwerking van het logistieke systeem een plaats vinden.

De organisatorische plaats van de financiële beheersfunctie — niet te verwarren met de administratieve functie gericht op het registreren en comptabel verantwoorden der uitgaven — blijft buiten beschouwing.

Personeel (opleidingen) en materieel (onderhoud) bezitten — naast uiteenlopende eigenschappen — een gelijksoortige beheersproblematiek. Van beide categorieën wordt in de krijgsmacht als het ware een voorraad gevormd. Vanuit deze twee reservoirs vindt toewijzing plaats aan de programma's van het activiteitenplan.

Het personeel en de middelen zijn voor een deel in meerdere richtingen aanwendbaar. Afstemmingsverliezen tussen de beschikbare hoeveelheid personeel en materieel enerzijds en de programma's tot produktie van militaire slagkracht anderzijds, dienen zo veel mogelijk vermeden te worden. Het tijdig opleiden van personeel en het onderhouden en modificeren van het materieel schept een omvangrijk beheersprobleem.

Beide categorieën vereisen op grond van hun veroudering voortdurend opleiding c.q. onder-

houd. Door verschillen in de leeftijdsopbouw van het personeelsbestand en verschillen in de technische levensduur van de materiële componenten van het wapensysteem stellen opleiding en onderhoud — zelfs bij een onveranderd activiteitenprogramma — steeds wisselende eisen. Een onevenredige leeftijdsopbouw van het personeel vereist een onevenredige doorstroming en daardoor een onevenredige belasting van het opleidingsapparaat. De leeftijdsopbouw van het materieel veroorzaakt een wisselende vraag naar onderhoudskapaciteit van uiteenlopende omvang, kwaliteit en geaardheid. De financiële consequenties van deze wisselende vraag komen tot dusver onvoldoende tot uitdrukking. Gegevens hierover zijn van doorslaggevend belang voor het berekenen van de financiële consequenties van de bestaande activiteitenprogramma's. Een dergelijke berekening dient ten grondslag te liggen aan de overwegingen met betrekking tot het opnemen van nieuwe activiteitenprogramma's in het totale plan waartoe men — al dan niet — tot het beëindigen van oude programma's dient te besluiten. Naast de invloed van ingebouwde accessen die voortvloeien uit de verhoging van het loon- en prijspeil dient de invloed van het verouderingsproces en andere tot een accres van kosten aanleiding gevende factoren in de berekening te worden betrokken.

Hierop wordt straks teruggekomen.

De ontwikkeling van de wapentechniek brengt de noodzaak tot specialisatie van het personeel met daaraan verbonden de noodzaak tot langdurige opleidings- en inwerktijden. De vereiste kwaliteit van het personeel wordt bovendien beïnvloed door de steeds snellere opeenvolging van wijzigingen in de apparatuur die wordt toegepast (éducation permanente). Bij de Koninklijke marine is naar schatting steeds 20% van het beroepspersoneel in opleiding. De beheersproblematiek neemt diensgevolge sterk in omvang toe. Een gelijksoortige tendens is aanwezig ten aanzien van het beheer van de onderhoudskapaciteit en het beheer van — het sterk aan de onderhoudsbehoefte gerelateerde — goederenpakket.

Dit goederenpakket neemt gestadig in omvang toe.

Invoer/uitvoerrelaties van het logistieke systeem

De invoer/uitvoerrelaties van het logistieke

systeem met het bevelssysteem en het wapensysteem werden respectievelijk benoemd met de termen activiteitenplan en operationele gereedheid.

Een nadere detaillering van deze invoer/uitvoerrelaties is noodzakelijk. De omschreven relaties groeien daarbij uit tot de afzonderlijke systeemcomponenten die in figuur 2 zijn aangegeven. De component gericht op het activiteitenplan — de relatie met het bevelssysteem — valt bij nadere beschouwing in drie onderdelen uiteen, te weten:

- de analyse van de doelstellingen;
- de kosten/baten analyse;
- de planvorming.

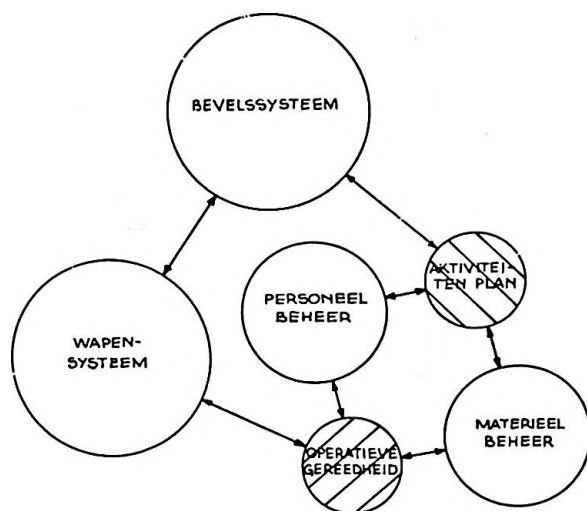

FIGUUR 2 : NADERE UITWERKING VAN HET LOGISTIEKE SYSTEEM

Uitgaande van een waardering der vijandelijke dreiging dient — mede in het licht van in NAVO-verband plaatsvindend overleg — een expliciete formulering van de doelstellingen der krijgsmacht plaats te vinden. De omvang van de militaire slagkracht die geproduceerd zal worden dient continue aan een waardering te worden onderworpen. Deze specificatie van de doelstellingen vormt de grondslag voor de indeling van het budget naar activiteitenprogramma's gericht op het verwezenlijken van die doelstelling.

De besluitvormingsproblematiek die hier wordt aangesneden reikt buiten de grenzen van

krijgsmacht of krijgsmachtdelen. De analyse van de doelstellingen omvat de aanpassing der krijgsmacht aan eisen die door de (veranderende) omgeving van die krijgsmacht worden opgelegd. De kosten/baten analyse is gericht op het ontwikkelen, analyseren en vergelijken van alternatieve programma's ter realisering van bepaalde doelstellingen. Deze analyse dient tot het bepalen van het effect van alternatieve activiteitenprogramma's zodat — gelet op de per definitie beperkte budgettaire mogelijkheden — prioriteiten kunnen worden vastgesteld.

De planvorming tenslotte is gericht op de keuze van nieuwe programma's en het bepalen van de looptijd van oude programma's, uitgaande van een overzicht van de uitgaven die over een periode van 5 tot 10 jaar aan de verschillende programma's zijn verbonden. Voor het rendement van de krijgsmacht is — gelet op de snelle technische ontwikkeling — primair bepalend het werk dat wordt gedaan op het gebied van het verwerven (ontwikkelen) en in gebruik nemen van nieuwe wapensystemen. Er is bij planvorming dan ook een scherp onderscheid noodzakelijk tussen:

- het plannen, programmeren en budgetteren van *nieuwe* wapensystemen; i.c. het ontwerpen van nieuwe programma's voor productie van militaire slagkracht;
- het beheer van de *lopende* programma's tot productie van militaire slagkracht.

De planvorming valt daarom in twee onderdelen uiteen. In de eerste plaats dienen de financiële consequenties van de bestaande programma's voor de komende 5 tot 10 jaren te worden berekend.

Hierbij kan worden uitgegaan van de hypothese van ongewijzigd beleid, dat wil zeggen dat er geen beslissing over nieuwe programma's of over afschaffingen van bestaande worden genomen.

Wel dient rekening te worden gehouden met de ingebouwde accessen van verschillende aard. Zoals hiervoor werd aangegeven dienen de gegevens voor het berekenen van deze accessen te worden ontleend aan de systeemcomponenten voor het personele en materiële beheer.

Na het uitvoeren van de bovenomschreven planningsfase kan men nagaan in welke mate de bestaande programma's — dat wil zeggen

de tot dusver genomen beslissingen — beslag leggen op de budgettaire mogelijkheden in komende jaren. In een tweede fase worden de nieuwe programma's voor de komende 5 tot 10 jaren in de begrotingsruimte ingepast. Hierbij dient men — al dan niet — tot het beëindigen van oude programma's te besluiten.

Bovenomschreven werkwijze die bekend staat als het "planning—programming—budgetting—system" is afkomstig uit de Verenigde Staten doch geniet ook bij de Nederlandse krijgsmacht in brede kring bekendheid. Het systeem bestaat uit vier elementen waarvan er tot dusver drie werden aangeduid. Het vierde element betreft de evaluatie.

Dit vierde element omvat de periodieke toetsing van de uiteenlopende activiteitenprogramma's op hun doeltreffendheid.

Een periodieke evaluatie van de benodigde en beschikbare militaire slagkracht is zeer noodzakelijk. Particuliere ondernemers worden op de markt direct gekonfronteerd met de resultaten van hun productie-programma's. Zij kunnen de hoeveelheid aanpassen of op andere producten overstappen. Voor de krijgsmacht ontbreekt de tucht van het scherp reagerende marktmechanisme. In het krijgswetenschappelijk onderzoek ware derhalve een hoge prioriteit te verlenen aan onderzoek gericht op het verbeteren van de evaluatiemethoden. Automatische gegevensverwerking verschaft hiertoe nieuwe hulpmiddelen en methoden. Aan de evaluatie van de militaire slagkracht ligt een objectieve meting van de operationele gereedheid ten grondslag. Deze gereedheid wordt beïnvloed door de kwaliteit en kwantiteit van de mensen en middelen die beschikbaar zijn gesteld, alsmede door de gelegenheid tot oefening (een exploitatielast) die geboden is. Een meting van die gereedheid vindt het uitgangspunt in de invoer/uitvoerrelatie tussen het wapensysteem en het logistieke systeem.

Deze gegevensstroom maakt een beoordeling mogelijk van de wijze waarop het logistieke systeem aan zijn doel beantwoordt.

Wederkerig kunnen deze gegevens een antwoord verschaffen op de vraag of de mensen en middelen die deel uitmaken van het wapensysteem op adequate wijze worden geleid c.q. gebruikt.

Componenten van het personeelbeheer

In figuur 3 is een overzicht gegeven van de com-

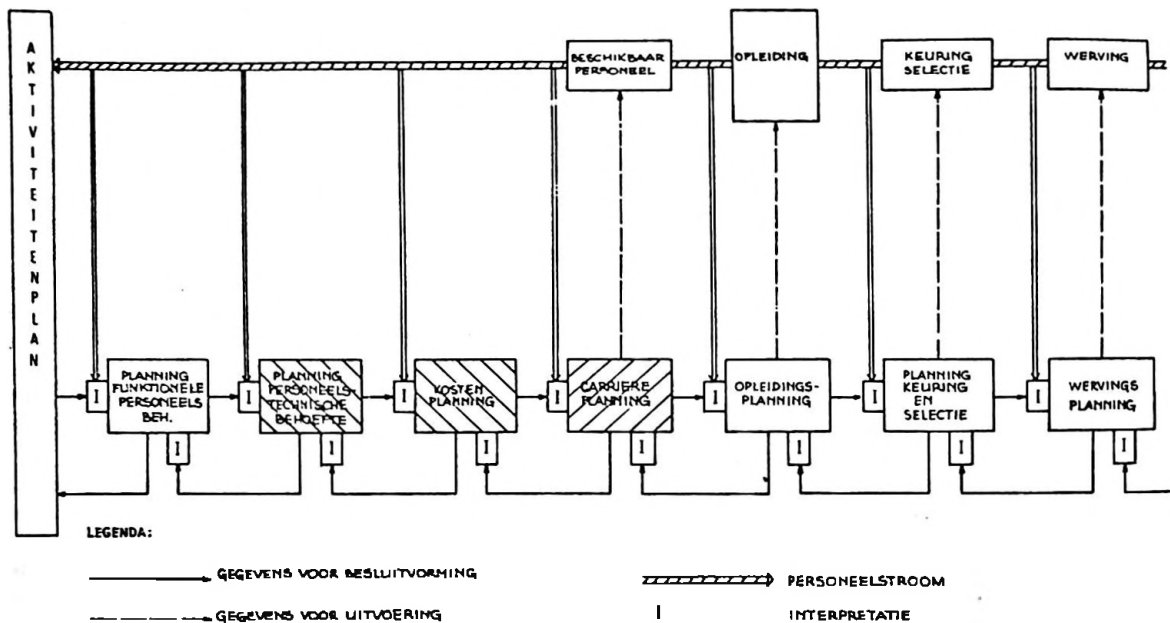

FIGUUR 8: COMPONENTEN VAN HET PERSONEELBEHEER

ponenten van het personeelbeheer. In het bovenste deel van de figuur is — van rechts naar links gaande — de concrete personeelstroom weergegeven. Het personeel komt via werving, keuring, selectie en opleiding in een met „beschikbaar personeel” aangeduid reservoir. Het zich in tegengestelde richting voortbewegende proces van besluitvorming speelt zich af in een zevental sub-systemen. De besluitvorming gaat uit van een activiteitenplan zoals dit hiervoor is omschreven. De sub-systemen van planning of besluitvorming kunnen als volgt worden gekenschetst.

– *Planning functionele personeelsbehoefte:*

De planning gaat uit van een gegevensverzameling met betrekking tot de taken die in de krijgsmacht door het personeel zijn te vervullen. De gegevens worden benut door het vaststellen van de uiteenlopende functies van het personeel. Op grond van de receptuur van functies die hieruit ontstaat en op grond van het activiteitenplan voor een komende periode, dient de functioneel benodigde personeelshoeveelheid berekend te worden, gedifferentieerd naar vakspecialisatie, ervaringscategorie, enz.

Bij de Koninklijke marine worden dergelijke berekeningen met de computer verricht. Men maakt gebruik van een receptuur van functies die

in zogenaamde bemanningslijsten is vastgelegd. Voor taakanalyse wordt automatische gegevensverwerking nog niet toegepast.

– *Planning personeelstechnische behoefte:*

Dit sub-systeem verzorgt een coördinatieplanning voor het personeelbeheer. Op grond van de functionele personeelsbehoefte dienen de richtgetallen voor werving, opleiding en promotie voor een komende planningsperiode berekend te worden.

Bij de Koninklijke marine is op basis van een reeds in 1963 aangevangen studie, een wiskundig model uitgewerkt waarin de factoren zijn samengebracht die op de personeelssterkte van invloed zijn. Het personeel is ingedeeld in een aantal functiegerichte korpsen en dienstvakken die nader zijn onderverdeeld in de categorieën manschappen, korporaals, onderofficieren en officieren. Gelet op factoren als de anciënniteitsopbouw, de leeftijdsopbouw, de gewenste looptijd in een categorie, de vereiste opleiding, de wervingsmogelijkheden, het ontslagpercentage, de duur van het dienstverband en dergelijke, zijn alternatieve mogelijkheden voor de ontwikkeling van de sterkte van die korpsen en dienstvakken te berekenen. Met behulp van dit model vindt ondermeer een gevoeligheidsanalyse plaats van

het effect dat naar verwachting door personeelsverloop ondervonden zal worden. Van belang is bovendien de tijdsduur waarin het personeel, in verband met een opleiding, aan de functionele beschikbaarheid zal worden onttrokken. De behoefte aan personeel van hogere categorieën kan door het manipuleren met de looptijdparameters worden bijgesteld. Met behulp van de computer worden alternatieve mogelijkheden gesimuleerd. Uitgaande van de functionele personeelsbehoefte door een komende planningsperiode, wordt uit de gegeven alternatieven de leidraad door het kwantitatieve personeelsbeleid gekozen.

– *Kostenplanning:*

Dit sub-systeem dient op grond van de uitkomsten der coördinatieplanning inzicht te verschaffen in de in komende jaren te verwachten ontwikkeling van de personeelslasten. Zoals reeds eerder is betoogd vertonen de personeelskosten — uitgaande van de hypothese van een ongewijzigd activiteitenplan — een autonome variatie die niet alleen berust op accres van het loonpeil doch mede onder invloed staat van factoren als de gewenste looptijd in de categorieën, de wisselende behoefte aan opleiding, enz. Een duidelijk inzicht in deze kostenontwikkeling is noodzakelijk voor de planvorming in het kader van het „planning — programming — budgetting — system”.

– *Carrièreplanning:*

Dit betreft het op naam aanwijzen van personeel voor het bezetten van bepaalde functies, zowel op korte termijn (funktietoewijzing) als op lange termijn (carrièreplanning). De funktietoewijzing komt tot stand op grond van gegevens betreffende persoon, functie en omstandigheden. Bij deze planning dient onder meer gebruik te worden gemaakt van personeelsbeoordelingsgegevens en gegevens omtrent de voorkeur van betrokkene voor bepaalde functies.

Bij de Koninklijke landmacht vormt het project indeling dienstplichtigen een voorbeeld van de toepassing van automatische gegevensverwerking op dit terrein.

– *Opleidingsplanning:*

Dit sub-systeem is gericht op een bezettingsplanning van de verschillende opleidingsfaciliteiten die door de krijgsmacht worden aangewend.

– *Planning van keuring en selectie:*

Deze planning dient uit te gaan van een gegevensverzameling met betrekking tot de uitkomsten van het medisch en psychologisch onderzoek dat aan de aanstelling van personeel bij de krijgsmacht voorafgaat. Op grond van een systematische analyse van de bij dit onderzoek gehanteerde normen dient een kwaliteitsbeheersing van het personeel te worden nagestreeft. Op grond van het personeelsaanbod dat in een komende planningsperiode wordt verwacht dienen per vakspecialisatie de mogelijkheden tot aanneming berekend te worden.

– *Wervingsplanning:*

Dit sub-systeem is gericht op onderzoek van de arbeidsmarkt. Een marktonderzoek dient voor de komende planningsperiode inzicht te verschaffen in het te verwachten personeelsaanbod gedifferentieerd naar de verschillende vormen van genoten onderwijs.

Componenten van het materieelbeheer

Met figuur 4 wordt een overzicht gegeven van de componenten van het materieelbeheer. In het bovenste deel van deze figuur is — wederom van rechts naar links gaande — de concrete materieelstroom weergegeven. De componenten van het wapensysteem komen via aanschaffing, keuring, of eventueel onderhoud, in het met „voorraad” aangeduide reservoir. Van hieruit vindt toewijzing plaats aan de programma's van het activiteitenplan. Het proces van besluitvorming verloopt in tegengestelde richting. Het informatiesysteem materieelbeheer vertoont een grote mate van overeenstemming met het informatiesysteem dat voor het personeelbeheer is geschetst. Beide informatiesystemen zijn opgebouwd uit een zevental sub-systemen die bij onderlinge vergelijking een min of meer analoge functie blijken te bezitten. De sub-systemen van planning voor het materieelbeheer kunnen als volgt worden gekenschetst.

– *Planning functionele materieelbehoefte:*

Dit sub-systeem omvat gegevens met betrekking tot de receptuur van het wapensysteem. Deze gegevens kunnen worden benut door de kodificatie en standaardisatie van het materieel. Bovendien is het voor planning van de materieelbehoefte noodzakelijk om over een dergelijke receptuur te beschikken. Er dient een volledige

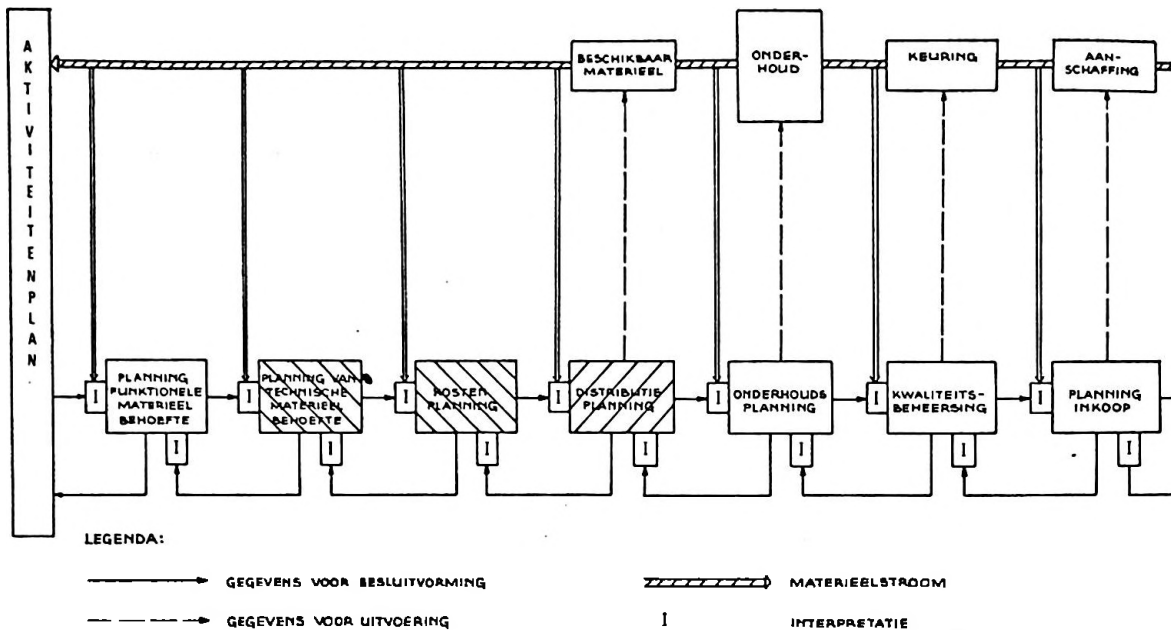

FIGUUR 4: COMPONENTEN VAN HET MATERIEELBEHEER

analyse beschikbaar te zijn van de verschillende wapendragers, wapens en sensoren, zoals die in hun kleinste componenten uiteenvallen. Op grond van een dergelijke analyse en gelet op het activiteitenplan voor een komende periode dient de functioneel benodigde materieelhoeveelheid berekend te worden, gedifferentieerd in zijn kleinste componenten als wisselcomponenten, reservedelen, enz.

Bij de Koninklijke marine wordt sedert 1963 met behulp van automatische gegevensverwerking aan de opbouw van de bovenomschreven receptuur gewerkt.

– *Planning van technische materieelbehoefte:*

Dit sub-systeem betreft een coördinatieplanning voor het materieelbeheer. Nadat in de voorgaande planningsfase als het ware de operationele behoefte is vastgesteld vindt in deze fase een vertaling van die behoefte plaats in programma's voor aanschaffing en onderhoud. Het programma voor de aanschaffingen betreft het verschil tussen de voorraad verbruiksgoederen en reservedelen die aanwezig is en de voorraad die noodzakelijk wordt geacht om aan de — op grond van het activiteitenplan — geformuleerde functionele eisen te voldoen. Het programma voor het onderhoud geeft een aanzet voor de bezettingsplan-

ning van de onderhoudsbedrijven der krijgsmacht c.q. het afwegen van mogelijkheden tot uitbesteding van dit onderhoud. De besluitvorming rond de technische materieelbehoefte kan door het toepassen van wiskundige methoden aanmerkelijk in kwaliteit verbeterd worden. Er is een dringende behoefte aan kwantificering van het verband tussen de levensduur van het materieel en de onderhoudsnoodzaak respectievelijk de behoefte aan reservedelen die hieruit voortvloeit. Automatische gegevensverwerking opent nieuwe mogelijkheden door een dergelijke benadering.

– *Kostenplanning:*

Op grond van de uitkomsten der voorgaande planningsfase is een beter inzicht te verkrijgen in de te verwachten ontwikkeling van de materieelkosten. De kosten van het onderhoud en het verbruik van reservedelen worden immers in sterke mate beïnvloed door het verloop van de technische levensduur van het materieel. Evenals de personeelskosten zullen de kosten van het materieel — uitgaande van de hypothese van een ongewijzigd activiteitenplan — ingebouwde accessen vertonen. Met behulp van dit sub-systeem dient een inzicht in deze kostenontwikkeling te worden verschaft.

– *Distributieplanning:*

Dit betreft de dislokatie van voorraden en het toewijzen van een uitrusting reservedelen aan de componenten van het wapensysteem. Het distributieplan kan worden samengesteld op grond van de receptuur van het wapensysteem, de te verwachten vervangingsnoodzaak, overwegingen van geografische aard, transportmogelijkheden, economische overwegingen, enz. Het distributieplan wordt bovendien in sterke mate bepaald door de plannen met betrekking tot het operationele gebruik van het wapensysteem. Gegevens hierover dienen te worden ontleend aan het activiteitenplan. Het is vanzelfsprekend ook mogelijk de gegevensstroom dienaangaande als een afzonderlijke invoer/uitvoerrelatie met het bevelsysteem op te vatten.

– *Onderhoudsplanning:*

Dit sub-systeem is gericht op een bezettingsplanning van de onderhoudsbedrijven en op het verschaffen van gegevens voor de besluitvorming ten aanzien van het uitbesteden van onderhoudswerkzaamheden.

– *Kwaliteitsbeheersing:*

Dit sub-systeem dient toegang te verschaffen tot gegevens omtrent de kwaliteitsnormen die bij het aanschaffen van de materiële systeemcomponenten worden gehanteerd. Op grond van deze gegevens dient een kwaliteitsbeheersing van het materieel te worden nagestreefd.

– *Planning inkoop:*

Dit sub-systeem is gericht op het verzamelen van leveranciersgegevens en het vervaardigen van analyses met betrekking tot het inkoopresultaat (onderzoek inkoopmarkt).

Prioriteiten. Konklusies

Het spreekt vanzelf dat de bovenomschreven conceptie voor een systeem van automatische gegevensverwerking slechts stap voor stap gerealiseerd kan worden. Er dienen prioriteiten te worden gesteld. Deze prioriteiten worden in het bedrijfsleven bepaald op grond van de economische wenselijkheid. Bovendien dient de voorgenomen invoering van de nieuwe hulpmiddelen en methoden zowel technisch mogelijk als organisatorisch haalbaar te zijn. De technische mogelijkheden bezitten een grote voorsprong op datgene wat in de praktijk gerealiseerd is. Als

kriterium voor de prioriteitstelling is dit aspect dan ook van weinig betekenis. Over de organisatorische haalbaarheid zal in het kader van deze studie evenmin een oordeel worden uitgesproken. De automatisering vereist een systematische en logische analyse van het bedrijfsgebeuren welke als zodanig een gunstige weerslag zal hebben op de krijgsmacht, ook in die sectoren die in eerste instantie buiten de aanpak blijven. Doordat de keuze van de nieuwe hulpmiddelen en methoden er toe dwingt de gehele bedrijfsvoering op zijn interne logika door te lichten is een algehele efficiëncyverbetering ook zonder automatisering te verwachten. Het economisch rendement van de automatiseringstoepassing is slechts in beperkte mate kwantificeerbaar. De mogelijke baten van het invoeren van nieuwe hulpmiddelen en methoden voor gegevensverwerking kunnen echter als volgt omschreven worden:

- lagere kosten van gegevensverwerking;
- lagere kosten van bedrijfsvoering;
- verbetering van het bedrijfsprodukt;
- verbetering van de besluitvorming.

Daar de kosten van gegevensverwerking slechts een fractie uitmaken van de totale kosten van bedrijfsvoering is de in eerste aanleg omschreven categorie van te verwachten baten het minst interessant te noemen.

Lagere kosten van bedrijfsvoering kunnen bij uitstek worden verwacht van de coördinatieplanningen met betrekking tot het personeel en materiele beheer. De systeemcomponenten die respectievelijk als planning personeelstechnische behoefte en planning van technische materieelsbehoefte zijn omschreven verzorgen immers de afstemming van het personeel en de middelen op de op grond van het activiteitenplan berekende functionele behoefte.

Een verbetering van het bedrijfsprodukt militaire slagkracht kan gevonden worden in de toepassing van automatische gegevensverwerking op het terrein dat door de systeemcomponenten carrièreplanning en distributieplanning wordt bestreken. De Koninklijke luchtmacht gaf dan ook aan de realisatie van een distributieplanning van de voorraad reservedelen — voorzover mij bekend — een eerste prioriteit.

Verbetering van de besluitvorming kan tenslotte bij uitstek worden verwacht van een objectieve kwantificering van kostenramingen en werke-

lijke kosten alsmede van prestatienormen en werkelijke prestaties van alle activiteitenprogramma's der krijgsmacht. Het onderzoek en de bewaking van het rendement der onderscheiden activiteiten dient daarbij voor iedere activiteit afzonderlijk te worden uitgevoerd. Dit houdt in dat het kwantificeren van kosten en prestaties voor iedere activiteit afzonderlijk moet plaats vinden. Automatische gegevensverwerking biedt mogelijkheden om dit tegen acceptabele kosten te doen geschieden. Deze mogelijkheden verschaffen de basis voor een herwaardering van leiding, organisatie en besluitvorming op het terrein dat als activiteitenplan en operationele gereedheid, in het overgangsgebied tussen bevelsysteem—logistiek systeem—wapensysteem, omschreven is.

Het activiteitenplan komt mede tot stand op grond van gegevens afkomstig van de systeemcomponenten die – als onderdeel van het personele en materiele beheer – als coördinatieplanning en kostenplanning zijn aangeduid. De systeemcomponent operationele gereedheid ligt daarentegen in het verlengde van carrièreplanning en distributieplanning. De bovenomschreven relaties zijn in de figuren 2, 3 en 4 door middel van een arcering aangegeven, De doeleinden van automatische gegevensverwerking in de krijgsmacht kunnen als volgt worden samengevat:

- het nastreven van lagere kosten van bedrijfsvoering, op grond van automatisering der gegevensverwerking met betrekking tot de systeemcomponenten coördinatieplanning en

kostenplanning;

- het nastreven van een verbetering van de militaire slagkracht op korte termijn, op grond automatisering der gegevensverwerking met betrekking tot de systeemcomponenten carrièreplanning en distributieplanning;
- het nastreven van een verbetering van de besluitvorming i.c. een verbetering van de militaire slagkracht op lange termijn, op grond van automatisering der gegevensverwerking met betrekking tot de systeemcomponenten activiteitenplan en operationele gereedheid alsmede de reeds genoemde componenten, coördinatieplanning, kostenplanning, carrièreplanning en distributieplanning.

Het streven naar verbetering van de besluitvorming voert zonder omwegen naar de plaats die de automatisering uiteindelijk in de krijgsmacht dient te in nemen. De twee daarvoor genoemde doeleinden vormen sub-doelen die bij realisatie een grondslag aanbrengen voor de verder te nemen maatregelen. Een prioriteitsstelling gericht op een evenwichtige ontwikkeling van de systeemcomponenten die in dit verband zijn aangegeven voert naar het einddoel. Dit einddoel vereist echter een nieuwe benadering van de problematiek rond de doelstellingsformulering der krijgsmacht, de keuze van de activiteitenprogramma's en de noodzakelijke evaluatie van de militaire slagkracht. De automatisering levert als zodanig een nieuwe uitdaging op voor de krijgswetenschap.